

A E N O

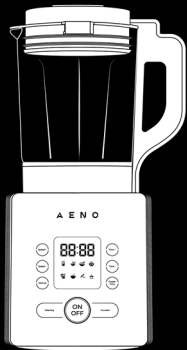

Quick Start Guide

Table Blender TB1, TB3

(Models: ATB0001,
ATB0003)

v 1.0.1 | 12.07.2024

ENG.....	11
ARA.....	18
BOS.....	23
BUL.....	30
CES.....	38
DEU.....	46
ELL.....	54
EST.....	61
FRA.....	68
HRV.....	76
HUN.....	83
HYE.....	91
ITA.....	98
KAT.....	106
KAZ.....	114
LAV.....	122
LIT.....	129
NLD.....	136
POL.....	144
POR.....	152
RON.....	160
RUS.....	168
SLK.....	176
SLV.....	184
SPA.....	191
SRP.....	199
UKR.....	206
UZB.....	214

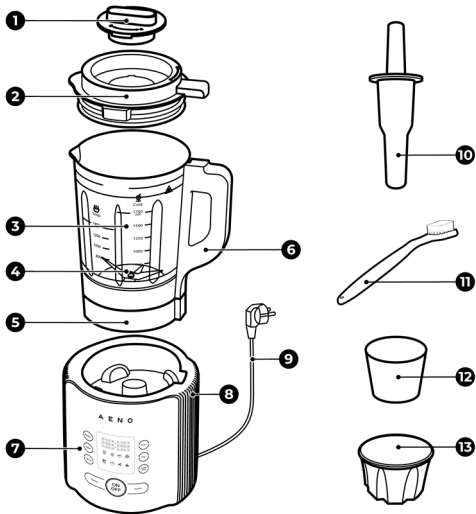
A

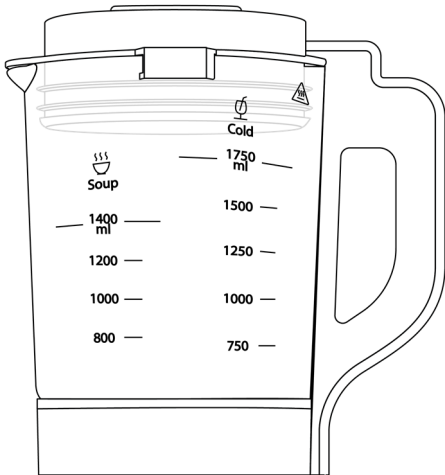
B

C

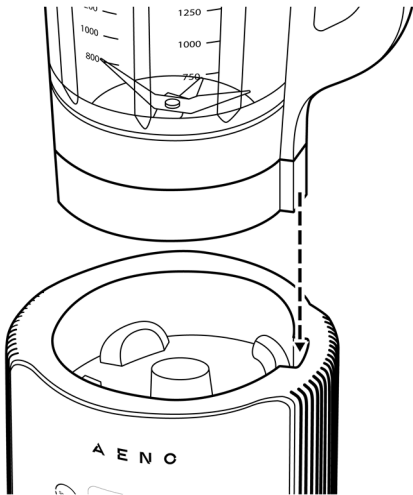

D

E

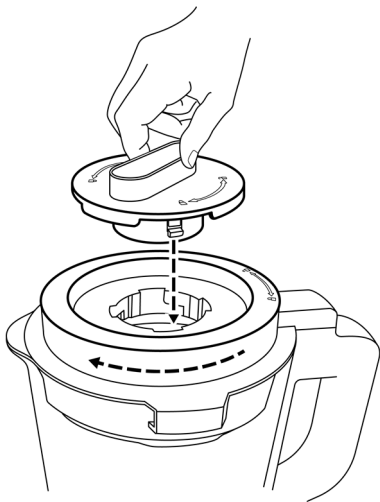

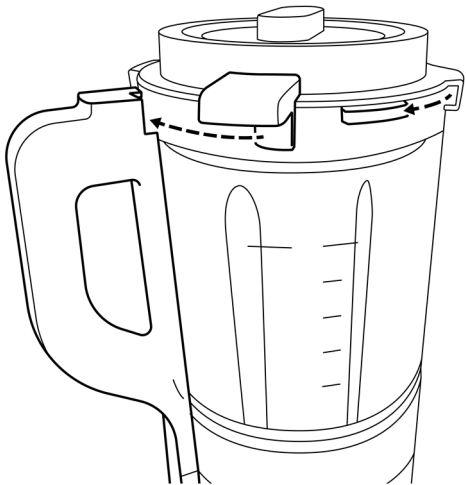
F

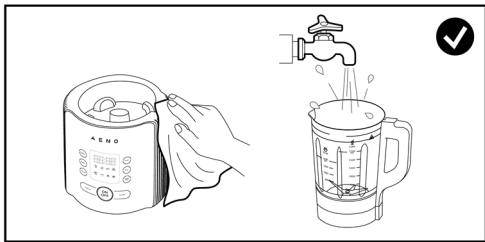
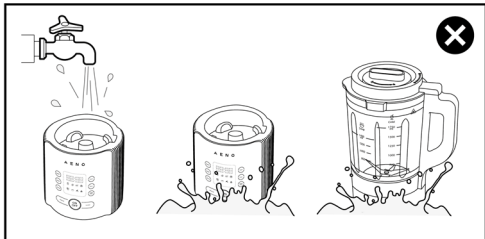
G

ENG The **AENO™** Table Blender is designed for grinding food, making beverages and hot meals.

Technical Specifications

Power supply (input): 220–240 V (AC), 50/60 Hz, 800.0 W (max.). Standby power consumption: < 0.5 W. Jar capacity: 1.75 L. Blade rotation speed: up to 35,000 rpm. Number of automatic programs: 8. Number of speeds: 9. Delayed start: up to 24 h. Heating function. Overheating protection. Noise level (at a distance of 1 m): ≥ 82 dB. Control: manual. Power cord length: 1 m. Color: White. Motor base material: ABS plastic, polypropylene. Jar material: borosilicate glass. Blade material: stainless steel. Dimensions (L×W×H): 230×200×420 mm. Net weight: 4.7 kg. Operating conditions: temp. -10...+35 °C, RH up to 80 % (non-condensing). Storage conditions: temp. -10...+40 °C, RH up to 80 % (non-condensing).

Scope of Supply (see Fig. A)

ATB0001 model: **AENO™** Table Blender, steaming container, measuring cup, tamper, brush, Quick Start Guide.

ATB0003 model: **AENO™** Table Blender, measuring cup, tamper, brush, Quick Start Guide.

Device Elements and Accessories (see Fig. A)

1 – lid plug, 2 – lid, 3 – jar, 4 – blade, 5 – jar base, 6 – handle, 7 – control panel with display, 8 – motor base, 9 – power cord, 10 – tamper, 11 – brush, 12 – measuring cup, 13 – steaming container *.

* For **ATB0001** model only.

Limitations and Warnings

ATTENTION! Risk of electric shock.

ATTENTION! Exercise caution when handling the sharp blade, be careful while emptying the jar and cleaning. Do not touch moving parts during operation.

If you experience any issues or difficulties while using your **AENO™** device, please email support at **support@aeno.com** or chat with us at **aeno.com/service-and-warranty**. Our specialists will help you solve the problem, and you will not have to spend time and effort visiting the store.

ATTENTION! Some parts of the device can become hot and cause burns! Do not touch the jar and lid of the device until they have cooled down completely or without protective equipment.









ATTENTION! Do not exceed the maximum level for hot ("Soup") (1,400 ml) and cold (1,750 ml) liquids (see Fig. **B**), this may cause overflow.

ATTENTION! Long plant stems can get wrapped around the blade during operation and damage the motor of the device. When using the blender to chop plant stems, pre-cut them so that the pieces are no more than 1 cm long.

ATTENTION! Do not use the blender to chop meat with bones and (or) cartilage, fruits with pits, nuts in their shells. Remove bones, cartilage, pits, and shells beforehand to avoid damaging the blade.

This device is not intended for use by children under the age of 16 or by persons with reduced physical, mental or intellectual abilities unless they have sufficient experience and knowledge of how to use the device and are supervised by a person responsible for their safety. The device is intended for domestic use only. Do not use the device outdoors. Do not let children play with the device and its accessories. Do not drop or throw the device. Do not use a damaged device. If the device has been transported or stored at low temperatures, leave it at room temperature for 2 hours before use. Make sure that the rated voltage and frequency indicated in the technical specifications correspond to the parameters of the electrical network. Handle the device with dry hands only. Do not leave the device unattended while it is plugged in. Unplug the device after use and before cleaning. Unplug the device by grasping the plug, not the power cord. Do not immerse the device, the power plug or the cord (9) in water or other liquids. Make sure that the power cord is not twisted, bent, pressed against anything, or in contact with hot, sharp objects or heat sources. Do not store the motor base (8) and jar (3) in the refrigerator. Do not open the lid (2) until the blade (4) has stopped completely. Do not add sugar to the jar as it may stick to the bottom. Do not use chemically aggressive detergents, abrasive pastes, products containing acids and solvents, or metal sponges to clean the device. For a detailed description of the device, its modes and features, see the full user manual available at aeno.com/documents.

Automatic Programs (see Fig. C)

	Plant Milk		Fruits/Vegetables
	Baby Food		Smoothie
	Porridge		Grind
	Cream Soup		Steam

Note. The heating function is not used for “Fruits/Vegetables”, “Smoothie” and “Grind” programs.

Functions of the Device Buttons (see Fig. C)

Button	Function
Tap once	
ON/OFF	Enable/disable standby mode Start a program
Function	Switch between automatic programs
Speed +	Increase blade rotation speed
Speed -	Decrease blade rotation speed
Time +	Increase program run time/delayed start time
Time -	Decrease program run time/delayed start time
Manual	Go into the manual program setting mode
Preset Time	Go to adjusting the delayed start time
Tap and hold	
ON/OFF	Stop a running program
Cleaning	Blade rotates in the self-cleaning mode

Preparing for Use

1. Carefully open the package and take out the device and its accessories. Remove any packaging materials.
2. Place the motor base on a dry, flat, stable surface at least 15 cm away from other objects and devices.
3. Clean the base and the lid with its plug (see “Cleaning the Motor Base” and “Cleaning the Lid and Its Plug”).
4. Clean the inside of the jar using the supplied brush (I1) and some dishwashing detergent. Then rinse the inside under running water and wipe dry.
5. Wipe the outside of the jar with a soft cloth dampened with water. Then wipe dry.

Using the Device

1. Prepare ingredients: peel and/or wash produce if necessary; remove bones and cartilage from meat, nutshells; chop large ingredients.
2. Place desired ingredients (including liquids) in the jar of the blender.
3. Place the jar on the motor base as shown in Figure **D**.
4. Insert the plug (I1) into the lid (see Fig. **E**) and close the lid (see Fig. **F**).
5. Insert the plug of the power cord into the socket. You will hear a beep and “--:--” will appear on the display of the control panel (7).
6. Tap the “ON/OFF” button to put the device into standby mode. The display will show “00:00” and the icons and names of all automatic programs will appear.
7. Select the desired automatic program (see “Selecting an Automatic Program”) or set the program manually (see “Manual Program Setup”).
8. Tap the “ON/OFF” button to start the program.

Note. If you want to stop a running program, tap and hold the “ON/OFF” button for 3 s.

Note. To add ingredients to the jar while a program is running, remove the lid plug by turning it counterclockwise and pulling it upwards. Add ingredients through the opening in the lid. Use the tamper (10) to push the ingredients towards the blade.

9. Wait for the program to finish. The display will show "End".
10. Tap the "ON/OFF" button and unplug the device.
11. Remove the jar from the motor base, open the lid and remove the contents of the jar.

Note. After a program with a heating function is finished, use an oven mitt (not supplied) to remove the lid or wait for it to cool down completely.

12. Clean the device (see "Cleaning and Maintenance").

Selecting an Automatic Program

Use the "Function" button to select the desired program. The icon and the name of the selected program will appear on the display.

Manual Program Setup

1. Tap the "Manual" button. The display will show the menu for setting the blade rotation speed.
2. Set the desired blade rotation speed using the "Speed +" and "Speed -" buttons.
3. Tap the "Manual" button again. The display will show the menu for selecting the program run time.
4. Set the desired time using the "Time +" and "Time -" buttons.

Using the Device With a Steaming Container (ATB0001 Model Only)

1. After preparing the device for use, pour the necessary amount of water into the jar.
2. Place the steaming container (13) in the jar.
3. Place the desired products in the container.
4. Follow steps 3-12 in the "Using the Device" section while selecting the Steam program.

Delayed Start

1. Follow steps 1–6 in the “Using the Device” section.
2. Tap the “Preset Time” button. Next, use the “Time +” and “Time –” buttons to set the time after which the device will start to operate.
3. Use the “Function” button to select the desired automatic program or set the program manually (see “Manual Program Setup”).
4. Tap the “ON/OFF” button. The selected program will start automatically after the set time.

Cleaning and Maintenance

ATTENTION! Do not immerse the motor base and the jar base (5) in water or other liquids (see Fig. G). This may result in damage.

ATTENTION! Clean the device only after unplugging it and letting it cool down completely.

ATTENTION! Clean the blade only with the supplied brush. Do not touch the blade with your hands.

Cleaning the Motor Base. Wipe the base with a soft cloth dampened with water. Then wipe dry.

Cleaning the Lid and Its Plug. Remove the plug. Using a soft sponge and some dishwashing detergent, wash the lid and plug, then rinse under running water. Then wipe dry.

Cleaning the Jar. Self-Cleaning Function

1. Pour 500 ml of warm water into the jar and add a small amount of dishwashing detergent.
2. Close the lid and insert the plug into the lid.
3. Place the jar on the motor base and plug the device into a socket.
4. Tap the “ON/OFF” button, and then tap and hold the “Cleaning” button. The blender blade will rotate as long as the “Cleaning” button is held down.
5. Release the “Cleaning” button to complete the self-cleaning.
6. Remove the jar and rinse the inside under running water. If necessary, use the supplied brush (11) to remove any remaining dirt on the blade and (or) the inside of the jar.
7. Wipe the jar dry.

Troubleshooting

“E1” error. Possible cause: the blender jar and (or) the lid is not installed or is installed incorrectly. Solution: place the jar on the motor base as shown in Figure **D**; close the lid as shown in Figure **F**.

“E2” error. Possible cause: short circuit of the sensor. Solution: contact an authorized service center.

“E3” error. Possible cause: overheating of the device. Solution: unplug the device and allow it to cool down completely.

Products are poorly blended. Possible causes: too many or too little products in the jar; not enough liquid in the jar. Solution: remove the excesses or add products to the jar; add some liquid into the jar.

The liquid pours out of the jar. Possible cause: too much liquid in the jar. Solution: observe the maximum level for hot (1,400 ml) and cold (1,750 ml) liquids.

ATTENTION! If none of the suggested solutions helped you eliminate the problem, contact the supplier or an authorized service center. Do not disassemble the device or attempt to repair it yourself.

ASBISC reserves the right to modify the device and to revise and change this document without prior notice to users.

The warranty period and service life are 2 years from the date of retail sale of the device. Manufacturer: ASBISC Enterprises PLC, Iapetou, 1, Agios Athanasios, 4101, Limassol, Cyprus. Made in China. All trademarks and trade names used herein are the property of their respective owners. The date of manufacture is marked on the package.

Up-to-date information and a detailed description of the device, as well as connection instructions, certificates, information on companies that accept quality claims and warranties are available at aeno.com/documents.

ARA تم تصميم الخلاط الكهربائي الثابت AENOTM لدق منتجات غذائية ولتحضير مشروبات وأطباق ساخنة.

المواصفات التقنية

طاقة الدخل: 240-220 فولت (تباير متردد)، 50/60 هرتز، 800,0 واط (كالحد الأقصى). الفترة المستهلكة في وضع الاستعداد: 5 ساعات، وامتصاص سمعة الدورق: 1,75 لتر. سرعة دوران السكين: تصل إلى 3500 دورة في الدقيقة. عدد البرامج التلقائية: 8. عدد السرعات: 9. تأجيل بدء التشغيل: حتى 24 ساعة. خاصية التدفئة. الحماية من الحرارة الزائدة. مستوى الضوضاء (على مسافة 1 متر): ≥ 82 ديسيبل. التحكم: يدوي. طول سلك التوصيل الكهربائي: 1 متر. اللون: أبيض. مادة وحدة المحرك: بلاستيك ABS، البولي بروبيلين. مادة الدورق: زجاج البورسيليكات. مادة السكين: الفولاذ المقاوم للصدأ. الأبعاد «الطول» «العرض» «الارتفاع»: 420×200×230 مم. الوزن الصافي: 4,7 كجم. ظروف التشغيل: درجة الحرارة $+35 \dots -10$ درجة مئوية، الرطوبة النسبية تصل إلى 80% (بدون التكثف). ظروف التخزين: درجة الحرارة $+40 \dots -10$ درجة مئوية، الرطوبة النسبية تصل إلى 80% (بدون التكثف).

محتويات العبوة (انظر الشكل A)

الموديل ATB0001: الخلاط الثابت AENOTM، حاوية لطهي البخار، كوب قياس، دافع الطعام، فرشاة، دليل البدء السريع.

الموديل ATB0003: الخلاط الثابت AENOTM، كوب قياس، دافع الطعام، فرشاة، دليل البدء السريع.

عناصر الجهاز ومرفقاته (انظر الشكل A)

1 - غطاء علوي للدورق، 2 - غطاء الدورق، 3 - دورق، 4 - سكين، 5 - قاعدة الدورق، 6 - مقبض، 7 - لوحة تحكم مع شاشة، 8 - وحدة المحرك، 9 - سلك التوصيل الكهربائي، 10 - دافع الطعام، 11 - فرشاة، 12 - كوب قياس، 13 - حاوية للطهي بالبخار.*

* الموديل ATB0001 فقط

القيود والتحذيرات

انتباه! خطر حدوث صدمة كهربائية.

انتباه! تعامل مع السكين الحادة وقم بتفريغ الدورق بحذر وكن منتبهاً عند التنظيف. لا تلمس الأجزاء المتحركة للجهاز أثناء تشغيله.

انتباه! قد تسخن بعض أجزاء الجهاز وتسبب حروق! لا تلمس دورق الجهاز وغطاءه حتى يبرد تماماً أو بدون وسائل الحماية. **انتباه!** لا تتجاوز أقصى مستوى سوائيل ساخنة ("Soup") (1400 مل) وباردة ("Cold") (1750 مل) (انظر الشكل B) لأن ذلك قد يؤدي إلى فيضان.









انتباه! يمكن أن تتلف سيقان طويلة للنباتات حول السكين أثناء التشغيل وتؤدي إلى تلف محرك الجهاز. عند دق سيقان النبات باستخدام الخلاط الكهربائي، قم أولاً بتقطيعها إلى أجزاء لا يزيد طولها عن 1 سم.

انتباه! لا تدق لحمًا مع عظام وأو غضاريف وفواكه مع نوى وجوزًا غير مقشرًا في الخلاط. قم بإزالة العظام والغضاريف والنوى والقشور أولاً لتجنب إتلاف السكين.

إذا كانت لديك أية أسئلة أو صعوبات في استخدام جهاز AENOTM فيرجى الاتصال بفرق الدعم على البريد الإلكتروني: support@aeno.com، أو عبر الدردشة المباشرة الموجودة على aeno.com/service-and-warranty. سيساعدك المتخصصون لدينا في حل المشكلة فلن نحتاج إلى إضاعة الوقت والجهد في زيارة المتجر.

هذا الجهاز غير معد ليستخدمه الأطفال الذين تقل أعمارهم عن 16 عامًا أو الأشخاص الذين يعانون من قدرات بدنية أو نفسية أو عقلية منخفضة ما لم يكن لديهم خبرة أو معرفة كافية بكيفية استخدام الجهاز وما لم يكن تحت إشراف شخص مسؤول عن أمانهم. إن الجهاز معد للاستخدام المنزلي فقط. يُحظر استخدام الجهاز في الهواء الطلق. لا تسمح للأطفال باللعب بالجهاز أو مرفقاته. لا تسقط الجهاز ولا ترميه. لا تستخدم جهازًا تلقائيًا. إذا تم نقل الجهاز أو تخزينه في درجات حرارة منخفضة فتركه في درجة حرارة الغرفة لمدة ساعتين قبل الاستخدام. تأكد من أن الفولتية والتردد المشار إليهما في المواصفات التقنية يتوافقان مع معلومات التيار الكهربائي. تعامل مع الجهاز ببيدين جافتين فقط. لا تترك الجهاز موصلًا بالتيار الكهربائي دون مراقبة. أفضل الجهاز من منفذ التيار الكهربائي بعد الاستخدام وقبل التنظيف. أفضل الجهاز من منفذ التيار الكهربائي ممسكًا بالقباس وليس بسلك التوصيل الكهربائي. لا تضرر الجهاز أو القابس لسلك التوصيل الكهربائي أو سلك التوصيل الكهربائي نفسه (9) في الماء أو في السوائل الأخرى. تأكد من عدم التواء سلك التوصيل الكهربائي وانحنائه والضغط عليه بواسطة أي شيء أو التلامس مع أشياء ساخنة وحادة ومصادر الحرارة. لا تقم بتخزين وحدة المحرك (8) والدورق (3) في الثلجة. لا تفتح الغطاء (2) حتى تتوقف السكين (4) تمامًا. لا تضيف السكر إلى الدورق لأنه قد يحترق ويلتصق بقاع الدورق. لا تستخدم منظفات كيميائية أكالة ومعاجين كاشطة ووسائل تحتوي على أحماض ومبيدات وليفات معدنية لتنظيف الجهاز. يمكن العثور على وصف تفصيلي للجهاز ولأوضاع تشغيله وخصائصه في دليل المستخدم الكامل المتوفر على aeno.com/documents.

البرامج الثلاثية (انظر الشكل C)

"Fruits/Vegetables" ("فواكه/خضار")		"Plant Milk" ("الحليب النباتي")	
"Smoothie" ("السموذي")		"Baby Food" ("أغذية الأطفال")	
"Grind" ("الطحن")		"Porridge" ("العصيدة")	
"Steam" ("الطهي بالبخار")		"Cream Soup" ("الحساء الكريمي")	

ملحوظة. لا تشمل البرامج "Fruits/Vegetables" ("فواكه/خضار") و"Smoothie" ("السموذي") و"Grind" ("الطحن") التنفئة.

وظائف أزرار الجهاز (انظر الشكل C)

الوظيفة	الزر
	الضغط مرة واحدة
تشغيل/إيقاف وضع الاستعداد	"ON/OFF" ("التشغيل/الإيقاف")
تشغيل البرنامج	
تغيير البرامج الثلاثية	"Function" ("الوظيفة")

الزر	الوظيفة
"Speed +" ("السرعة +")	زيادة سرعة دوران السكين
"Speed -" ("السرعة -")	تقليل سرعة دوران السكين
"Time +" ("الوقت +")	زيادة وقت تشغيل البرنامج/تأجيل بدء التشغيل
"Time -" ("الوقت -")	تقليل وقت تشغيل البرنامج/تأجيل بدء التشغيل
"Manual" ("الضبط اليدوي")	التبديل إلى وضع التعديل اليدوي للبرنامج
"Preset Time" ("ضبط الوقت")	التبديل إلى ضبط الوقت لتأجيل بدء التشغيل
الضغط مع الاستمرار	
"ON/OFF" ("التشغيل/الإيقاف")	إيقاف برنامج قيد التشغيل
"Cleaning" ("التنظيف")	دوران السكين في وضع التنظيف الذاتي

التحضير للاستخدام

1. افتح الحجرة بحدز وقم بإخراج الجهاز ومرفقاته. قم بإزالة مواد التنظيف.
2. ضع وحدة المحرك على سطح جاف ومستو وثابت على بعد 15 سم على الأقل من الأشياء والأجهزة الأخرى.
3. قم بتنظيف الوحدة وغطاء الدورق وغطائه العلوي (انظر "تنظيف وحدة المحرك" و"تنظيف غطاء الدورق والغطاء العلوي").
4. قم بتنظيف داخل الدورق باستخدام الفرشاة المرفقة (11) ووسيلة غسيل الأطباق. بعد ذلك، اغسل الداخل تحت الماء الجاري ثم امسحه حتى يجف.
5. امسح خارج الدورق بقماش ناعم مبلل بالماء. بعد ذلك، امسح الجهاز حتى يجف.

استخدام الجهاز

1. قم بتحضير المكونات: قم بتنظيف و/أو غسل المنتجات الغذائية إذا لزم الأمر فقم بتقسير الجوز وإزالة العظام والغضاريف من اللحم ثم قم بتقطيع المكونات الكبيرة.
 2. ضع المكونات المطلوبة (بما في ذلك السوائل) في دورق الخلاط الكهربائي.
 3. قم بتثبيت الدورق على وحدة المحرك كما هو موضح في الشكل D.
 4. أدخل الغطاء العلوي (1) في غطاء الدورق (انظر الشكل E) وأغلق الغطاء (انظر الشكل F).
 5. أدخل لفاس لسلك التوصيل الكهربائي في منفذ الكهرباء. ستصدر الجهاز صوتاً وستعرض الشاشة لوحة التحكم (7) ":-:00". اضغط على الزر "ON/OFF" ("التشغيل/الإيقاف") لتبديل الجهاز إلى وضع الاستعداد. ستعرض الشاشة "00:00" وستظهر أيقونات وأسماء جميع البرامج التلقائية.
 7. حدد البرنامج التلقائي المطلوب (انظر "تحديد برنامج تلقائي") أو ضبط البرنامج يدوياً (انظر "ضبط البرنامج يدوياً").
 8. اضغط على الزر "ON/OFF" ("التشغيل/الإيقاف") لتشغيل البرنامج.
- ملحوظة:** إذا كنت بحاجة إلى إيقاف برنامج قيد التشغيل فاضغط مع الاستمرار على الزر "ON/OFF" ("التشغيل/الإيقاف") لمدة 3 ثوان.

ملحوظة: لإضافة المكونات إلى الدورق أثناء تشغيل البرنامج، قم بإزالة الغطاء العلوي بلفه عكس اتجاه عقارب الساعة وسحبه لأعلى. أضف المكونات من فتحة الغطاء. لتحريك المكونات نحو السكين، استخدم دافع الطعام (10).

9. انتظر حتى يكتمل البرنامج. ستعرض الشاشة "End" ("اكتمل البرنامج").
10. اضغط على الزر "ON/OFF" ("التشغيل/الإيقاف") وافصل الجهاز من منفذ التيار الكهربائي.
11. افصل الدورق من وحدة المحرك فافتح الغطاء وأخرج محتويات الدورق.
ملحوظة: بعد انتهاء برنامج يشمل على التدفئة، استخدم قفاز مطبخ (غير مرفق) لنزع الغطاء أو انتظر حتى يبرد تمامًا.
12. قم بتنظيف الجهاز (انظر "التنظيف والعناية").

تحديد برنامج تلقائي

استخدم الزر "Function" ("الوظيفة") لتحديد البرنامج المطلوب. سيتم عرض أيقونة واسم البرنامج المحدد على الشاشة.
ضبط البرنامج يدويًا

1. اضغط على الزر "Manual" ("الضبط اليدوي"). ستعرض الشاشة قائمة لضبط سرعة دوران السكين.
2. اضبط سرعة دوران السكين المطلوبة باستخدام الزرين "Speed +" ("السرعة +") و"Speed -" ("السرعة -").
3. اضغط على الزر "Manual" ("الضبط اليدوي") مرة أخرى. ستعرض الشاشة قائمة لضبط وقت تشغيل البرنامج.
4. اضبط وقت التشغيل المطلوب باستخدام الزرين "Time +" ("الوقت +") و"Time -" ("الوقت -").

استخدام الجهاز مع الحاوية للظهي بالبخار (للموديل ATB0001 فقط)

1. بعد تحضير الجهاز للاستخدام، اسكب الكمية المطلوبة من الماء في الدورق.
2. ضع الحاوية للظهي بالبخار (13) في الدورق.
3. ضع جميع المنتجات الغذائية المطلوبة في الحاوية.
4. اتبع الخطوات من 3 إلى 12 من قسم "استخدام الجهاز" متأكدًا من أن تحدد برنامج "Steam" ("الظهي بالبخار").

تأجيل بدء التشغيل

1. اتبع الخطوات من 1 إلى 6 من قسم "استخدام الجهاز".
2. اضغط على الزر "Preset Time" ("ضبط الوقت"). بعد ذلك، استخدم الزرين "Time +" ("الوقت +") و"Time -" ("الوقت -") لضبط الوقت الذي سيبدأ الجهاز بعده في التشغيل.
3. استخدم الزر "Function" ("الوظيفة") لتحديد البرنامج التلقائي المطلوب أو اضبط البرنامج يدويًا (انظر "ضبط البرنامج يدويًا").
4. اضغط على الزر "ON/OFF" ("التشغيل/الإيقاف"). سيتم تشغيل البرنامج المحدد تلقائيًا بعد انقضاء الوقت المضبوط.

التنظيف والعناية

- انتباه!** لا تتمر وحدة المحرك وقاعدة الدورق (5) في الماء أو السوائل الأخرى (انظر الشكل G). هذا قد يسبب تعطل الجهاز.
- انتباه!** قم بتنظيف الجهاز بعد أن تفصله عن منفذ التيار الكهربائي ويبرد تمامًا فقط.
- انتباه!** قم بتنظيف السكين باستخدام الفرشاة المرفقة فقط. لا تلمس السكين بيديك.
- تنظيف وحدة المحرك.** امسح الوحدة قماش ناعم مبلل بالماء، ثم امسح الجهاز حتى يجف.
- تنظيف غطاء الدورق والغطاء العلوي.** قم بإخراج الغطاء العلوي. اغسل غطاء الدورق والغطاء العلوي باستخدام ليفة ناعمة ووسيلة غسيل الأطباق ثم اغسلهما تحت الماء الجاري. بعد ذلك، امسح الجهاز حتى يجف.

تنظيف الدورق. خاصية التنظيف الذاتي

1. اسكب 500 مل من الماء الدافئ في الدورق وأضف كمية صغيرة من وسيلة غسل الأطباق.
2. أغلق غطاء الدورق وأدخل الغطاء العلوي في غطاء الدورق.
3. قم بتثبيت الدورق على وحدة المحرك وقم بتوصيل الجهاز بمنفذ التيار الكهربائي.
4. اضغط على الزر "ON/OFF" ("التشغيل/الإيقاف") ثم اضغط مع الاستمرار على الزر "Cleaning" ("التنظيف"). ستدور سكينه الخلاط طالما تم الضغط على الزر "Cleaning" ("التنظيف").
5. حرر الزر "Cleaning" ("التنظيف") لإكمال التنظيف الذاتي.
6. افصل الدورق واغسل داخله تحت الماء الجاري. إذا لزم الأمر، استخدم الفرشاة المرفقة (11) لإزالة أي أوساخ متبقية من السكينه وأو داخل الدورق.
7. امسح الدورق حتى يجف.

إصلاح الأعطال المحتملة

- الخطأ "E1"**. السبب المحتمل: لم يتم تثبيت دورق الخلاط/أو غطائه أو تم تثبيتهما بشكل غير صحيح. الحل: قم بتثبيت الدورق على وحدة المحرك كما هو موضح في الشكل D؛ أغلق الغطاء كما هو موضح في الشكل F.
- الخطأ "E2"**. السبب المحتمل: حدوث دائرة القصر في المستشعر. الحل: اتصل بمركز خدمة معتمد.
- الخطأ "E3"**. السبب المحتمل: ارتفاع درجة حرارة الجهاز. الحل: افصل الجهاز من منفذ التيار الكهربائي واتركه ليبرد تمامًا. يتم دق المنتجات الغذائية بشكل سيء. الأسباب المحتملة: وجود كمية كبيرة جدًا أو قليلة جدًا من الطعام في الدورق؛ وجود كمية غير كافية من السائل في الدورق. الحل: قم بإزالة الفوائض أو بإضافة المنتجات الغذائية إلى الدورق؛ اسكب أكثر من السائل في الدورق.
- يفيض السائل من الدورق.** السبب المحتمل: وجود كمية كبيرة جدًا من السائل في الدورق. الحل: راع المستوى الأقصى للسوائل الساخنة (1400 مل) والباردة (1750 مل).
- انتبه!** إذا لم تساعد أي من الطرق المقترحة في حل المشكلة فاتصل بالمورد أو بمركز خدمة معتمد. لا تفك الجهاز أو تحاول إصلاحه بنفسك.

تحتفظ شركة ASBISC بالحق في تعديل الجهاز وإجراء تغييرات وإضافات على هذا المستند دون إشعار مسبق للمستخدمين. فترة الضمان والعمر التشغيلي سنتان من تاريخ بيع الجهاز في شبكة بيع بالجزءة. تفاصيل الشركة المصنعة: ASBISC Enterprises PLC, Iapetou, 1, Agios Athanasios, 4101, Limassol, Cyprus (قبرص). صنع في الصين. جميع العلامات التجارية الواردة في هذا المستند، ملك لأصحابها المعنويين. يشار إلى تاريخ التصنيع على العبوة. تتوفر أحدث معلومات ووصف مفصل للجهاز، بالإضافة إلى تعليمات التوصيل والشهادات وتفصيل الشركات التي تقبل متطلبات الجودة والضمان، على موقع aeno.com/documents.

BOS Stoni blender **AENO™** je dizajniran za usitnjavanje namirnica, pripremu pića i toplih jela.

Specifikacije

Napajanje (ulaz): 220–240 V (AC), 50/60 Hz, 800.0 W (najviše). Potrošnja energije u stanju pripravnosti: < 0.5 W. Kapacitet posude: 1,75 L. Brzina rotacije sečiva: do 35000 o/min. Broj automatskih programa: 8. Broj brzina: 9. Odgođeni start: do 24 sata. Funkcija zagrijavanja. Zaštita od pregrijavanja. Nivo buke (na udaljenosti od 1 m): ≥ 82 dB. Upravljanje: ručno. Dužina kabla za napajanje: 1 m. Boja: bijela. Materijal motorne jedinice: ABS plastika, polipropilen. Materijal posude: borosilikatno staklo. Materijal sječiva: nerđajući čelik. Dimenzije (D×Š×V): 230×200×420 mm. Neto težina: 4,7 kg. Uslovi korištenja: temp. -10...+35 °C, rel. vl. do 80 % (bez kondenzacije). Uslovi skladištenja: temp. -10...+40 °C, rel. vl. do 80 % (bez kondenzacije).

Paket isporuke (v. sliku A)

Model **ATB0001**: stoni blender **AENO™**, lonac za kuvanje na pari, mjerna čaša, potiskivač, četka, kratki korisnički vodič.

Model **ATB0003**: stoni blender **AENO™**, mjerna čaša, potiskivač, četka, kratki korisnički vodič.

Elementi uređaja i pribor (v. sliku A)

1 – čep poklopca, 2 – poklopac, 3 – posuda, 4 – sječivo, 5 – baza posude, 6 – drška, 7 – kontrolni panel sa displejom, 8 – motorna jedinica, 9 – kabl za napajanje, 10 – potiskivač, 11 – četka, 12 – mjerna čaša, 13 – lonac za kuvanje na pari *.

* Samo za model **ATB0001**.

Ograničenja i upozorenja

PAŽNJA! Opasnost od strujnog udara.

PAŽNJA! Oprezno rukujte oštrim sječivom, oprezno praznite posudu i pazite prilikom čišćenja. Ne dirajte pokretne dijelove uređaja dok je u radu.

Ako imate bilo kakvih pitanja ili poteškoća prilikom korištenja **AENO™** uređaja, kontaktirajte podršku putem e-pošte: **support@aeno.com** ili chatujte uživo na: **aeno.com/service-and-warranty**. Stručnjaci će vam pomoći u otklanjanju problema tako da ne biste gubili vrijeme i trud radi opetovanog odlaska u trgovinu.

PAŽNJA! Neki dijelovi uređaja mogu se zagrijati i uzrokovati opekotine! Ne dirajte posudu i poklopac uređaja dok se potpuno ne ohlade ili ako nemate zaštitnih sredstava.

PAŽNJA! Nemojte prekoračiti maksimalni nivo za vruće ("Soup") (1400 ml) i hladne ("Cold") (1750 ml) tečnosti (v. sliku **B**) jer to može dovesti do preliivanja.

PAŽNJA! Duže stabljike od biljaka mogu se omotati oko sječiva tokom rada i time oštetiti motor uređaja. Prilikom sjeckanja stabljika blenderom, prvo ih nacjckajte na komade veličine najviše od 1 cm.

PAŽNJA! Nemojte sjeckati u blenderu meso sa kostima i/ili hrskavicom, voće sa sjemenkama ili orašaste plodove u ljusci. Prvo uklonite kosti, hrskavicu, koštice i ljusku kako biste izbjegli oštećenje sječiva.

Ovaj uređaj nije namijenjen za korištenje od strane djece mlađe od 16 godina ili osoba sa smanjenim fizičkim, psihičkim ili mentalnim sposobnostima osim ako imaju dovoljno iskustva ili znanja o korištenju uređaja ili ako su pod nadzorom osobe odgovorne za njihovu sigurnost. Uređaj je namijenjen isključivo za kućnu upotrebu. Nemojte koristiti uređaj na otvorenom. Ne dozvolite djeci da se igraju s uređajem ili dodacima. Nemojte ispuštati ili bacati uređaj. Nemojte koristiti oštećeni uređaj. Ako je se uređaj prevezio ili je bio skladišten na niskim temperaturama, ostavite ga na sobnoj temperaturi 2 sata prije upotrebe. Uvjerite se da nazivni napon i frekvencija navedeni u tehničkim specifikacijama odgovaraju parametrima električne mreže. Upravljajte uređajem samo suvim rukama. Ne ostavljajte uređaj priključen na električnu mrežu bez nadzora. Isključite uređaj nakon svake upotrebe i prije čišćenja. Isključite uređaj iz električne utičnice držeći utikač, a ne kabl za napajanje. Pazite da uređaj, utikač ili kabl (9) ne bi pali u vodu ili druge tečnosti. Uvjerite se da kabl za napajanje nije uvrnut, savijen, nečim pritisnut niti da je u dodiru s vrućim, oštrim predmetima ili izvorima toplote. Nemojte čuvati motornu jedinicu (8) i posudu (3) u frižideru. Ne otvarajte poklopac (2) dok se sječivo (4) potpuno ne zaustavi. Nemojte dodavati šećer u posudu jer se može zagoreti na dnu posude. Nemojte koristiti hemijski agresivne deterdžente, abrazivne paste, proizvode koji sadrže kiseline ili rastvarače, ili metalne spužve za čišćenje uređaja. Detaljan opis uređaja, režima rada i funkcija može se naći u kompletnom korisničkom priručniku, dostupnom na aeno.com/documents.

Automatski programi (v. sliku C)

	"Plant Milk" ("Biljno mlijeko")		"Fruits/Vegetables" ("Voće/Povrće")
	"Baby Food" ("Hrana za bebe")		"Smoothie" ("Smuti")
	"Porridge" ("Kaša")		"Grind" ("Usitnjavanje")
	"Cream Soup" ("Krem supa")		"Steam" ("Na pari")

Napomena. Programi "Fruits/Vegetables" ("Voće/Povrće"), "Smoothie" ("Smuti") i "Grind" ("Usitnjavanje") ne podrazumijevaju zagrijavanje.

Funkcije dugmadi uređaja (v. sliku C)

Dugme	Funkcija
Pritisnite jednom	
"ON/OFF" ("Uključi/Isključi")	Uključivanje/isključivanje režima pripravnosti Pokretanje programa
"Function" ("Funkcija")	Mijenjanje automatskih programa
"Speed +" ("Brzina +")	Ubrzavanje rotacije sječiva
"Speed -" ("Brzina -")	Usporavanje rotacije sječiva
"Time +" ("Vrijeme +")	Produženje vremena rada programa/odgođenog starta
"Time -" ("Vrijeme -")	Smanjenje vremena rada programa/odgođenog starta
"Manual" ("Ručno podešavanje")	Prebacivanje u režim ručnog podešavanja programa
"Preset Time" ("Podešavanje vremena")	Prebacivanje na podešavanje vremena odgođenog starta

Dugme	Funkcija
Pritisnite i držite	
"ON/OFF" ("Uključi/Isključi")	Zaustavljanje pokrenutog programa
"Cleaning" ("Čišćenje")	Rotiranje sječiva u režimu samočišćenja

Priprema za korištenje

1. Oprezno otvorite ambalažu i izvadite uređaj i pribor. Uklonite ambalažni materijal.
2. Postavite motornu jedinicu na suhu, ravnu, stabilnu površinu najmanje 15 cm udaljeno od drugih predmeta i uređaja.
3. Očistite jedinicu i poklopac sa čepom (v. "Čišćenje motorne jedinice" i "Čišćenje poklopa i čepa").
4. Očistite unutrašnji dio posude pomoću priložene četke (11) i sredstva za pranje suđa. Zatim isperite unutrašnji dio pod tekućom vodom i osušite.
5. Obrišite posudu spolja mekom krpom navlaženom vodom. Zatim osušite.

Korištenje uređaja

1. Pripremite sastavke: očistite i/ili operite sastavke ako je potrebno, uklonite ljuške orašastih plodova, kosti i hrskavicu iz mesa, nasjeckajte krupne sastavke na sitnije.
2. Stavite potrebne sastavke (uključujući tečnosti) u posudu blendera.
3. Namestite posudu na motornu jedinicu kao što je prikazano na slici **D**.
4. Umetnite čep (1) u poklopac (v. sliku **E**) i zatvorite poklopac (v. sliku **F**).
5. Utaknite utikač kabla za napajanje u električnu utičnicu. Oglasiće se zvučni signal i na displeju kontrolne table (7) prikaže se "--:--".
6. Pritisnite dugme "ON/OFF" ("Uključi/Isključi") da prebacite uređaj u režim pripravnosti. Na displeju se prikaže "00:00" te onda ikone i nazivi svih automatskih programa.
7. Izaberite željeni automatski program (v. "Izbor automatskog programa") ili ručno podesite program (v. "Ručno podešavanje programa").
8. Pritisnite dugme "ON/OFF" ("Uključi/Isključi") da pokrenete program.

Napomena. Ako treba da zaustavite program koji trenutno radi, pritisnite i držite dugme "ON/OFF" ("Uključi/Isključi") 3 sekunde.

Napomena. Za dodavanje sastavaka u posudu kada je program već pokrenut, uklonite poklopac okretanjem u smjeru suprotnom od kazaljke na satu i povlačenjem prema gore. Dodajte sastavke kroz otvor na poklopcu. Koristite potiskivač (10) da pomjerite sastavke prema sječivu.

9. Sačekajte da se program završi. Na displeju se prikaže "End" ("Program je završen").
10. Pritisnite dugme "ON/OFF" ("Uključi/Isključi") i isključite uređaj iz napajanja.
11. Skinite posudu sa motorne jedinice, otvorite poklopac i uklonite namirnice iz posude.

Napomena. Po završetku programa sa zagrijavanjem koristite rukavicu (nije priložena) da skinete poklopac ili pričekajte da se potpuno ohladi.

12. Očistite uređaj (v. "Čišćenje i održavanje").

Izbor automatskog programa

Koristite dugme "Function" ("Funkcija") da izaberete željeni program. Ikona i naziv izabranog programa prikažu se na displeju.

Ručno podešavanje programa

1. Kliknite na dugme "Manual" ("Ručno podešavanje"). Na displeju se prikaže meni za podešavanje brzine rotacije sječiva.
2. Podesite potrebnu brzinu rotacije sječiva pomoću dugmadi "Speed +" ("Brzina +") i "Speed -" ("Brzina -").
3. Ponovo pritisnite dugme "Manual" ("Ručno podešavanje"). Na displeju se prikaže meni za podešavanje vremena rada programa.
4. Podesite željeno vrijeme rada pomoću dugmeta "Time +" ("Vrijeme +") i "Time -" ("Vrijeme -").

Korištenje uređaja sa loncem za kuvanje na pari (samo za model ATB0001)

1. Nakon što pripremite uređaj za upotrebu, u posudu natočite potrebnu količinu vode.
2. Stavite lonac za kuvanje na pari (13) u posudu.
3. Stavite u lonac potrebne namirnice.
4. Slijedite korake 3–12 iz odjeljka "Korištenje uređaja", izaberite tom prilikom program "Steam" ("Na pari").

Odgoden start

1. Slijedite korake 1–6 u odjeljku "Korištenje uređaja".
2. Pritisnite dugme "Preset Time" ("Podešavanje vremena"). Zatim koristite dugmad "Time +" ("Vrijeme +") i "Time –" ("Vrijeme –") da postavite vrijeme nakon kojeg će se uređaj pokrenuti.
3. Pomoću dugmeta "Function" ("Funkcija") izaberite željeni automatski program ili ručno podesite program (v. "Ručno podešavanje programa").
4. Pritisnite dugme "ON/OFF" ("Uključi/Isključi"). Odabrani program će se automatski pokrenuti po isteku podešenog vremena.

Čišćenje i održavanje

PAŽNJA! Ne uranjajte motornu jedinicu niti bazu posude (5) u vodu ili druge tekućine (v. sliku **G**). To može uzrokovati kvar.

PAŽNJA! Prije čišćenja uređaj treba da bude isključen i da se potpuno ohladi.

PAŽNJA! Sječivo čistite samo priloženom četkom. Ne dirajte sječivo rukama.

Čišćenje motorne jedinice. Obrišite jedinicu mekom krpom navlaženom vodom. Zatim osušite.

Čišćenje poklopca i čepa. Izvadite čep. Koristeći mekani suđer i deterđent za pranje suđa, operite poklopac i čep, a zatim ih isperite pod tekućom vodom. Zatim osušite.

Čišćenje posude. Funkcija samočišćenja

1. Napunite posudu sa 500 ml tople vode i dodajte malu količinu tečnosti za pranje sudova.
2. Zatvorite poklopac i umetnite u njega čep.
3. Postavite posudu na motornu jedinicu i priključite uređaj na električnu mrežu.
4. Pritisnite dugme "ON/OFF" ("Uključi/Isključi"), a zatim pritisnite i držite dugme "Cleaning" ("Čišćenje"). Sječivo blendera će se okretati sve dok je dugme za čišćenje pritisnuto.
5. Otpustite dugme "Cleaning" ("Čišćenje") da završite samočišćenje.
6. Izvadite posudu i isperite unutrašnji dio pod tekućom vodom. Ako je potrebno, upotrijebite za čišćenje priloženu četku (11) da uklonite preostalu prljavštinu na sječivu i/ili unutrašnjosti posude.
7. Osušite posudu.

Otklanjanje eventualnih grešaka

Greška "E1". Mogući uzrok: posuda i/ili poklopac blendera nisu namješteni ili su namješteni pogrešno. Rješenje: namjestite posudu na motornu jedinicu kao što je prikazano na slici **D**, zatvorite poklopac kao što je prikazano na slici **F**.

Greška "E2". Mogući uzrok: kratki spoj senzora. Rješenje: obratite se ovlaštenom servisu.

Greška "E3". Mogući uzrok: pregrijavanje uređaja. Rješenje: isključite uređaj i ostavite da se potpuno ohladi.

Namirnice nisu dobro usitnjeni. Mogući uzroci: previše ili premalo namirnica u posudi; u posudi nema dovoljno tečnosti. Rješenje: uklonite višak ili dodajte sastavke u posudu; dodajte tečnost u posudu.

Tečnost se izliva iz posude. Mogući uzrok: previše tečnosti u posudi. Rešenje: održavajte maksimalan nivo za vruće (1400 ml) i hladne (1750 ml) tečnosti.

PAŽNJA! Ako nijedna od navedenih opcija ne pomogne u rješavanju problema, kontaktirajte svog dobavljača ili ovlašteni servisni centar. Nemojte rastavljati uređaj i ne pokušavajte da ga sami popravite.

ASBISC zadržava pravo da modifikuje uređaj i da unosi izmjene i dopune u ovaj dokument bez prethodne najave za korisnike.

Garantni i upotrební rok su 3 godine od dana prodaje uređaja preko maloprodaje.

Podaci o proizvođaču: ASBISC Enterprises PLC, Iapetou, 1, Agios Athanasios, 4101, Limassol, Cyprus (Kipar). Proizvedeno u Kini. Svi zaštitni znakovi i robne marke koji se ovdje spominju vlasništvo su njihovih odgovarajućih vlasnika. Datum proizvodnje je naveden na pakovanju.

Aktuelne informacije i detaljan opis uređaja, kao i uputstva za povezivanje, sertifikati, informacije o kompanijama koje primaju reklamacije u odnosu na kvalitet i garancije, dostupne su na aeno.com/documents.

BUL Стационарният блендер **AENO™** е предназначен за смилане на храна, готвене на топли ястия и напитки.

Технически спецификации

Захранване (вход): 220–240 V (AC), 50/60 Hz, 800,0 W (макс.). Консумация на енергия в режим на очакване: < 0,5 W. Вместимост на каната: 1,75 L. Скорост на въртене на ножа: до 35000 гртм. Брой автоматични програми: 8. Брой скорости: 9. Отложен старт: до 24 h. Функция за затопляне. Защита срещу прегряване. Ниво на шума (на разстояние 1 m): ≥ 82 dB. Управление: ръчно. Дължина на захранващия кабел: 1 m. Цвят: бял. Материал на двигателния блок: ABS пластмаса, полипропилен. Материал на каната: боросиликатно стъкло. Материал на ножа: неръждаема стомана. Размер (Д×Ш×В): 230×200×420 mm. Нетно тегло: 4,7 kg. Условия на експлоатация: темп. -10...+35 °C, отн. вл. до 80 % (без кондензация). Условия на съхранение: темп. -10...+40 °C, отн. вл. до 80 % (без кондензация).

Окомплектованост (вж. фиг. А)

Модел **ATB0001**: стационарен блендер **AENO™**, контейнер за готвене на пара, мерителна чаша, бутало, четка, кратко ръководство на потребителя.

Модел **ATB0003**: стационарен блендер **AENO™**, мерителна чаша, бутало, четка, кратко ръководство на потребителя.

Елементи на устройството и аксесоари (вж. фиг. А)

1 – тапа за капак, 2 – капак, 3 – кана, 4 – нож, 5 – основа на каната, 6 – дръжка, 7 – контролен панел с дисплей, 8 – двигателен блок, 9 – захранващ кабел, 10 – бутало, 11 – четка, 12 – мерителна чаша, 13 – контейнер за готвене на пара*.

* Само за модела **ATB0001**.

Ако имате някакви въпроси или затруднения при използването на устройството **AENO™**, моля, свържете се с екипа за поддръжка по електронна поща на адрес **support@aeno.com** или чрез онлайн чат на адрес **aeno.com/service-and-warranty**. Специалистите могат да ви помогнат да се справите с проблемите, така че да не губите време и усилия за посещение на магазин.

Ограничения и предупреждения

ВНИМАНИЕ! Риск от електрически удар.

ВНИМАНИЕ! Работете внимателно с острия нож, изпразвайте внимателно каната и внимавайте при почистване. Не докосвайте движещи се части, докато устройството работи.

ВНИМАНИЕ! Някои части на устройството могат да се нагорещат и да предизвикат изгаряния! Не докосвайте каната и капака на устройството, докато не изстинат напълно или без защитни средства.

ВНИМАНИЕ! Не превишавайте максималното ниво за топли ястия („Soup“) (1400 ml) и студени („Cold“) (1750 ml) течности (вж. фиг. **B**), тъй като това може да доведе до преливане.

ВНИМАНИЕ! Дългите растителни стъбла могат да се увият около ножа по време на работа и да повредят двигателя на устройството. По време на смилане на стъблата на растенията с блендера, предварително ги нарежете така, че парчетата да са дълги не повече от 1 cm.

ВНИМАНИЕ! Не смилайте в блендера месо с костите и (или) хрущялите, плодове с костилките, ядки с черупките. Отстранете предварително костите, хрущялите, костилките и черупките, за да не повредите ножа.

Устройството не е предназначено за използване от деца под 16-годишна възраст или от лица с намалени физически, умствени или интелектуални способности, освен ако те не са получили надзор или инструкции относно експлоатация на устройството от лице, отговорно за тяхната безопасност. Устройството е предназначено за използване само в домашни условия. Не използвайте устройството на открито. Не позволявайте на деца да си играят с устройството и аксесоарите. Не изпускате и не хвърляйте устройството. Не използвайте повредено устройство. Ако устройството е било транспортирано или съхранявано при ниски температури, оставете го на стайна температура за 2 часа, преди да го използвате. Уверете се, че номиналното напрежение и честотата, посочени в техническите данни, съответстват на електрическата мрежа. Работете с устройството само със сухи ръце. Не оставяйте устройството, свързано към електрическата мрежа, без надзор. Изключете устройството от електрическата мрежа след употреба и преди почистване. Изключете устройството от електрическата мрежа, като държите щепсела, а не захранващия кабел. Не

потопяйте устройството, щепсела на захранващия кабел или самия кабел (9) във вода или други течности. Уверете се, че захранващият кабел не е усукан, прегънат, притиснат към нещо или в контакт с горещи, остри предмети или източници на топлина. Не съхранявайте двигателния блок (8) и каната (3) в хладилник. Не отваряйте капака (2), докато ножът (4) не спре напълно. Не добавяйте захар в каната, тъй като тя може да заgorи на дъното на каната. Не използвайте химически агресивни почистващи препарати, абразивни пасти, продукти, съдържащи киселини и разтворители, или метални гъби за почистване на устройството. Подробно описание на устройството, неговите режими и функции можете да намерите в пълното ръководство за експлоатация, което е достъпно на уеб страницата aeno.com/documents.

Автоматични програми (вж. фиг. С)

	„Plant Milk“ („Растително мляко“)		„Fruits/Vegetables“ („Плодове/Зеленчуци“)
	„Baby Food“ („Храна за бебета“)		„Smoothie“ („Смути“)
	„Porridge“ („Каша“)		„Grind“ („Смилане“)
	„Cream Soup“ („Крем супа“)		„Steam“ („На пара“)

Забележка. Програмите „Fruits/Vegetables“ („Плодове/зеленчуци“), „Smoothie“ („Смути“) и „Grind“ („Смилане“) не предвиждат нагриване.

Функции на бутоните на устройството (вж. фиг. С)

Бутон	Функция
Натиснете веднъж	
„ON/OFF“ („Вкл./Изкл.“)	Включване/изключване на режима на очакване
	Стартиране на програма

Бутон	Функция
„Function“ („Функция“)	Превключване на автоматични програми
„Speed +“ („Скорост +“)	Увеличаване на скоростта на въртене на ножа
„Speed –“ („Скорост –“)	Намаляване на скоростта на въртене на ножа
„Time +“ („Време +“)	Удължаване на времето за изпълнение на програмата/времето за отложен старт
„Time –“ („Време –“)	Намаляване на времето за изпълнение на програмата/времето за отложен старт
„Manual“ („Ръчна настройка“)	Преминаване в режим на регулиране на ръчна настройка на програма
„Preset Time“ („Задаване на време“)	Преминаване към задаване на времето за отложен старт
Натиснете и задръжте	
„ON/OFF“ („Вкл./Изкл.“)	Спиране на стартираната програма
„Cleaning“ („Почистване“)	Въртене на ножа в режим на самопочистване

Подготовка за работа

1. Внимателно отворете опаковката и извадете устройството и аксесоарите. Отстранете опаковъчните материали.
2. Поставете двигателния блок върху суха, равна и стабилна повърхност на разстояние най-малко 15 cm от други предмети и устройства.
3. Почистете блока и капака с тапата (вж. „Почистване на двигателния блок“ и „Почистване на капака и тапата“).
4. Почистете вътрешната част на каната с помощта на четка (II), включена в комплекта за доставка, и препарат за миене на съдове. След това изплакнете вътрешната част под течаща вода и избършете до сухо.
5. Избършете външната част на каната с мека кърпа, навлажнена с вода. След това избършете до сухо.

Експлоатация на устройството

1. Подготовка на съставките: почистете и (или) измийте продуктите, ако е необходимо; отстранете черупките от ядките, костите и хрущялите от месото; нарежете големите съставки.
2. Поставете желаните съставки (включително течностите) в каната на блендера.
3. Поставете каната върху двигателния блок, както е показано на фигура **D**.
4. Поставете тапата (I) в капака (вж. фиг. **E**) и затворете капака (вж. фиг. **F**).
5. Поставете щепсела на захранващия кабел в електрически контакт. Ще се чуе звуков сигнал и на дисплея на контролния панел (7) ще се покаже „--:--“.
6. Докоснете бутона „ON/OFF“ („Вкл./Изкл.“), за да превключите устройството в режим на очакване. На дисплея ще се покаже „00:00“ и ще се появят иконите и имената на всички автоматични програми.
7. Изберете желаната автоматична програма (вж. „Избор на автоматична програма“) или задайте програмата ръчно (вж. „Ръчно настройване на програма“).
8. Докоснете бутона „ON/OFF“ („Вкл./Изкл.“), за да стартирате програмата.

Забележка. Ако искате да спрете стартираната програма, докоснете и задръжте бутона „ON/OFF“ („Вкл./Изкл.“) за 3 с.

Забележка. За да добавите съставки в каната, докато програмата работи, отстранете тапата, като я завъртите обратно на часовниковата стрелка и я издърпате нагоре. Добавете съставките през отвора в капака. Използвайте буталото (10), за да избутате съставките към ножа.

9. Изчакайте програмата да приключи. На дисплея ще се покаже „End“ („Програмата е завършена“).
10. Докоснете бутона „ON/OFF“ („Вкл./Изкл.“) и изключете устройството от електрическата мрежа.
11. Извадете каната от двигателния блок, отворете капака и извадете съдържанието на каната.

Забележка. След приключване на работа на програмата, която предвижда нагряване, използвайте ръкохватка (не е включена в комплекта за доставка), за да свалите капака, или изчакайте, пълното му изстиване.

12. Почистете устройството (вж. „Почистване и поддръжка“).

Избор на автоматична програма

Използвайте бутона „Function“ („Функция“), за да изберете желаната програма. Иконата и името на избраната програма ще се появят на дисплея.

Ръчно настройване на програма

1. Докоснете бутона „Manual“ („Ръчна настройка“). На дисплея ще се покаже менюто за настройка на скоростта на въртене на ножа.
2. Задайте желаната скорост на въртене на ножа с бутоните „Speed +“ („Скорост +“) и „Speed -“ („Скорост -“).
3. Докоснете още веднъж бутона „Manual“ („Ръчна настройка“). На дисплея се показва менюто за настройка на времето за изпълнение на програмата.
4. Задайте необходимото време за работа с помощта на бутоните „Time +“ („Време +“) и „Time -“ („Време -“).

Използване на устройството с контейнера за готвене на пара (само за модела ATB0001)

1. След като подгответе устройството за употреба, налейте необходимото количество вода в каната.
2. Поставете контейнера за готвене на пара (13) в каната.
3. Поставете необходимите продукти в контейнера.
4. Следвайте стъпките 3–12 от раздела „Експлоатация на устройството“, като изберете програмата „Steam“ („На пара“).

Отложен старт

1. Изпълнете стъпки 1–6 от раздела „Експлоатация на устройството“.
2. Докоснете бутона „Preset Time“ („Задаване на време“). След това използвайте бутоните „Time +“ („Време +“) и „Time -“ („Време -“), за да зададете времето, след което устройството ще започне да работи.
3. Използвайте бутона „Function“ („Функция“), за да изберете желаната автоматична програма или да зададете програмата ръчно (вж. „Ръчно настройване на програма“).
4. Докоснете бутона „ON/OFF“ („Вкл./Изкл.“). Избраната програма ще стартира автоматично след изтичане на зададеното време.

Почистване и поддръжка

ВНИМАНИЕ! Не потапяйте двигателния блок и основата на каната (5) във вода или други течности (вж. фиг. **С**). Това може да доведе до счупване.

ВНИМАНИЕ! Не почиствайте устройството, докато то не бъде изключено от електрическата мрежа и не изстине напълно.

ВНИМАНИЕ! Почиствайте ножа само с четка, влизаща в комплекта за доставка. Не докосвайте ножа с ръце.

Почистване на двигателния блок. Избършете блока с мека кърпа, навлажнена с вода. След това избършете до сухо.

Почистване на капака и тапата. Извадете тапата. Почистете капака и тапата с мека гъба и препарат за миене на съдове, след което изплакнете под течаща вода. След това избършете до сухо.

Почистване на каната. Функция за самопочистване

1. Изсипете 500 ml топла вода в каната и добавете малко количество препарат за миене на съдове.
2. Затворете капака и поставете тапата в капака.
3. Поставете каната върху двигателния блок и свържете устройството към електрическата мрежа.
4. Докоснете бутона „ON/OFF“ („Вкл./Изкл.“), след което докоснете и задръжте бутона „Cleaning“ („Почистване“). Ножът на блендера ще се върти, докато бутонът „Cleaning“ („Почистване“) е задържан.
5. Отпуснете бутона „Cleaning“ („Почистване“), за да завършите самопочистването.
6. Извадете каната и изплакнете вътрешната ѝ част под течаща вода. Ако е необходимо, използвайте четка (II), включена в комплекта за доставка, за да отстраните остатъците от мръсотия по ножа и (или) вътрешната повърхност на каната.
7. Избършете каната до сухо.

Отстраняване на възможни неизправности

Грешка „E1“. Възможна причина: каната на блендера и (или) капакът не са поставени или са поставени неправилно. Решение: поставете каната върху двигателния блок, както е показано на фигура **D**; затворете капака, както е показано на фигура **F**.

Грешка „Е2“. Възможна причина: късо съединение на сензора. Решение: свържете се с оторизиран сервизен център.

Грешка „Е3“. Възможна причина: прегряване на устройството. Решение: изключете устройството от електрическата мрежа и го оставете да изстине напълно.

Храната не е добре смляна. Възможни причини: твърде много или твърде малко храна в каната; недостатъчно течност в каната. Решение: отстранете излишъка или добавете храна в каната; долейте течност в каната.

Течността се излива от каната. Възможна причина: твърде много течност в каната. Решение: спазвайте максималното ниво за горещи (1400 ml) и студени (1750 ml) течности.

ВНИМАНИЕ! Ако нито един от предложените методи не помогне за решаване на проблема, свържете се с вашия доставчик или с оторизиран сервизен център. Не разгласявайте и не се опитвайте да ремонтирате устройството сами.

Компанията ASBISC си запазва правото да модифицира устройството и да прави промени и допълнения в този документ без предварително уведомяване на потребителите.

Гаранционен срок и срок на обслужване – 2 години от датата на продажба на устройството в търговската мрежа.

Информация за производителя: ASBISC Enterprises PLC, Iapetou, 1, Agios Athanasios, 4101, Limassol, Cyprus (Кипър). Произведено в Китай. Всички търговски марки, споменати в този документ, са собственост на съответните им собственици. Датата на производство е посочена върху опаковката.

Актуална информация и подробно описание на устройството, както и инструкции за свързване, сертификати, информация за фирмите, които приемат рекламации за качество и гаранции, са достъпни на адрес aeno.com/documents.

CES Stacionární mixér **AENO™** je určen k sekání potravin, přípravě nápojů a teplých pokrmů.

Technické specifikace

Napájení (vstup): 220–240 V (AC), 50/60 Hz, 800,0 W (max.). Spotřeba energie v pohotovostním režimu: < 0,5 W. Objem mixovací nádoby: 1,75 l. Rychlost otáček nože: až 35000 ot./min. Počet automatických programů: 8. Počet rychlostí: 9. Odložený start: až 24 h. Funkce zahřívání. Ochrana proti přehřátí. Hladina hluku (ve vzdálenosti 1 m): ≥ 82 dB. Ovládání: ruční. Délka napájecího kabelu: 1 m. Barva: bílá. Materiál motorové jednotky: plast ABS, polypropylen. Materiál mixovací nádoby: borosilikátové sklo. Materiál nože: nerezová ocel. Velikost (D×Š×V): 230×200×420 mm. Čistá hmotnost: 4,7 kg. Provozní podmínky: tepl. -10...+35 °C, rel. vlh. do 80 % (bez kondenzace). Skladovací podmínky: tepl. -10...+40 °C, rel. vlh. do 80 % (bez kondenzace).

Obsah balení (viz obr. A)

Model **ATB0001**: stacionární mixér **AENO™**, nádoba na vaření v páře, odměrka, pěchovadlo, kartáč, stručný návod k použití.

Model **ATB0003**: stacionární mixér **AENO™**, odměrka, pěchovadlo, kartáč, stručný návod k použití.

Prvky zařízení a příslušenství (viz obr. A)

1 – krytka víka, 2 – víko, 3 – mixovací nádoba, 4 – nůž, 5 – základna mixovací nádoby, 6 – rukojeť, 7 – ovládací panel s displejem, 8 – motorová jednotka, 9 – napájecí kabel, 10 – pěchovadlo, 11 – kartáč, 12 – odměrka, 13 – nádoba na vaření v páře*.

* Pouze pro model **ATB0001**.

Pokud máte jakékoli dotazy nebo potíže s používáním zařízení **AENO™**, obraťte se na tým podpory prostřednictvím e-mailu na adrese **support@aeno.com** nebo online chatu na adrese **aeno.com/service-and-warranty**. Specialisté Vám s tím pomohou a nebudete muset trávit čas a úsilí návštěvou obchodu.

Omezení a varování

POZOR! Nebezpečí úrazu elektrickým proudem.

POZOR! S ostrým nožem zacházejte opatrně, mixovací nádobu vyprazdňujte pečlivě a při čištění buďte pozorní. Během provozu zařízení se nedotýkejte žádných pohyblivých částí.

POZOR! Některé části zařízení se mohou zahřát a způsobit popáleniny! Nedotýkejte se mixovací nádoby a víka zařízení bez ochranných pomůcek nebo dokud zcela nevychladnou.

POZOR! Nepřekračujte maximální hladinu pro horké ("Soup") (1400 ml) a studené ("Cold") (1750 ml) tekutiny (viz obr. **B**), mohlo by dojít k přetečení.

POZOR! Dlouhé stonky rostlin se mohou během provozu omotat kolem nože a poškodit motor zařízení. Při sekání stonků rostlin mixérem je předem nakrájejte tak, aby kousky nebyly delší než 1 cm.







POZOR! V mixéru nesekejte maso s kostmi a/nebo chrupavkami, ovoce s peckami, ořechy ve skořápkách. Předem odstraňte kosti, chrupavky, pecky a skořápky, abyste nepoškodili nůž.

Toto zařízení není určeno pro použití dětmi mladšími 16 let nebo osobami se sníženými fyzickými, mentálními nebo duševními schopnostmi, pokud nemají dostatečné zkušenosti a znalosti o používání zařízení a nejsou pod dohledem osoby odpovědné za jejich bezpečnost. Zařízení je určeno pouze pro použití v domácnosti. Zařízení ne používejte ve venkovním prostředí. Nedovolte dětem, aby si se zařízením a příslušenstvím hrály. Zařízení neupusťte ani neházejte. Poškozené zařízení nepoužívejte. Pokud bylo zařízení přepravováno nebo skladováno při nízkých teplotách, nechte jej před použitím 2 hodiny při pokojové teplotě. Ujistěte se, že jmenovité napětí a frekvence uvedené v technických údajích odpovídají napájecí síti. Se zařízením pracujte pouze suchýma rukama. Nenechávejte zařízení připojené k elektrické síti bez dozoru. Po použití a před čištěním odpojte zařízení z elektrické sítě. Při odpojování zařízení z elektrické sítě uchopte zástrčku, nikoli napájecí kabel. Neponořujte

aeno.com/documents

zařízení, zástrčku napájecího kabelu ani samotný kabel (9) do vody nebo jiných tekutin. Ujistěte se, že napájecí kabel není zkroutený, zalomený, přiskřípnutý nebo není v kontaktu s horkými, ostrými předměty nebo zdroji tepla. Motorovou jednotku (8) a mixovací nádobu (3) neskladujte v chladničce. Neotvírejte víko (2), dokud se nůž (4) zcela nezastaví. Do mixovací nádoby nepřidávejte cukr, protože by se mohl připálit na dně mixovací nádoby. K čištění přístroje nepoužívejte chemicky agresivní čisticí prostředky, abrazivní pasty, prostředky obsahující kyseliny a rozpouštědla ani kovové houbičky. Podrobný popis zařízení, jeho režimů a funkcí naleznete v kompletním návodu k použití, který je k dispozici na webové stránce aeno.com/documents.

Automatické programy (viz obr. C)

	"Plant Milk" ("Rostlinné mléko")		"Fruits/Vegetables" ("Ovoce/zelenina")
	"Baby Food" ("Dětská výživa")		"Smoothie"
	"Porridge" ("Kaše")		"Grind" ("Mletí")
	"Cream Soup" ("Krémová polévka")		"Steam" ("V páře")

Poznámka. Programy "Fruits/Vegetables" ("Ovoce/zelenina"), "Smoothie" a "Grind" ("Mletí") nevyžadují ohřev.

Funkce tlačítek zařízení (viz obr. C)

Tlačítko	Funkce
Stisknout jednou	
"ON/OFF" ("Zapnuto/Vypnuto")	Zapnutí/vypnutí pohotovostního režimu
	Spuštění programu

Tlačítko	Funkce
"Function" ("Funkce")	Přepínání automatických programů
"Speed +" ("Rychlost +")	Zvýšení rychlosti otáčení nože
"Speed -" ("Rychlost -")	Snížení rychlosti otáčení nože
"Time +" ("Čas +")	Prodloužení doby běhu programu/odloženého startu
"Time -" ("Čas -")	Zkrácení doby běhu programu/odloženého startu
"Manual" ("Ruční nastavení")	Přepnutí do režimu ručního nastavení programu
"Preset Time" ("Přednastavený čas")	Přepnutí na nastavení času odloženého startu
Stiskněte a podržte	
"ON/OFF" ("Zapnuto/Vypnuto")	Zastavení spuštěného programu
"Cleaning" ("Čištění")	Otáčení nože v samočisticím režimu

Příprava na provoz

1. Opatrně otevřete obal a vyjměte zařízení a příslušenství. Odstraňte obalový materiál.
2. Umístěte motorovou jednotku na suchý, rovný a stabilní povrch ve vzdálenosti nejméně 15 cm od jiných předmětů a zařízení.
3. Vyčistěte jednotku a víko s krytkou (viz "Čištění motorové jednotky" a "Čištění víka a krytky").
4. Vyčistěte vnitřek mixovací nádoby pomocí dodaného kartáče (11) a prostředku na mytí nádobí. Poté vnitřek opláchněte pod tekoucí vodou a otřete do sucha.
5. Vnější stranu mixovací nádoby otřete měkkým hadříkem navlhčeným vodou. Pak ji otřete do sucha.

Použití zařízení

1. Připravte ingredience: v případě potřeby očistěte a/nebo omyjte potraviny; odstraňte skořápky z ořechů, kosti, chrupavky z masa; nakrájejte velké ingredience.
2. Vložte požadované ingredience (včetně tekutin) do mixovací nádoby.
3. Mixovací nádobu nasadte na motorovou jednotku podle obrázku **D**.
4. Vložte krytku (I) do víka (viz obr. **E**) a víko zavřete (viz obr. **F**).
5. Zapojte napájecí kabel do elektrické zásuvky. Zazní zvukový signál a na displeji ovládacího panelu (7) se zobrazí "--:--".
6. Stisknutím tlačítka "ON/OFF" přepněte zařízení do pohotovostního režimu. Na displeji se zobrazí "00:00" a ikony a názvy všech automatických programů.
7. Vyberte požadovaný automatický program (viz "Výběr automatického programu") nebo nastavte program ručně (viz "Ruční nastavení programu").
8. Stisknutím tlačítka "ON/OFF" ("Zapnuto/Vypnuto") spustíte program.

Poznámka. Pokud chcete zastavit spuštěný program, stiskněte a podržte tlačítko "ON/OFF" ("Zapnuto/Vypnuto") po dobu 3 s.

Poznámka. Chcete-li přidat ingredience do mixovací nádoby za chodu programu, vyjměte krytku otočením proti směru hodinových ručiček a vytáhněte ji nahoru. Přidejte ingredience přes plnicí otvor ve víku. Pomocí pěchovadla (10) tlačte ingredience směrem k noži.

9. Počkejte na dokončení programu. Na displeji se zobrazí "End" ("Program dokončen").
10. Stiskněte tlačítko "ON/OFF" ("Zapnuto/Vypnuto") a odpojte zařízení z elektrické sítě.
11. Sejměte mixovací nádobu z motorové jednotky, otevřete víko a vyjměte obsah mixovací nádoby.

Poznámka. Po ukončení programu zahrnujícího zahřívání sejměte víko pomocí přichytky (není součástí balení) nebo počkejte, dokud zcela nevychladne.

12. Vyčistěte zařízení (viz "Čištění a údržba").

Výběr automatického programu

Pomocí tlačítka "Function" ("Funkce") vyberte požadovaný program. Na displeji se zobrazí ikona a název vybraného programu.

Ruční nastavení programu

1. Stiskněte tlačítko "Manual" ("Ruční nastavení"). Na displeji se zobrazí nabídka pro nastavení rychlosti nože.
2. Pomocí tlačítek "Speed +" ("Rychlost +") a "Speed –" ("Rychlost –") nastavte požadovanou rychlost nože.
3. Stiskněte tlačítko "Manual" ("Ruční nastavení") ještě jednou. Na displeji se zobrazí nabídka pro nastavení doby trvání programu.
4. Pomocí tlačítek "Time +" ("Čas +") a "Time –" ("Čas –") nastavte požadovanou dobu trvání programu.

Použití zařízení s nádobou na vaření v páře (pouze pro model ATB0001)

1. Po přípravě zařízení k použití nalijte do mixovací nádoby potřebné množství vody.
2. Do mixovací nádoby vložte nádobu na vaření v páře (13).
3. Vložte požadované produkty do nádoby.
4. Postupujte podle kroků 3–12 oddílu "Použití zařízení" a vyberte program "Steam" ("V páře").

Odložený start

1. Postupujte podle kroků 1–6 oddílu "Použití zařízení".
2. Stiskněte tlačítko "Preset Time" ("Nastavení času"). Poté pomocí tlačítek "Time +" ("Čas +") a "Time –" ("Čas –") nastavte čas, po jehož uplynutí začne zařízení pracovat.
3. Pomocí tlačítka "Function" ("Funkce") vyberte požadovaný automatický program nebo nastavte jej ručně (viz "Ruční nastavení programu").
4. Stiskněte tlačítko "ON/OFF" ("Zapnuto/Vypnuto"). Zvolený program se spustí automaticky po uplynutí nastaveného času.

Čištění a údržba

POZOR! Neponožujte motorovou jednotku a základ mixovací nádoby (5) do vody nebo jiných tekutin (viz obr. **G**). To může způsobit poškození.

POZOR! Zařízení nečistěte, dokud není odpojeno z elektrické sítě a dokud zcela nevychladne.

POZOR! Nůž čistěte pouze kartáčem, který je součástí balení. Nedotýkejte se nože rukama.

Čištění motorové jednotky. Jednotku otřete měkkým hadříkem navlhčeným vodou. Pak ji otřete do sucha.

Čištění víka a krytky. Vyjměte krytku. Použijte měkkou houbičku a prostředek na mytí nádobí k čištění víka a krytky a poté je opláchněte pod tekoucí vodou. Pak ji otřete do sucha.

Čištění mixovací nádoby. Funkce samočištění

1. Nalijte 500 ml teplé vody do mixovací nádoby a přidejte malé množství prostředku na mytí nádobí.
2. Zavřete víko a zasuňte krytku do víka.
3. Nasadte mixovací nádobu na motorovou jednotku a připojte zařízení k elektrické síti.
4. Stiskněte tlačítko "ON/OFF" ("Zapnuto/Vypnuto") a poté stiskněte a podržte tlačítko "Cleaning" ("Čištění"). Nůž mixéru se otáčí, dokud je tlačítko "Cleaning" ("Čištění") stisknuté.
5. Uvolněním tlačítka "Cleaning" ("Čištění") dokončíte samočištění.
6. Sejměte mixovací nádobu a opláchněte ji pod tekoucí vodou. V případě potřeby odstraňte pomocí dodaného kartáče (11) zbytky nečistot na noži a/nebo uvnitř mixovací nádoby.
7. Mixovací nádobu vytřete do sucha.

Odstranění možných závad

Chyba "E1". Možná příčina: mixovací nádoba a/nebo víko mixéru nejsou nasazeny nebo jsou nasazeny nesprávně. Řešení: nasadte mixovací nádobu na motorovou jednotku podle obrázku **D**; zavřete víko podle obrázku **F**.

Chyba "E2". Možná příčina: zkrat snímače. Řešení: obraťte se na autorizované servisní středisko.

Chyba "E3". Možná příčina: přehřátí zařízení. Řešení: odpojte zařízení z elektrické sítě a nechte jej zcela vychladnout.

Potraviny nejsou dobře nasekané. Možné příčiny: příliš mnoho nebo příliš málo potravin v mixovací nádobě; málo tekutiny v mixovací nádobě. Řešení: odstraňte přebytek nebo přidejte do mixovací nádoby potraviny; doplňte tekutinu do mixovací nádoby.

Tekutina se z mixovací nádoby vylije. Možná příčina: příliš mnoho tekutiny v mixovací nádobě. Řešení: dodržujte maximální hladinu pro horké (1400 ml) a studené (1750 ml) tekutiny.

POZOR! Pokud žádný z navrhovaných způsobů nepomůže problém vyřešit, obraťte se na svého dodavatele nebo autorizované servisní středisko. Zařízení nerozebírejte ani se jej nepokoušejte sami opravit.

Společnost ASBISC si vyhrazuje právo upravovat zařízení a provádět změny a doplňky tohoto dokumentu bez předchozího upozornění uživatelů.

Záruční doba a životnost je 2 roky od data prodeje zařízení v maloobchodní síti.

Informace o výrobci: ASBISC Enterprises PLC, Iapetou, 1, Agios Athanasios, 4101, Limassol, Cyprus (Kypr). Vyrobeno v Číně. Všechny ochranné známky a obchodní značky uvedené v tomto dokumentu jsou majetkem příslušných vlastníků. Datum výroby je uvedeno na obalu.

Aktuální informace a podrobný popis zařízení, stejně jako pokyny k připojení, certifikáty, informace o společnostech, které přijímají reklamace kvality a záruky jsou k dispozici na adrese aeno.com/documents.

DEU Der Standmixer **AENO™** ist für das Zerkleinern von Lebensmitteln, die Zubereitung von Getränken und warmen Speisen konzipiert.

Technische Daten

Stromversorgung (Eingang): 220–240 V (AC), 50/60 Hz, 800,0 W (max.).
Standby-Stromverbrauch: < 0,5 W. Fassungsvermögen des Behälters: 1,75 l.
Klingengeschwindigkeit: bis zu 35.000 U/min. Anzahl der automatischen Programme: 8. Anzahl der Geschwindigkeitsstufen: 9. Startzeitvorwahl: bis zu 24 h. Wärmefunktion. Überhitzungsschutz. Geräuschpegel (in 1 m Entfernung): ≥ 82 dB. Steuerung: manuell. Netzkabellänge: 1 m. Farbe: weiß. Material des Motorblocks: ABS-Kunststoff, Polypropylen. Material des Behälters: Borosilikatglas. Material der Klingen: Edelstahl. Abmessungen (L×B×H): 230×200×420 mm. Nettogewicht: 4,7 kg. Betriebsbedingungen: Temp. -10...+35 °C, RH bis zu 80 % (nicht kondensierend). Lagerbedingungen: Temp. -10...+40 °C, RH bis zu 80 % (nicht kondensierend).

Lieferumfang (siehe Abb. A)

Modell **ATB0001**: **AENO™** Standmixer, Dampfbehälter, Messbecher, Stößel, Bürste, Schnellstartanleitung.

Modell **ATB0003**: **AENO™** Standmixer, Messbecher, Stößel, Bürste, Schnellstartanleitung.

Geräteelemente und Zubehör (siehe Abb. A)

1 – Abdeckkappe, 2 – Deckel, 3 – Behälter, 4 – Klingen, 5 – Behälterboden, 6 – Griff, 7 – Bedienfeld mit Display, 8 – Motorblock, 9 – Netzkabel, 10 – Stößel, 11 – Bürste, 12 – Messbecher, 13 – Dampfbehälter*.

* Nur für das Modell **ATB0001**.

Wenn Sie Fragen oder Schwierigkeiten bei der Verwendung des **AENO™**-Geräts haben, wenden Sie sich bitte an das Support-Team per E-Mail an **support@aeno.com** oder per Online-Chat unter **aeno.com/service-and-warranty**. Spezialisten helfen Ihnen, das Problem zu lösen, und Sie müssen keine Zeit und Mühe aufwenden, um den Laden zu besuchen.

Einschränkungen und Warnhinweise

ACHTUNG! Gefahr eines Stromschlags.

ACHTUNG! Gehen Sie vorsichtig mit den scharfen Klingen um, entleeren Sie den Behälter säuberlich und seien Sie bei der Reinigung vorsichtig. Berühren Sie keine beweglichen Teile, während das Gerät in Betrieb ist.

ACHTUNG! Einige Teile des Geräts können heiß werden und Verbrennungen verursachen! Berühren Sie den Behälter und den Deckel des Geräts nicht, bevor sie vollständig abgekühlt sind oder ohne Schutzausrüstung.

ACHTUNG! Überschreiten Sie nicht den maximalen Füllstand für heiße („Soup“) (1400 ml) und kalte („Cold“) (1750 ml) Flüssigkeiten (siehe Abb. **B**), dies kann zum Überlaufen führen.









ACHTUNG! Lange Pflanzenstängel können sich während des Betriebs um die Klingen wickeln und den Motor des Geräts beschädigen. Wenn Sie die Pflanzenstängel mit einem Mixer zerkleinern, schneiden Sie sie so vor, dass die Stücke nicht länger als 1 cm sind.

ACHTUNG! Zerkleinern Sie kein Fleisch mit Knochen und (oder) Knorpel, kein Obst mit Kernen oder Nüsse in der Schale im Mixer. Entfernen Sie vorher Knochen, Knorpel, Kerne und Schalen, um die Klingen nicht zu beschädigen.

Dieses Gerät ist nicht für den Gebrauch durch Kinder unter 16 Jahren oder durch Personen mit eingeschränkten körperlichen, geistigen oder intellektuellen Fähigkeiten bestimmt, es sei denn, sie werden von einer für ihre Sicherheit verantwortlichen Person beaufsichtigt oder in den Gebrauch des Gerätes angewiesen. Das Gerät ist ausschließlich für den Hausgebrauch bestimmt. Die Verwendung des Geräts im Freien ist verboten. Lassen Sie Kinder nicht mit dem Gerät und dem Zubehör spielen. Lassen Sie das Gerät nicht fallen und werfen Sie es nicht. Verwenden Sie kein beschädigtes Gerät. Wenn das Gerät bei niedrigen Temperaturen transportiert oder gelagert wurde, lassen Sie es vor der Verwendung 2 Stunden lang bei Raumtemperatur stehen. Vergewissern Sie sich, dass die in den technischen Daten angegebene Nennspannung und Frequenz mit der Netzversorgung übereinstimmt. Bedienen Sie das Gerät nur mit trockenen Händen. Lassen Sie das an das Stromnetz angeschlossene Gerät nicht unbeaufsichtigt. Trennen Sie das Gerät nach dem Gebrauch und vor der Reinigung vom Stromnetz. Trennen Sie das

Gerät vom Stromnetz, indem Sie es am Stecker und nicht am Netzkabel halten. Tauchen Sie das Gerät, den Netzkabelstecker oder das Kabel selbst (9) nie ins Wasser oder andere Flüssigkeiten. Vergewissern Sie sich, dass das Netzkabel nicht verdreht, geknickt, gegen irgendetwas gedrückt oder mit heißen, scharfen Gegenständen oder Wärmequellen in Berührung gekommen ist. Bewahren Sie den Motorblock (8) und den Behälter (3) nicht im Kühlschrank auf. Öffnen Sie den Deckel (2) erst, wenn die Klingen (4) vollständig zum Stillstand gekommen sind. Geben Sie keinen Zucker in den Behälter, da er am Boden des Behälters anbrennen könnte. Verwenden Sie zur Reinigung des Geräts keine chemisch aggressiven Reinigungsmittel, Scheuerpasten, säure- und lösungsmittelhaltige Produkte oder Metallschwämme. Eine ausführliche Beschreibung des Geräts, seiner Betriebsmodi und Funktionen finden Sie in der vollständigen Bedienungsanleitung, die auf der Webseite aeno.com/documents verfügbar ist.

Automatische Programme (siehe Abb. C)

	„Plant Milk“ („Pflanzenmilch“)		„Fruits/Vegetables“ („Obst/Gemüse“)
	„Baby Food“ („Kindernahrung“)		„Smoothie“
	„Porridge“ („Brei“)		„Grind“ („Zerkleinerung“)
	„Cream Soup“ („Cremesuppe“)		„Steam“ („Dampf“)

Hinweis. Die Programme „Fruits/Vegetables“ („Obst/Gemüse“), „Smoothie“ und „Grind“ („Zerkleinerung“) benötigen keine Erwärmung.

Funktionen der Gerätetasten (siehe Abb. C)

Taste	Funktion
Einmal tippen	
„ON/OFF“ („EIN/AUS“)	Ein-/Ausschalten des Standby-Modus
	Start des Programms

Taste	Funktion
„Funktion“ („Funktion“)	Umschalten von automatischen Programmen
„Speed +“ („Geschwindigkeit +“)	Erhöhung der Klingengeschwindigkeit
„Speed -“ („Geschwindigkeit -“)	Verminderung der Klingengeschwindigkeit
„Time +“ („Zeit +“)	Verlängerung der Programmlaufzeit/ Startzeitvorwahl
„Time -“ („Zeit -“)	Verkürzung der Programmlaufzeit/ Startzeitvorwahl
„Manuell“ („manuelle Einstellung“)	Gehen Sie zur manuellen Einstellung des Programms
„Preset Time“ („Voreingestellte Zeit“)	Gehen Sie zur Einstellung der Startzeitvorwahl
Tippen und halten	
„ON/OFF“ („EIN/AUS“)	Stoppen eines laufenden Programms
„Cleaning“ („Reinigung“)	Drehung der Klingen im Selbstreinigungsmodus

Arbeitsvorbereitung

1. Öffnen Sie vorsichtig die Verpackung und nehmen Sie das Gerät und das Zubehör heraus. Entfernen Sie das Verpackungsmaterial.
2. Stellen Sie den Motorblock auf eine trockene, ebene und stabile Fläche, die mindestens 15 cm von anderen Gegenständen und Geräten entfernt ist.
3. Reinigen Sie das Gerät, den Deckel und die Abdeckkappe (siehe „Reinigung des Motorblocks“ und „Reinigung von Deckel und Abdeckkappe“).
4. Reinigen Sie das Innere des Behälters mit der mitgelieferten Bürste (I1) und Spülmittel. Dann spülen Sie das Innere unter fließendem Wasser aus und wischen es trocken.
5. Wischen Sie die Außenseite des Behälters mit einem weichen, mit Wasser angefeuchteten Tuch ab. Anschließend trocken wischen.

Betrieb des Geräts

1. Bereiten Sie die Zutaten vor: Schälen und (oder) waschen Sie die Lebensmittel bei Bedarf; entfernen Sie die Schalen von Nüssen, die Knochen und Knorpel vom Fleisch, zerkleinern Sie die großen Zutaten.
2. Geben Sie die gewünschten Zutaten (einschließlich Flüssigkeiten) in den Behälter eines Mixers.
3. Stellen Sie den Behälter auf den Motorblock, wie in Abbildung **D** gezeigt.
4. Stecken Sie die Abdeckkappe (1) in den Deckel (siehe Abb. **E**) und schließen Sie den Deckel (siehe Abb. **F**).
5. Stecken Sie den Stecker des Netzkabels in eine Steckdose. Es ertönt ein Signalton und auf dem Display des Bedienfelds (7) wird „---“ angezeigt.
6. Tippen Sie die Taste „ON/OFF“ („EIN/AUS“), um das Gerät in den Standby-Modus zu versetzen. Das Display zeigt „00:00“ und die Symbole und Namen aller automatischen Programme werden angezeigt.
7. Wählen Sie das gewünschte automatische Programm (siehe „Auswahl eines automatischen Programms“) oder stellen Sie das Programm manuell ein (siehe „Manuelle Einstellung des Programms“).
8. Tippen Sie die Taste „ON/OFF“ („EIN/AUS“), um das Programm zu starten.
Hinweis. Wenn Sie ein laufendes Programm stoppen wollen, halten Sie die Taste „ON/OFF“ („EIN/AUS“) 3 s lang getippt.
- Hinweis.** Um Zutaten in den Behälter hinzuzugeben, während das Programm läuft, entfernen Sie die Abdeckkappe, indem Sie sie gegen den Uhrzeigersinn drehen und nach oben ziehen. Geben Sie die Zutaten durch die Öffnung im Deckel hinzu. Verwenden Sie den Stößel (10), um die Zutaten zu Klingen zu schieben.
9. Warten Sie, bis das Programm beendet ist. Das Display zeigt „End“ („Programm beendet“).
10. Tippen Sie die Taste „ON/OFF“ („EIN/AUS“) und trennen Sie das Gerät vom Stromnetz.
11. Nehmen Sie den Behälter vom Motorblock ab, öffnen Sie den Deckel und nehmen Sie den Inhalt des Behälters heraus.
Hinweis. Nach Beendigung eines Erhitzungsprogramms nehmen Sie den Deckel mit einem Topfhandschuh (nicht mitgeliefert) ab oder warten Sie, bis er vollständig abgekühlt ist.
12. Reinigen Sie das Gerät (siehe „Reinigung und Pflege“).

Auswahl eines automatischen Programms

Wählen Sie mit der Taste „Function“ („Funktion“) das gewünschte Programm. Das Display zeigt das Symbol und der Name des gewählten Programms.

Manuelle Einstellung des Programms

1. Tippen Sie die Taste („Manuelle Einstellung“). Das Display zeigt das Menü zur Einstellung der Klingengeschwindigkeit an.
2. Stellen Sie mit den Tasten „Speed +“ („Geschwindigkeit +“) und „Speed -“ („Geschwindigkeit -“) die gewünschte Klingengeschwindigkeit ein.
3. Tippen Sie die Taste („Manuelle Einstellung“) erneut. Das Display zeigt das Menü zur Einstellung der Programmlaufzeit an.
4. Stellen Sie die gewünschte Betriebszeit mit den Tasten „Time +“ („Zeit +“) und „Time -“ („Zeit -“) ein.

Verwendung des Geräts mit einem Dampfbehälter (nur für Modell ATB0001)

1. Nachdem Sie das Gerät für den Gebrauch vorbereitet haben, füllen Sie den Behälter mit der erforderlichen Wassermenge.
2. Stellen Sie den Dampfbehälter (13) in den Behälter.
3. Geben Sie die gewünschten Lebensmittel in den Dampfbehälter.
4. Befolgen Sie die Schritte 3–12 im Abschnitt „Betrieb des Geräts“ und wählen Sie dabei das Programm „Steam“ („Dampf“).

Startzeitvorwahl

1. Befolgen Sie die Schritte 1–6 im Abschnitt „Betrieb des Geräts“.
2. Tippen Sie die Taste „Preset Time“ („Voreingestellte Zeit“). Stellen Sie dann mit den Tasten „Time +“ („Zeit +“) und „Time -“ („Zeit -“) die Zeit ein, nach der das Gerät in Betrieb gehen soll.
3. Wählen Sie mit der Taste „Function“ („Funktion“) das gewünschte automatische Programm oder stellen Sie das Programm manuell ein (siehe „Manuelle Einstellung des Programms“).
4. Tippen Sie die Taste „ON/OFF“ („EIN/AUS“). Das gewählte Programm startet automatisch nach Ablauf der eingestellten Zeit.

Reinigung und Pflege

ACHTUNG! Tauchen Sie den Motorblock und den Boden des Behälters (5) nie ins Wasser oder andere Flüssigkeiten (siehe Abb. **G**). Dies kann zu Schäden führen.

ACHTUNG! Reinigen Sie das Gerät erst, nachdem es vom Stromnetz getrennt wurde und vollständig abgekühlt ist.

ACHTUNG! Reinigen Sie die Klingen nur mit der mitgelieferten Bürste. Berühren Sie die Klingen nicht mit Ihren Händen.

Reinigung des Motorblocks. Wischen Sie den Motorblock mit einem weichen, mit Wasser angefeuchteten Tuch ab. Anschließend trocken wischen.

Reinigung von Deckel und Abdeckkappe. Entfernen Sie die Abdeckkappe. Verwenden Sie einen weichen Schwamm und Spülmittel, um den Deckel und die Abdeckkappe zu reinigen, und spülen Sie diese dann unter fließendem Wasser ab. Anschließend trocken wischen.

Reinigung des Behälters. Selbstreinigungsfunktion

1. Geben Sie 500 ml warmes Wasser in den Behälter und geben Sie eine kleine Menge Geschirrspülmittel hinzu.
2. Schließen Sie den Deckel und stecken Sie die Abdeckkappe in den Deckel.
3. Stellen Sie den Behälter auf den Motorblock und schließen Sie das Gerät an das Stromnetz an.
4. Tippen Sie die Taste „ON/OFF“ („EIN/AUS“) und halten Sie dann die Taste „Reinigung“ getippt. Die Klingen des Mixers dreht sich so lange, wie die Taste „Reinigung“ getippt wird.
5. Lassen Sie die Taste „Reinigung“ los, um die Selbstreinigung abzuschließen.
6. Nehmen Sie den Behälter und spülen Sie das Innere unter fließendem Wasser ab. Verwenden Sie gegebenenfalls die mitgelieferte Bürste (11), um Schmutzreste auf den Klingen und (oder) im Inneren des Behälters zu entfernen.
7. Wischen Sie den Behälter trocken.

Fehlerbehebung

Fehler „E1“. Mögliche Ursache: Der Behälter und (oder) Deckel des Mixers ist nicht oder unrichtig gestellt. Lösung: Stellen Sie den Behälter auf den Motorblock wie in Abbildung **D** gezeigt; schließen Sie den Deckel wie in Abbildung **F** gezeigt.

Fehler „E2“. Mögliche Ursache: Kurzschluss des Sensors. Lösung: Wenden Sie sich an eine autorisierte Kundendienststelle.

Fehler „E3“. Mögliche Ursache: Überhitzung des Geräts. Lösung: Trennen Sie das Gerät vom Stromnetz und lassen Sie es vollständig abkühlen.

Die Lebensmittel werden schlecht zerkleinert. Mögliche Ursachen: zu viel oder zu wenig Lebensmittel im Behälter; zu wenig Flüssigkeit im Behälter. Lösung: Entfernen Sie Überschüsse oder geben Sie die Lebensmittel in den Behälter hinzu; füllen Sie Flüssigkeit im Behälter nach.

Die Flüssigkeit fließt aus dem Behälter. Mögliche Ursache: zu viel Flüssigkeit in den Behälter. Lösung: Beachten Sie den maximalen Füllstand für heiße (1400 ml) und kalte (1750 ml) Flüssigkeiten.

ACHTUNG! Wenn keine der vorgeschlagenen Methoden das Problem behebt, wenden Sie sich an Ihren Lieferanten oder eine autorisierte Kundendienststelle. Nehmen Sie das Gerät nicht auseinander und versuchen Sie nicht, es selbst zu reparieren.

ASBISC behält sich das Recht vor, das Gerät zu modifizieren und Änderungen und Ergänzungen an diesem Dokument vorzunehmen, ohne die Benutzer vorher zu informieren.

Garantiezeit und Nutzungsdauer – 2 Jahre ab dem Verkaufsdatum des Geräts im Einzelhandel.

Angaben zum Hersteller: ASBISC Enterprises PLC, Iapetou, 1, Agios Athanasios, 4101, Limassol, Cyprus (Zypern). Hergestellt in China. Alle in diesem Dokument erwähnten Warenzeichen und Handelsmarken sind Eigentum ihrer jeweiligen Inhaber. Das Herstellungsdatum ist auf der Verpackung angegeben.

Aktuelle Informationen und eine ausführliche Beschreibung des Gerätes sowie Anschlussanleitungen, Zertifikate, Informationen zu Herstellern, die Qualitäts- und Garantieansprüche annehmen, finden Sie unter aeno.com/documents.

ELL Το σταθερό μπλέντερ **AENO™** είναι σχεδιασμένο για τεμαχισμό φαγητού, δημιουργία ποτών και ζεστών πιάτων.

Τεχνικά χαρακτηριστικά

Τροφοδοσία (είσοδος): 220–240 V (AC), 50/60 Hz, 800,0 W (max). Κατανάλωση ενέργειας σε κατάσταση αναμονής: < 0,5 W. Όγκος μπολ: 1,75 l. Ταχύτητα περιστροφής μαχαιριού: έως 35.000 σ.α.λ. Αριθμός αυτόματων προγραμμάτων: 8. Αριθμός ταχυτήτων: 9. Καθυστερημένη έναρξη: έως 24 ώρες. Λειτουργία θέρμανσης. Προστασία από υπερθέρμανση. Επίπεδο θορύβου (σε απόσταση 1 m): ≥ 82 dB. Χειρισμός: δια χειρός. Μήκος καλωδίου τροφοδοσίας: 1 m. Χρώμα: λευκό. Υλικό μπολ κινητήρα: πλαστικό ABS, πολυπροπυλένιο. Υλικό μπολ: βοριοπιρριτικό γυαλί. Υλικό μαχαίριου: ανοξείδωτο ατσάλι. Μέγεθος (Μ×Π×Υ): 230×200×420 χλστ. Καθαρό βάρος: 4,7 kg. Συνθήκες λειτουργίας: θερμ. $-10\dots+35$ °C, σχ. υγρ. έως 80% (χωρίς συμπύκνωση). Συνθήκες αποθήκευσης: θερμ. $-10\dots+40$ °C, σχ. υγρ. έως 80% (χωρίς συμπύκνωση).

Πακέτο παράδοσης (βλ. εικ. Α)

Μοντέλο **ATB0001**: σταθερό μπλέντερ **AENO™**, δοχείο για μαγείρεμα στον ατμό, ποτήρι μέτρησης, ωστήρας, βούρτσα, σύντομο εγχειρίδιο χρήστη.

Μοντέλο **ATB0003**: σταθερό μπλέντερ **AENO™**, ποτήρι μέτρησης, ωστήρας, βούρτσα, σύντομο εγχειρίδιο χρήστη.

Στοιχεία συσκευής και εξαρτήματα (βλ. εικ. Α)

1 – πόμα κατακιού, 2 – καπάκι, 3 – μπολ, 4 – μαχάιρι, 5 – βάση μπολ, 6 – λαβή, 7 – πίνακας ελέγχου με οθόνη, 8 – μονάδα κινητήρα, 9 – καλώδιο τροφοδοσίας, 10 – ωστήρας, 11 – βούρτσα, 12 – ποτήρι μέτρησης, 13 – δοχείο για μαγείρεμα στον ατμό*.

* Μόνο για το μοντέλο **ATB0001**.

Περιορισμοί και προειδοποιήσεις

ΠΡΟΣΟΧΗ! Κίνδυνος ηλεκτροπληξίας.

ΠΡΟΣΟΧΗ! Χειριστείτε ένα κοφτερό μαχάιρι με προσοχή, αδειάστε το μπολ προσεκτικά και να είστε προσεκτικοί όταν καθαρίζετε. Μην αγγίζετε τα κινούμενα μέρη όσο η συσκευή βρίσκεται σε λειτουργία.

Εάν έχετε οποιοδήποτε ερωτήσεις ή δυσκολίες στη χρήση της συσκευής **AENO™**, επικοινωνήστε με την ομάδα υποστήριξης μέσω ηλεκτρονικού ταχυδρομείου στη διεύθυνση **support@aeno.com** ή μέσω διαδικτυακής συνομιλίας στη διεύθυνση **aeno.com/service-and-warranty**. Οι ειδικοί μας θα σας βοηθήσουν να τα καταλάβετε όλα, και δεν θα χρειαστεί να χάσετε χρόνο και δυνάμεις για να επισκεφθείτε το κατάστημα.

ΠΡΟΣΟΧΗ! Ορισμένα μέρη της συσκευής μπορεί να ζεσταθούν και να προκαλέσουν εγκαύματα! Μην αγγίζετε το μπόλ και το καπάκι της συσκευής μέχρι να κρυσώσουν εντελώς ή χωρίς προστατευτικό εξοπλισμό.









ΠΡΟΣΟΧΗ! Μην υπερβείτε τη μέγιστη στάθμη για ζεστά («Soup») (1400 ml) και κρύα («Cold») (1750 ml) υγρά (βλ. εικ. B), διαφορετικά μπορεί να προκληθεί υπερχειλίση.

ΠΡΟΣΟΧΗ! Τα μακριά στελέχη φυτών μπορεί να τυλιχτούν γύρω από το μαχαίρι κατά τη λειτουργία και να καταστρέψουν τον κινητήρα της συσκευής. Όταν φιλοκόβετε μίσχους φυτών με ένα μπλέντερ, πρώτα κόψτε τους έτσι ώστε το μήκος των τμημάτων να μην υπερβίνει το 1 εκ.

ΠΡΟΣΟΧΗ! Μην αλέθετε κρέας με κόκαλα και/ή χόνδρο, φρούτα με σπόρους ή ξηρούς καρπούς με κέλυφος στο μπλέντερ. Αφαιρέστε πρώτα τα οστά, τους χόνδρους, τα κοιλώματα και τα κοχύλια για να αποφύγετε την καταστροφή του μαχαιριού.

Αυτή η συσκευή δεν προορίζεται για χρήση από παιδιά κάτω των 16 ετών ή από άτομα με μειωμένες σωματικές, πνευματικές ή νοητικές ικανότητες, εκτός εάν έχουν επαρκή εμπειρία και γνώση του τρόπου λειτουργίας της συσκευής και δεν επιβλέπονται από άτομο υπεύθυνο για την ασφάλειά τους. Η συσκευή προορίζεται μόνο για οικιακή χρήση. Μη χρησιμοποιείτε τη συσκευή σε εξωτερικούς χώρους. Μην επιτρέπετε στα παιδιά να παίζουν με τη συσκευή και τα εξαρτήματα. Μην ρίχνετε ή πετάτε τη συσκευή. Μη χρησιμοποιείτε κατεστραμμένη συσκευή. Εάν η συσκευή έχει μεταφερθεί ή αποθηκευτεί σε χαμηλές θερμοκρασίες, αφήστε τη σε θερμοκρασία δωματίου για 2 ώρες πριν τη χρήση. Βεβαιωθείτε ότι η ονομαστική τάση και η συχνότητα που αναφέρονται στα τεχνικά χαρακτηριστικά αντιστοιχούν στην παροχή ηλεκτρισμού. Χρησιμοποιείτε τη συσκευή μόνο με στεγνά χέρια. Μην αφήνετε τη συσκευή συνδεδεμένη στο ρεύμα χωρίς έλεγχο. Αποσυνδέστε τη συσκευή από την πρίζα μετά τη χρήση και πριν τον καθαρισμό. Αποσυνδέστε τη συσκευή από το ηλεκτρικό δίκτυο κρατώντας το φως και όχι το καλώδιο τροφοδοσίας. Μη βυθίζετε τη συσκευή, το φως τροφοδοσίας ή το ίδιο το καλώδιο (9) σε νερό ή άλλα υγρά. Βεβαιωθείτε ότι το καλώδιο τροφοδοσίας δεν είναι στριμμένο, τσακισμένο, πιεσμένο από οτιδήποτε ή δεν έρχεται σε επαφή με ζεστά, αιχμηρά αντικείμενα ή πηγές θερμότητας. Μην αποθηκεύετε τη μονάδα κινητήρα (8) και το μπόλ (3) στο ψυγείο. Μην ανοίγετε το καπάκι (2) μέχρι να σταματήσει τελείως το μαχαίρι (4). Μην προσθέτετε ζάχαρη στο μπόλ γιατί μπορεί να καεί στον πάτο του μπόλ. Μη χρησιμοποιείτε χημικά επιθετικά απορρυπαντικά, λιπαντικές πάστες, προϊόντα που περιέχουν οξέα ή διαλύτες ή μεταλλικά σφουγγάρια για να καθαρίσετε τη συσκευή. Μια λεπτομερής περιγραφή της συσκευής, των λειτουργιών και των λειτουργιών της μπορείτε να βρείτε στο πλήρες εγχειρίδιο οδηγιών, που διατίθεται στη διεύθυνση aeno.com/documents.

Αυτόματα προγράμματα (βλ. εικ. C)

	«Plant Milk» («Φυτικό γάλα»)		«Fruits/Vegetables» («Φρούτα/Λαχανικά»)
	«Baby Food» («Παιδικές τροφές»)		«Smoothie»
	«Porridge» («Χυλόζυ»)		«Grind» («Τεμάχισμα»)
	«Cream Soup» («Κρεμοσούπα»)		«Steam» («Σε ατμό»)

Σημείωση. Τα προγράμματα «Fruits/Vegetables» («Φρούτα/Λαχανικά»), «Smoothie» η «Grind» («Τεμάχισμα») δεν προβλέπει θέρμανση.

Λειτουργίες των κουμπιών της συσκευής (βλ. εικ. C)

Κουμπί	Λειτουργία
Πάτημα μία φορά	
«ON/OFF» («Εν./Απεν.»)	Ενεργοποίηση/απενεργοποίηση της κατάστασης αναμονής Έναρξη του προγράμματος
«Function» («Λειτουργία»)	Αυτόματη εναλλαγή προγραμμάτων
«Speed +» («Ταχύτητα +»)	Αύξηση της ταχύτητας περιστροφής του μαχαριού
«Speed -» («Ταχύτητα -»)	Μείωση ταχύτητας περιστροφής λεπίδας
«Time +» («Χρόνος +»)	Αύξηση χρόνου εκτέλεσης προγράμματος/καθυστερημένη έναρξη
«Time -» («Χρόνος -»)	Μείωση χρόνου εκτέλεσης προγράμματος/καθυστερημένη έναρξη
«Manual» («Δια χειρός ρύθμιση»)	Μετάβαση στη λειτουργία δια χειρός ρύθμισης προγράμματος
«Preset Time» («Ριθμιση χρόνου»)	Μετάβαση στη ρύθμιση του χρόνου καθυστερημένης έναρξης

Κουμπί	Λειτουργία
Πάτημα παρατεταμένα	
«ON/OFF» («Εν./Απεν.»)	Διακοπή προγράμματος που εκτελείται
«Cleaning» («Καθαρισμός»)	Περιστροφή του μαχαιριού σε λειτουργία αυτοκαθαρισμού

Προετοιμασία για εργασία

1. Ανοίξτε προσεκτικά τη συσκευασία και αφαιρέστε τη συσκευή και τα εξαρτήματα. Αφαιρέστε τα υλικά συσκευασίας.
2. Τοποθετήστε τη μονάδα κινητήρα σε στεγνή, επίπεδη, σταθερή επιφάνεια σε απόσταση τουλάχιστον 15 εκ. από άλλα αντικείμενα και συσκευές.
3. Καθαρίστε το μπλοκ και καπάκι με πόμα (βλ. «Καθαρισμός του μπλοκ κινητήρα» και «Καθαρισμός του καπακιού και του πόματος»).
4. Καθαρίστε το εσωτερικό του μπολ χρησιμοποιώντας τη βούρτσα (11) που παρέχεται και το απορρυπαντικό πιάτων. Στη συνέχεια ξεπλύνετε το εσωτερικό με τρεχούμενο νερό και σκουπίστε το.
5. Σκουπίστε το εξωτερικό του μπολ με ένα μαλακό πανί εμποτισμένο με νερό. Στη συνέχεια, σκουπίστε την.

Εκμετάλλευση της συσκευής

1. Προετοιμάστε τα συστατικά: ξεφλουδίστε και/ή πλύνετε τα συστατικά εάν χρειάζεται. αφαιρέστε το κέλυφος των ξηρών καρπών, τα οστά και τους χόνδρους από το κρέας. φιλοκόβουμε μεγάλα υλικά.
2. Τοποθετήστε τα απαραίτητα υλικά (συμπεριλαμβανομένων των υγρών) στην κανάτα του μπλέντερ.
3. Τοποθετήστε το μπολ στη μονάδα κινητήρα όπως φαίνεται στο εικόνα **D**.
4. Εισαγάγετε το πόμα (1) στο καπάκι (βλ. εικ. **E**) και κλείστε το καπάκι (βλ. εικ. **F**).
5. Τοποθετήστε το βύσμα του καλωδίου τροφοδοσίας σε μια πρίζα. Θα ακουστεί ένα μπιτ και στην οθόνη του πίνακα ελέγχου (7) θα εμφανιστεί «--:--».
6. Πατήστε το κουμπί «ON/OFF» («Εν./Απεν.»), για να θέσετε τη συσκευή σε κατάσταση αναμονής. Στην οθόνη θα εμφανιστεί «00:00» και θα εμφανιστούν τα εικονίδια και τα ονόματα όλων των αυτόματων προγραμμάτων.
7. Επιλέξτε το επιθυμητό αυτόματο πρόγραμμα (βλ. «Επιλογή αυτόματου προγράμματος») ή ρυθμίστε το πρόγραμμα δια χειρός (βλ. «Δια χειρός ρύθμιση του προγράμματος»).
8. Πατήστε το κουμπί «ON/OFF» («Εν./Απεν.»), για να ξεκινήσει το πρόγραμμα.

Σημείωση. Εάν πρέπει να διακόψετε ένα πρόγραμμα που εκτελείται, πατήστε και κρατήστε πατημένο το κουμπί «ON/OFF» («Εν./Απεν.»), για 3 δευτερόλεπτα.

Σημείωση. Για να προσθέσετε υλικά στο μπολ ενώ εκτελείται το πρόγραμμα, αφαιρέστε το πόμα γυρίζοντας το αριστερόστροφα και τραβώντας το προς τα πάνω. Προσθέστε τα υλικά μέσα από την οπή στο καπάκι. Χρησιμοποιήστε τον ωστήρα (10) για να μετακινήσετε τα συστατικά προς το μαχαίρι.

9. Περιμένετε μέχρι να τελειώσει το πρόγραμμα. Στην οθόνη θα εμφανιστεί η ένδειξη «End» («Το πρόγραμμα ολοκληρώθηκε»).
10. Πατήστε το κουμπί «ON/OFF» («Εν./Απεν.») και αποσυνδέστε τη συσκευή από την παροχή ρεύματος.
11. Αφαιρέστε το μπολ από τη μονάδα κινητήρα, ανοίξτε το καπάκι και αφαιρέστε το περιεχόμενο του μπολ.

Σημείωση. Αφού ολοκληρώσετε ένα πρόγραμμα θέρμανσης, χρησιμοποιήστε ένα γάντι φούρνου (δεν περιλαμβάνεται) για να αφαιρέσετε το καπάκι ή περιμένετε μέχρι να κρυώσει εντελώς.

12. Καθαρίστε τη συσκευή (βλ. "Καθαρισμός και φροντίδα").

Επιλογή αυτόματου προγράμματος

Χρησιμοποιήστε το κουμπί «Function» («Λειτουργία») για να επιλέξετε το επιθυμητό πρόγραμμα. Το εικονίδιο και το όνομα του επιλεγμένου προγράμματος θα εμφανιστούν στην οθόνη.

Δια χειρός ρύθμιση του προγράμματος

1. Πατήστε στο κουμπί «Manual» («Δια χειρός ρύθμιση»). Στην οθόνη θα εμφανιστεί ένα μενού για τη ρύθμιση της ταχύτητας περιστροφής της λεπίδας.
2. Ρυθμίστε την απαιτούμενη ταχύτητα περιστροφής λεπίδας χρησιμοποιώντας τα κουμπιά «Speed +» («Ταχύτητα +») και «Speed -» («Ταχύτητα -»).
3. Πατήστε ξανά το κουμπί «Manual» («Δια χειρός ρύθμιση»). Στην οθόνη θα εμφανιστεί ένα μενού για τη ρύθμιση του χρόνου λειτουργίας του προγράμματος.
4. Ρυθμίστε τον απαιτούμενο χρόνο λειτουργίας χρησιμοποιώντας τα κουμπιά «Time +» («Χρόνος +») και «Time -» («Χρόνος -»).

Χρήση της συσκευής με δοχείο ατμού για μαγείρεμα στον ατμό (μόνο ATB0001)

1. Αφού προετοιμάσετε τη συσκευή για χρήση, ρίξτε την απαιτούμενη ποσότητα νερού στο μπολ.
2. Τοποθετήστε το δοχείο για μαγείρεμα στον ατμό (13) στο μπολ.
3. Τοποθετήστε τα απαιτούμενα προϊόντα στο δοχείο.
4. Ακολουθήστε τα βήματα 3–12 στην ενότητα «Λειτουργία της συσκευής σας», ενώ επιλέγετε το πρόγραμμα «Steam» («Σε ατμό»).

Καθυστερημένη έναρξη

1. Ακολουθήστε τα βήματα 1–6 στην ενότητα «Εκμετάλλευση της συσκευής».
2. Πατήστε το κουμπί «Preset Time» («Ρύθμιση χρόνου»). Στη συνέχεια, χρησιμοποιήστε τα κουμπιά «Time +» («Χρόνος +») και «Time -» («Χρόνος -») για να ορίσετε το χρόνο μετά τον οποίο θα αρχίσει να λειτουργεί η συσκευή.
3. Χρησιμοποιώντας το κουμπί «Function» («Λειτουργία»), επιλέξτε το επιθυμητό αυτόματο πρόγραμμα ή ρυθμίστε το πρόγραμμα χειροκίνητα (βλ. «Δια χειρός ρύθμιση του προγράμματος»).
4. Πατήστε το κουμπί «ON/OFF» («Εν./Απεν.»). Το επιλεγμένο πρόγραμμα θα ξεκινήσει αυτόματα αφού παρέλθει ο καθορισμένος χρόνος.

Καθαρισμός και φροντίδα

ΠΡΟΣΟΧΗ! Μη βυθίζετε τη μονάδα κινητήρα και τη βάση του μολ (5) σε νερό ή άλλα υγρά (βλ. εικ. G). Αυτό μπορεί να προκαλέσει ζημιά.

ΠΡΟΣΟΧΗ! Μην καθαρίζετε τη συσκευή πριν να αποσυνδεθεί από την παροχή ηλεκτρισμού και κρυώσει εντελώς.

ΠΡΟΣΟΧΗ! Καθαρίστε το μαχαίρι μόνο με τη βούρτσα που περιλαμβάνεται στην παράδοση. Μην αγγίζετε το μαχαίρι με τα χέρια σας.

Καθαρισμός του μπλοκ κινητήρα. Σκουπίστε τη μονάδα με ένα μαλακό πανί εμποτισμένο με νερό. Στη συνέχεια, σκουπίστε την.

Καθαρισμός του κατακλιού και του πόματος. Αφαιρέστε το πόμα. Χρησιμοποιώντας ένα μαλακό σφουγγάρι και απορρυπαντικό πιάτων, πλύνετε το καπάκι και το πόμα και στη συνέχεια ξεπλύνετε με τρεχούμενο νερό. Στη συνέχεια, σκουπίστε την.

Καθαρισμός του μολ. Λειτουργία αυτοκαθαρισμού

1. Ρίξτε 500 ml ζεστό νερό στο μολ και προσθέστε μια μικρή ποσότητα απορρυπαντικού πιάτων.
2. Κλείστε το καπάκι και τοποθετήστε το πόμα στο καπάκι.
3. Τοποθετήστε το μολ στη μονάδα κινητήρα και συνδέστε τη συσκευή στο ρεύμα.
4. Πατήστε το κουμπί «ON/OFF» («Εν./Απεν.»), και, στη συνέχεια, πατήστε και κρατήστε πατημένο το κουμπί «Cleaning» («Καθαρισμός»). Το μαχαίρι του μπλέντερ θα περιστρέφεται όσο κρατάτε πατημένο το κουμπί «Cleaning» («Καθαρισμός»).
5. Αφήστε το κουμπί «Cleaning» («Καθαρισμός») για να ολοκληρώσετε τον αυτοκαθαρισμό.
6. Αφαιρέστε το μολ και ξεπλύνετε το εσωτερικό του με τρεχούμενο νερό. Εάν είναι απαραίτητο, χρησιμοποιήστε τη βούρτσα (11) που περιλαμβάνεται στην παράδοση για να αφαιρέσετε τυχόν υπολείμματα βρωμιάς στο μαχαίρι ή/και στο εσωτερικό του μολ.
7. Σκουπίστε το μολ για να στεγνώσει.

Αντιμετώπιση πιθανών προβλημάτων

Σφάλμα «E1». Πιθανή αιτία: το μπολ και/ή το καπάκι του μπλέντερ δεν έχουν τοποθετηθεί ή δεν έχουν τοποθετηθεί σωστά. Λύση: τοποθετήστε το μπολ στη μονάδα κινητήρα όπως φαίνεται στο εικόνα **D**, κλείστε το κάλυμμα όπως φαίνεται στο εικόνα **F**.

Σφάλμα «E2». Πιθανή αιτία: βραχυκύκλωμα αισθητήρα. Λύση: επικοινωνήστε με ένα εξουσιοδοτημένο κέντρο σέρβις.

Σφάλμα «E3». Πιθανή αιτία: υπερθέρμανση της συσκευής. Λύση: αποσυνδέστε τη συσκευή και αφήστε την να κρυώσει εντελώς.

Το φαγητό δεν είναι καλά τεμαχισμένο. Πιθανές αιτίες: πολύ ή πολύ λίγο φαγητό στο μπολ. Δεν υπάρχει αρκετό υγρό στο μπολ. Λύση: αφαιρέστε την περίσσεια ή προσθέστε φαγητό στο μπολ. προσθέστε υγρό στο μπολ.

Το υγρό χύνεται από το μπολ. Πιθανή αιτία: πάρα πολύ υγρό στο μπολ. Λύση: διατηρήστε το μέγιστο επίπεδο για ζεστά (1400 ml) και κρύα (1750 ml) υγρά.

ΠΡΟΣΟΧΗ! Εάν καμία από τις προτεινόμενες μεθόδους δε σας βοήθησε στην επίλυση του προβλήματος, επικοινωνήστε με τον προμηθευτή σας ή με ένα εξουσιοδοτημένο κέντρο σέρβις. Μην αποσυναρμολογείτε ή προσπαθείτε να επιδιορθώσετε τη συσκευή μόνοι σας.

Η ASBISC διατηρεί το δικαίωμα να τροποποιήσει τη συσκευή και να κάνει αλλαγές και προσθήκες σε αυτό το έγγραφο χωρίς προηγούμενη ειδοποίηση των χρηστών.

Περίοδος εγγύησης και διάρκεια ζωής – 2 έτη από την ημερομηνία πώλησης της συσκευής στο δίκτυο λιανικής πώλησης.

Πληροφορίες κατασκευαστή: ASBISC Enterprises PLC, Iapetou, 1, Agios Athanasios, 4101, Limassol, Cyprus (Κύπρος). Κατασκευασμένο στην Κίνα. Όλα τα εμπορικά σήματα και οι εμπορικές μάρκες που αναφέρονται στο παρόν έγγραφο αποτελούν ιδιοκτησία των αντίστοιχων κατόχων τους. Η ημερομηνία παραγωγής αναγράφεται στη συσκευασία.

Επικαιροποιημένες πληροφορίες και λεπτομερής περιγραφή της συσκευής, καθώς και οδηγίες σύνδεσης, πιστοποιητικά, πληροφορίες για εταιρείες που δέχονται αξιώσεις ποιότητας και εγγυήσεις είναι διαθέσιμες στη διεύθυνση aeno.com/documents.

EST **AENO™** statsionaarne blender on mõeldud toidu tükeldamiseks, jookide ja kuumade toitude valmistamiseks.

Tehnilised andmed

Toide (sisend): 220–240 V (AC), 50/60 Hz, 800,0 W (maks.). Tarbitud võimsus ooterežiimis: < 0,5 W. Kausi mahutavus: 1,75 l. Tera pöörlemiskiirus: kuni 35000 rpm. Automaatprogrammide arv: 8. Kiiruste arv: 9. Viivitatud käivitamine: kuni 24 t. Küttefunktsioon. Kaitse ülekuumenemise eest. Müratase (1 m kaugusel): ≥ 82 dB. Juhtimine: käsitsi. Toitekaabli pikkus: 1 m. Värv: valge. Mootoriploki materjal: ABS plastik, polüpropüleen. Kausi materjal: borosilikaatklaas. Tera materjal: roostevaba teras. Suurus (P×L×K): 230×200×420 mm. Netokaal: 4,7 kg. Töötingimused: temp. -10...+35 °C, suht. õhun. kuni 80 % (mittekondenseeruv). Ladustamistingimused: temp. -10...+40 °C, suht. õhun. kuni 80 % (mittekondenseeruv).

Tarnekomplekt (vt joonis A)

Mudel **ATB0001**: **AENO™** statsionaarne blender, auruga keetmise konteiner, mõõteklaas, tõukur, pintsel, kiirjuhend.

Mudel **ATB0003**: **AENO™** statsionaarne blender, mõõteklaas, tõukur, pintsel, kiirjuhend.

Seadme elemendid ja tarvikud (vt joonis A)

1 – kaas sulgur, 2 – kaas, 3 – kauss, 4 – tera, 5 – kausi alus, 6 – käepide, 7 – juhtpaneel koos ekraaniga, 8 – mootoriplok, 9 – toitekaabel, 10 – tõukur, 11 – pintsel, 12 – mõõtetass, 13 – auruga keetmise konteiner*.

* Ainult mudeli **ATB0001** puhul.

Piirangud ja hoiatused

TÄHELEPANU! Elektrilöögi oht.

TÄHELEPANU! Käsitsege teravat tera ettevaatlikult, tühjendage kauss punktipealt ja puhastamisel olge tähelepanelik. Ärge puudutage seadme töötamise ajal ühtegi liikutavat osa.

Kui teil on küsimusi või raskusi **AENO™** seadme kasutamisel, võtke palun ühendust tugimeeskonnaga e-posti aadressil **support@aeno.com** või veebivestluses aadressil **aeno.com/service-and-warranty**. Spetsialistid aitavad teil asju lahendada, nii et te ei pea raiskama aega ja vaeva poes käimiseks.

TÄHELEPANU! Mõned seadme osad võivad kuumeneda ja põhjustada põletusi! Ärge puudutage seadme kaussi ja kaas enne, kui need on täielikult jahtunud või ilma kaitsevahenditeta.

TÄHELEPANU! Ärge ületage kuuma („Soup“) (1400 ml) ja külma („Cold“) (1750 ml) vedeliku maksimaalset taset (vt joonis **B**), see võib põhjustada ülevoolu.

TÄHELEPANU! Pikad taimevarred võivad töö ajal tera ümber keerduda ja kahjustada seadme mootorit. Kui hakkate taimevarred blenderiga, lõigake need eelnevalt nii, et tükid ei oleks pikemad kui 1 cm.

TÄHELEPANU! Ärge tükeldage blenderis kondiga ja/või kõhrega liha, luudega puuvilju, koorega pähkleid. Eemaldage eelnevalt luud, kõhred, südamikud ja koorikud, et vältida tera kahjustamist.

See seade ei ole mõeldud kasutamiseks alla 16-aastastele lastele või füüsiliselt, vaimselt või intellektuaalselt piiratud võimekusega isikutele, välja arvatud juhul, kui nende ohutuse eest vastutav isik on neid seadme kasutamise osas jälginud või juhendanud. Seade on ette nähtud kasutamiseks ainult koduses keskkonnas. Ärge kasutage seadet välitingimustes. Ärge lubage lastel seadme ja tarvikutega mängida. Ärge laske seadet maha ega visake seda. Ärge kasutage kahjustatud seadet. Kui seadet on transporditud või hoitud madalal temperatuuril, jätke see enne kasutamist 2 tunniks toatemperatuurile. Kontrollige, et tehnilises andmed märgitud nimipinge ja sagedus vastaksid võrguvõrgule. Kasutage seadet ainult kuivade kätega. Ärge jätke seadet vooluvõrku ühendatud järelevalveta. Ühendage seade vooluvõrgust lahti pärast kasutamist ja enne puhastamist. Ühendage seade vooluvõrgust lahti, hoides kinni pistikut, mitte toitekaabel. Ärge kastke seadet, toitekaabli pistikut ega kaablit ennast (9) vette või muudesse vedelikesse. Veenduge, et toitekaabel ei oleks väändunud, paindunud, millegi vastu surutud ega puutuks kokku kuumade, teravate esemete või soojusallikatega. Ärge hoidke mootoriplokki (8) ja kaussi (3) külmkapis. Ärge avage kaas (2) enne, kui tera (4) on täielikult peatunud. Ärge lisage kaussi suhkrut, sest see võib põleda kausi põhja. Ärge kasutage seadme puhastamiseks keemiliselt agressiivseid puhastusvahendeid, abrasiivseid pastasid, happeid ja lahusteid sisaldavaid tooteid ega metallist käsnaid. Seadme, selle töörežiimide ja funktsioonide üksikasjalik kirjeldus on esitatud täielikus kasutusjuhendis, mis on kättesaadav veebilehel aeno.com/documents.

Automaatprogrammid (vt joonis C)

	„Plant Milk“ („Taimne piim“)		„Fruits/Vegetables“ („Puuviljad/Köögiviljad“)
	„Baby Food“ („Beebitoit“)		„Smoothie“ („Smuutid“)
	„Porridge“ („Puder“)		„Grind“ („Tükeldamine“)
	„Cream Soup“ („Kooresupp“)		„Steam“ („Aur“)

Märkus. Programmid „Fruits/Vegetables“ („Puuviljad/Köögiviljad“), „Smoothie“ („Smuutid“) ja „Grind“ („Tükeldamine“) ei vaja kuumutamist.

Seadme nuppude funktsioonid (vt joonis C)

Nupp	Funktsioon
Vajutage üks kord	
„ON/OFF“ („Sisse/Välja lülitama“)	Ooterežiimi sisse/välja lülitamine Programmi käivitamine
„Function“ („Funktsioon“)	Automaatprogrammide lülitamine
„Speed +“ („Kiirus +“)	Tera pöörlemiskiiruse suurendamine
„Speed –“ („Kiirus –“)	Tera pöörlemiskiiruse vähendamine
„Time +“ („Aeg +“)	Programmi kestuse pikendamine/ viivitatud käivitamise aeg
„Time –“ („Aeg –“)	Programmi kestuse lühendamise/ viivitatud käivitamise aeg
„Manual“ („Käsitsi seadistus“)	Üleminek käsitsi programmi reguleerimise režiimi
„Preset Time“ („Eelseadistatud aeg“)	Üleminek viivitatud käivitamise seadistamisele

Nupp	Funktsioon
Vajutage ja hoidke all	
„ON/OFF“ („Sisse/Välja lülitama“)	Käimasoleva programmi peatamine
„Cleaning“ („Puhastamine“)	Tera pöörlemine isepuhastavas režiimis

Ettevalmistus tööks

1. Avage pakend ettevaatlikult ja võtke seade ja tarvikud välja. Eemaldage pakkematerjalid.
2. Asetage mootoriplok kuivale, tasasele ja stabiilsele pinnale vähemalt 15 cm kaugusele teistest esemetest ja seadmetest.
3. Puhastage plok ja kaas koos sulgur (vt „Mootoriploki puhastamine“ ja „Kaas ja sulgur puhastamine“).
4. Puhastage kausi sisemus tarnekomplekti pintsel (11) ja nõudepesuvahendi abil. Seejärel loputage sisemust jooksva vee all ja pühkige kuivaks.
5. Pühkige kausi väliskülge veega niisutatud pehme lapiga. Seejärel pühkige kuivaks.

Seadme kasutamine

1. Valmistage koostisosad ette: koorima ja (või) peske vajaduse korral tooted; eemaldage lihast pähklikoored, kondid ja kõhud; tükeldage suured koostisosad.
2. Asetage soovitud koostisosad (sh vedelikud) blenderi kaussi.
3. Paigaldage kauss mootoriploki, nagu on näidatud joonisel **D**.
4. Sisestage sulgur (1) kaas sisse (vt joonis **E**) ja sulgege kaas (vt joonis **F**).
5. Sisestage toitekaabli pistik pistikupessa. Kostab helisignaali ja juhtpaneeli (7) ekraanil kuvatakse „-:-:-“.
6. Vajutage nuppu „ON/OFF“ („Sisse/Välja lülitama“), et lülitada seade ooterežiimi. Ekraanil kuvatakse „00:00“ ning kuvatakse kõigi automaatprogrammide ikoonid ja nimed.
7. Valige soovitud automaatprogramm (vt „Automaatprogrammi valimine“) või seadistada programm käsitsi (vt „Programmi käsitsi seadistamine“).
8. Programmi käivitamiseks vajutage nuppu „ON/OFF“ („Sisse/Välja lülitama“).

Märkus. Kui soovite käimasoleva programmi peatada, vajutage ja hoidke nuppu „ON/OFF“ („Sisse/Välja lülitama“) 3 s all.

Märkus. Kui soovite programmi töötamise ajal kaussi koostisosi lisada, eemaldage sulgur, keerates seda vastupäeva ja tõmmates seda ülespoole. Lisage koostisosa kaane avause kaudu. Kasutage tõukurit (10), et lükata koostisosa tera suunas.

9. Oodake, kuni programm lõpeb. Ekraanil kuvatakse „End“ („Programm lõpetatud“).
10. Vajutage nuppu „ON/OFF“ („Sisse/Välja lülitama“) ja ühendage seade vooluvõrgust lahti.

11. Eemaldage kauss mootoriplokist, avage kaas ja eemaldage kausi sisu.

Märkus. Pärast kuumutamist hõlmava programmi lõpetamist kasutage kaas eemaldamiseks tarretist (ei kuulu tarnekomplekti) või oodake, kuni see on täielikult jahtunud.

12. Puhastage seade (vt „Puhastamine ja hooldus“).

Automaatprogrammi valimine

Kasutage nuppu „Function“ („Funktsioon“), et valida soovitud programm. Ekraanile ilmub valitud programmi ikoon ja nimi.

Programmi käsitsi seadistamine

1. Vajutage nuppu „Manual“ („Käsitsi seadistus“). Ekraanil kuvatakse menüü tera pöörlemiskiiruse seadistamiseks.
2. Seadistage soovitud tera pöörlemiskiiruse, kasutades nuppe „Speed +“ („Kiirus +“) ja „Speed –“ („Kiirus –“).
3. Vajutage nuppu „Manual“ („Käsitsi seadistus“) uuesti. Ekraanil kuvatakse menüü programmi kestuse seadistamiseks.
4. Seadistage vajalik tööaeg, kasutades nuppe „Time +“ („Aeg +“) ja „Time –“ („Aeg –“).

Seadme kasutamine koos auruga keetmise konteineri (ainult mudel ATB001)

1. Pärast seadme kasutamiseks ettevalmistamist valage nõutav kogus vett kaussi.
2. Asetage auruga keetmise konteineri (13) kaussi.
3. Asetage nõutavad tooted konteinerisse.
4. Järgige peatükis „Seadme kasutamine“ toodud samme 3–12, valides samal ajal „Steam“ („Aur“) programm.

Viivatud käivitamine

1. Järgige peatükis „Seedme kasutamine” toodud samme 1–6.
2. Vajutage nuppu „Preset Time” („Eelseadistatud aeg”). Seejärel kasutage nuppe „Time +” („Aeg +”) ja „Time –” („Aeg –”), et määrata aeg, mille järel seade hakkab tööle.
3. Kasutage nuppu „Function” („Funktsioon”), et valida soovitud automaatprogramm või seadistada programm käsitsi (vt „Programmi käsitsi seadistamine”).
4. Vajutage nuppu „ON/OFF” („Sisse/Välja lülitama”). Valitud programm käivitub automaatselt pärast määratud aja möödumist.

Puhastamine ja hooldus

TÄHELEPANU! Ärge kastke mootoriplok ja kausi alus (5) vette või muudesse vedelikesse (vt joonis G). See võib põhjustada purunemist.

TÄHELEPANU! Ärge puhastage seadet enne, kui see on vooluvõrgust lahti ühendatud ja täielikult jahtunud.

TÄHELEPANU! Puhastage tera ainult tarnekomplekti pintsel. Ärge puudutage tera oma kätega.

Mootoriploki puhastamine. Pühkige ploki veega niisutatud pehme lapiga. Seejärel pühkige kuivaks.

Kaas ja sulgur puhastamine. Eemaldage sulgur. Kasutage kaas ja sulgur puhastamiseks pehmet käsna ja nõudepesuvahendit, seejärel loputage jooksva vee all. Seejärel pühkige kuivaks.

Kausi puhastamine. Isepuhastuse funktsioon

1. Valage kaussi 500 ml sooja vett ja lisage väike kogus nõudepesuvahendit.
2. Sulgege kaas ja sisestage sulgur kaane sisse.
3. Paigaldage kauss mootoriplokile ja ühendage seade vooluvõrku.
4. Vajutage nuppu „ON/OFF” („Sisse/Välja lülitama”) ja seejärel vajutage ja hoidke all nuppu „Cleaning” („Puhastamine”). Blenderi tera pöörleb seni, kuni nuppu „Cleaning” („Puhastamine”) hoitakse all.
5. Isepuhastuse lõpetamiseks vabastage nupp „Cleaning” („Puhastamine”).
6. Eemaldage kauss ja loputage selle sisemus jooksva vee all. Vajaduse korral kasutage tarnekomplekti pintsel (11), et eemaldada terale ja (või) kausi siseküljele jäänud mustus.
7. Pühkige kauss kuivaks.

Võimalike rikete kõrvaldamine

Viga „E1“. Võimalik põhjus: blenderi kauss ja (või) kaas ei ole paigaldatud või ei ole õigesti paigaldatud. Lahendus: paigaldage kauss mootoriplokile, nagu on näidatud joonisel **D**; sulgege kaas, nagu on näidatud joonisel **F**.

Viga „E2“. Võimalik põhjus: anduri lühis. Lahendus: võtke ühendust volitatud teeninduskeskusega.

Viga „E3“. Võimalik põhjus: seadme ülekuumenemine. Lahendus: ühendage seade vooluvõrgust lahti ja laske tal täielikult jahtuda.

Tooted ei ole hästi tükeldatud. Võimalikud põhjused: liiga palju või liiga vähe toidu kausis; liiga vähe vedelikku kausis. Lahendus: eemaldage üleliigne toit või lisage kaussi; täiendage kausis olevat vedelikku.

Vedelik voolab kausist välja. Võimalik põhjus: liiga palju vedelikku kausis. Lahendus: järgige kuumat (1400 ml) ja külma (1750 ml) vedeliku maksimaalset taset.

TÄHELEPANU! Kui ükski soovitatud meetoditest ei aita probleemi lahendada, võtke ühendust oma tarnija või volitatud teeninduskeskusega. Ärge võtke seadet lahti ega üritage seda ise parandada.

ASBISC jätab endale õiguse muuta seadet ning teha muudatusi ja täiendusi käesolevasse dokumenti ilma kasutajate eelneva teavitamiseta.

Garantiiäeg ja kasutusiga on 2 aastat alates toote jaemüügi kuupäevast.

Tootja andmed: ASBISC Enterprises PLC, Iapetou, 1, Agios Athanasios, 4101, Limassol, Cyprus (Küpros). Valmistatud Hiinas. Kõik siin kaubamärgid ja mainitud kaubamärgid on nende vastavate omanike omand. Tootmiskuupäev on märgitud pakendil.

Ajakohastatud teave ja seadme üksikasjalik kirjeldus, samuti ühendamisjuhised, sertifikaadid, teave kvaliteedinõudeid ja garantiisid aktsepteerivate ettevõtete kohta on saadaval aadressil **aeno.com/documents**.

FRA Le mixeur stationnaire **AENO™** est conçu pour hacher les aliments, préparer des boissons et des repas chauds.

Spécifications techniques

Alimentation électrique (entrée) : 220–240 V (AC), 50/60 Hz, 800,0 W (max.).
Consommation en veille : < 0,5 W. Capacité du bol : 1,75 l. Vitesse de la lame : jusqu'à 35 000 tr/min. Nombre de programmes automatiques : 8. Nombre de vitesses : 9. Départ différé : jusqu'à 24 h. Fonction de chauffage. Protection contre la surchauffe. Niveau sonore (à une distance de 1 m) : ≥ 82 dB.
Commande : manuelle. Longueur du câble d'alimentation : 1 m. Couleur : blanc.
Matériau du bloc moteur : plastique ABS, polypropylène. Matériau du bol : verre borosilicaté. Matériau de la lame : acier inoxydable. Dimensions (L×L×H) : 230×200×420 mm. Poids net : 4,7 kg. Conditions de fonctionnement : temp. -10...+35 °C, HR jusqu'à 80 % (sans condensation). Conditions de stockage : temp. -10...+40 °C, HR jusqu'à 80 % (sans condensation).

Contenu de l'emballage (voir fig. A)

Modèle **ATB0001** : mixeur stationnaire **AENO™**, récipient pour la cuisson à la vapeur, verre doseur, poussoir, brosse, guide de démarrage rapide.

Modèle **ATB0003** : mixeur stationnaire **AENO™**, verre doseur, poussoir, brosse, guide de démarrage rapide.

Éléments de l'appareil et accessoires (voir fig. A)

1 – bouchon du couvercle, 2 – couvercle, 3 – bol, 4 – lame, 5 – base du bol, 6 – poignée, 7 – panneau de commande à écran, 8 – bloc moteur, 9 – câble d'alimentation, 10 – poussoir, 11 – brosse, 12 – verre doseur, 13 – récipient pour la cuisson à la vapeur*.

* Uniquement pour le modèle **ATB0001**.

Si vous avez des questions ou des difficultés à utiliser l'appareil **AENO™**, veuillez contacter l'équipe d'assistance par e-mail à support@aeno.com ou par chat en ligne à aeno.com/service-and-warranty. Des spécialistes peuvent vous aider à faire la part des choses, ce qui vous évite de perdre du temps et de l'énergie à vous rendre dans un magasin.

Restrictions et avertissements

ATTENTION ! Risque d'électrocution.

ATTENTION ! Manipulez la lame aiguisée avec précaution, videz le bol avec précaution et faites attention lors du nettoyage. Ne touchez pas les pièces mobiles lorsque l'appareil est en marche.

ATTENTION ! Certaines parties de l'appareil peuvent devenir chaudes et provoquer des brûlures ! Ne touchez pas le bol et le couvercle de l'appareil avant qu'ils n'aient complètement refroidi ou sans équipement de protection.

ATTENTION ! Ne dépassez pas le niveau maximum pour les liquides chauds (« Soup ») (1400 ml) et froids (« Cold ») (1750 ml) (voir fig. **B**), cela pourrait provoquer un débordement.







ATTENTION ! Les longues tiges de plantes peuvent s'enrouler autour de la lame pendant le travail et endommager le moteur de l'appareil. Lorsque vous hachez les tiges de plantes à l'aide du mixeur, coupez-les au préalable de manière que les morceaux ne mesurent pas plus de 1 cm de long.

ATTENTION ! N'utilisez pas le mixeur pour hacher la viande avec des os et (ou) des cartilages, les fruits avec des os, les noix dans leur coquille. Enlevez au préalable les os, les cartilages, les pépins et les coquilles pour éviter d'abîmer la lame.

Cet appareil n'est pas destiné à être utilisé par des enfants de moins de 16 ans ou par des personnes dont les capacités physiques, mentales ou intellectuelles sont réduites, à moins qu'une personne responsable de leur sécurité ne les surveille ou ne leur donne des instructions concernant l'utilisation de l'appareil. L'appareil est conçu uniquement pour usage domestique. Il est interdit d'utiliser l'appareil à l'extérieur. Ne laissez pas les enfants jouer avec l'appareil et les accessoires. Ne faites pas tomber l'appareil et ne le jetez pas. N'utilisez pas un appareil endommagé. Si l'appareil a été transporté ou stocké à basse température, laissez-le à température ambiante pendant 2 heures avant de l'utiliser. Assurez-vous que la tension et la fréquence nominales indiquées dans les spécifications techniques correspondent aux paramètres du réseau électrique. N'utilisez l'appareil qu'avec des mains sèches. Ne laissez pas l'appareil connecté au réseau électrique sans surveillance. Déconnectez

l'appareil du réseau électrique après l'avoir utilisé et avant de le nettoyer. Déconnectez l'appareil du réseau électrique en tenant la fiche et non le câble d'alimentation. N'immergez pas l'appareil, la fiche du câble d'alimentation ou le câble lui-même (9) dans l'eau ou d'autres liquides. Veillez à ce que le câble d'alimentation ne soit pas tordu, plié, pressé contre quelque chose ou en contact avec des objets chauds ou pointus ou des sources de chaleur. Ne conservez pas le bloc moteur (8) et le bol (3) au réfrigérateur. N'ouvrez pas le couvercle (2) tant que la lame (4) n'est pas complètement arrêtée. N'ajoutez pas de sucre dans le bol, car il pourrait brûler au fond du bol. N'utilisez pas de détergents chimiquement agressifs, de pâtes abrasives, de produits contenant des acides et des solvants, ni d'éponges métalliques pour nettoyer l'appareil. Une description détaillée de l'appareil, de ses modes et de ses fonctions se trouve dans le manuel d'utilisation complet disponible sur aeno.com/documents.

Programmes automatiques (voir fig. C)

	« Plant Milk » (« Lait végétal »)		« Fruits/Vegetables » (« Fruits/Légumes »)
	« Baby Food » (« Nourriture pour bébé »)		« Smoothie »
	« Porridge »		« Grind » (« Broyage »)
	« Cream Soup » (« Soupe à la crème »)		« Steam » (« À la vapeur »)

Note. Les programmes « Fruits/Vegetables » (« Fruits/Légumes »), « Smoothie » et « Grind » (« Broyage ») ne nécessitent pas de chauffage.

Fonctions des touches de l'appareil (voir fig. C)

Touche	Fonction
Appuyer une fois	
« ON/OFF » (« Marche/Arrêt »)	Activation/désactivation du mode veille
	Démarrage du programme

Touche	Fonction
« Fonction » (« Fonction »)	Commutation des programmes automatiques
« Speed + » (« Vitesse + »)	Augmentation de la vitesse de la lame
« Speed – » (« Vitesse – »)	Réduction de la vitesse de la lame
« Time + » (« Temps + »)	Augmentation de la durée du programme/ du temps de départ différé
« Time – » (« Temps – »)	Réduction de la durée du programme/ du temps de départ différé
« Manual » (« Réglage manuel »)	Passage au mode de réglage manuel du programme
« Preset Time » (« Réglage du temps »)	Passage au réglage du temps de départ différé
Appuyer et maintenir	
« ON/OFF » (« Marche/Arrêt »)	Arrêt d'un programme en cours
« Cleaning » (« Nettoyage »)	Rotation de la lame en mode d'autonettoyage

Préparation au travail

1. Ouvrez soigneusement l'emballage et retirez l'appareil et les accessoires. Retirez les matériaux d'emballage.
2. Placez le bloc moteur sur une surface sèche, plane et stable, à une distance d'au moins 15 cm d'autres objets et appareils.
3. Nettoyez le bloc et le couvercle avec le bouchon (voir « Nettoyage du bloc moteur » et « Nettoyage du couvercle et du bouchon »).
4. Nettoyez l'intérieur du bol à l'aide de la brosse (11) fournie et du détergent à vaisselle. Rincez ensuite l'intérieur à l'eau courante et essuyez-le.
5. Essuyez l'extérieur du bol avec un chiffon doux imbibé d'eau. Essuyez ensuite.

Utilisation de l'appareil

1. Préparez les ingrédients : épluchez et (ou) lavez les produits si nécessaire ; enlevez les coquilles de noix, les os et les cartilages de la viande ; coupez les gros ingrédients.
2. Placez les ingrédients souhaités (y compris les liquides) dans le bol du mixeur.
3. Installez le bol sur le bloc moteur comme indiqué dans la figure **D**.
4. Insérez le bouchon (I) dans le couvercle (voir fig. **E**) et fermez le couvercle (voir fig. **F**).
5. Insérez le bouchon du câble d'alimentation dans une prise de courant. Un signal sonore retentit et l'écran du panneau de commande (7) affiche « --:-- ».
6. Appuyez sur la touche « ON/OFF » (« Marche/Arrêt ») pour mettre l'appareil en mode veille. L'écran affiche « 00:00 » et les icônes et noms de tous les programmes automatiques apparaissent.
7. Sélectionnez le programme automatique souhaité (voir « Sélection d'un programme automatique ») ou réglez le programme manuellement (voir « Réglage manuel du programme »).
8. Appuyez sur la touche « ON/OFF » (« Marche/Arrêt ») pour démarrer le programme.
Note. Si vous souhaitez arrêter un programme en cours, appuyez sur la touche « ON/OFF » (« Marche/Arrêt ») et maintenez-la enfoncée pendant 3 s.
- Note.** Pour ajouter des ingrédients dans le bol pendant que le programme fonctionne, retirez le bouchon en le tournant dans le sens inverse des aiguilles d'une montre et en le tirant vers le haut. Ajoutez les ingrédients à travers le trou du couvercle. Utilisez le poussoir (10) pour pousser les ingrédients vers la lame.
9. Attendez la fin du programme. L'écran affiche « End » (« Le programme est terminé »).
10. Appuyez sur la touche « ON/OFF » (« Marche/Arrêt ») et déconnectez l'appareil du réseau électrique.
11. Retirez le bol du bloc moteur, ouvrez le couvercle et retirez le contenu du bol.

Note. À la fin d'un programme de chauffage, retirez le couvercle à l'aide d'une manique (non fournie) ou attendez qu'il ait complètement refroidi.

12. Nettoyez l'appareil (voir « Nettoyage et entretien »).

Sélection d'un programme automatique

La touche « Function » (« Fonction ») permet de sélectionner le programme souhaité. L'icône et le nom du programme sélectionné apparaissent sur l'écran.

Réglage manuel du programme

1. Appuyez sur la touche « Manual » (« Réglage manuel »). L'écran affiche le menu de réglage de la vitesse de la lame.
2. Réglez la vitesse souhaitée de la lame à l'aide des touches « Speed + » (« Vitesse + ») et « Speed - » (« Vitesse - »).
3. Appuyez à nouveau sur la touche « Manual » (« Réglage manuel »). L'écran affiche le menu de réglage de la durée du programme.
4. Réglez la durée de fonctionnement requise à l'aide des touches « Time + » (« Temps + ») et « Time - » (« Temps - »).

Utilisation de l'appareil avec un récipient pour la cuisson à la vapeur (modèle ATB0001 uniquement)

1. Après avoir préparé l'appareil, versez la quantité d'eau nécessaire dans le bol.
2. Placez le récipient pour la cuisson à la vapeur (13) dans le bol.
3. Placez les produits nécessaires dans le récipient.
4. Suivez les étapes 3 à 12 de la section « Utilisation de l'appareil » tout en sélectionnant le programme « Steam » (« À la vapeur »).

Départ différé

1. Suivez les étapes 1 à 6 de la section « Utilisation de l'appareil ».
2. Appuyez sur la touche « Preset Time » (« Réglage du temps »). Ensuite, utilisez les touches « Time + » (« Temps + ») et « Time - » (« Temps - ») pour régler l'heure après laquelle l'appareil commencera à fonctionner.
3. La touche « Function » (« Fonction ») permet de sélectionner le programme automatique souhaité ou de régler le programme manuellement (voir « Réglage manuel du programme »).
4. Appuyez sur la touche « ON/OFF » (« Marche/Arrêt »). Le programme sélectionné démarre automatiquement à l'issue de la durée programmée.

Nettoyage et entretien

ATTENTION ! N'immergez pas le bloc moteur et la base du bol (5) dans l'eau ou dans d'autres liquides (voir fig. G). Cela peut entraîner des ruptures.

ATTENTION ! Ne nettoyez pas l'appareil avant qu'il ait été déconnecté du réseau électrique et qu'il ait complètement refroidi.

ATTENTION ! Nettoyez la lame uniquement à l'aide de la brosse fournie. Ne touchez pas la lame avec les mains.

Nettoyage du bloc moteur. Essayez le bloc avec un chiffon doux imbibé d'eau. Essayez ensuite.

Nettoyage du couvercle et du bouchon. Retirez le bouchon. Utilisez une éponge douce et du détergent à vaisselle pour nettoyer le couvercle et le bouchon, puis rincez à l'eau courante. Essayez ensuite.

Nettoyage du bol. Fonction d'auto-nettoyage

1. Versez 500 ml d'eau tiède dans le bol et ajoutez une petite quantité de détergent à vaisselle.
2. Fermez le couvercle et insérez le bouchon dans le couvercle.
3. Placez le bol sur le bloc moteur et connectez l'appareil au réseau électrique.
4. Appuyez sur la touche « ON/OFF » (« Marche/Arrêt »), puis maintenez enfoncée la touche « Cleaning » (« Nettoyage »). La lame du mixeur tourne tant que la touche « Cleaning » (« Nettoyage ») est maintenue enfoncée.
5. Relâchez la touche « Cleaning » (« Nettoyage ») pour terminer l'autonettoyage.
6. Retirez le bol et rincez l'intérieur à l'eau courante. Si nécessaire, utilisez la brosse (11) fournie pour éliminer toute saleté restante sur la lame et (ou) à l'intérieur du bol.
7. Essayez le bol.

Dépannage

Erreur « E1 ». Cause possible : le bol et (ou) le couvercle du mixeur ne sont pas montés ou ne sont pas montés correctement. Solution : placez le bol sur le bloc moteur comme indiqué dans la figure D; fermez le couvercle comme indiqué dans la figure F.

Erreur « E2 ». Cause possible : court-circuit du capteur. Solution : contactez un centre de service agréé.

Erreur « E3 ». Cause possible : surchauffe de l'appareil. Solution : déconnectez l'appareil du réseau électrique et laissez-le refroidir complètement.

Les aliments ne sont pas bien hachés. Causes possibles : trop ou pas assez d'aliments dans le bol ; pas assez de liquide dans le bol. Solution : enlevez l'excédent ou ajoutez des aliments dans le bol ; ajoutez le liquide dans le bol.

Le liquide s'écoule du bol. Cause possible : trop de liquide dans le bol. Solution : respectez le niveau maximum pour les liquides chauds (1400 ml) et froids (1750 ml).

ATTENTION ! Si aucune des méthodes proposées ne permet de résoudre le problème, contactez le fournisseur ou un centre de service agréé. Ne démontez pas l'appareil et ne tentez pas de le réparer vous-même.

ASBISC se réserve le droit de modifier l'appareil et d'apporter des changements et des ajouts à ce document sans notification préalable aux utilisateurs.

Période de garantie et durée de vie – 2 ans à compter de la date de vente de l'appareil dans le réseau de distribution.

Informations sur le fabricant : ASBISC Enterprises PLC, Iapetou, 1, Agios Athanasios, 4101, Limassol, Cyprus (Chypre). Fabriqué en Chine. Toutes les marques commerciales mentionnées dans le présent document sont la propriété de leurs détenteurs respectifs. La date de fabrication est indiquée sur l'emballage.

Des informations actualisées et une description détaillée de l'appareil, ainsi que des instructions de raccordement, des certificats, des informations sur les entreprises acceptant les revendications de qualité et les garanties sont disponibles sur **aeno.com/documents**.

HRV Stolni blender **AENO™** je namijenjen usitnjavanju namirnica, pripremi napitaka i toplih jela.

Specifikacije

Napajanje (ulaz): 220–240 V (AC), 50/60 Hz, 800.0 W (najviše). Potrošnja energije u načinu pripravnosti: < 0.5 W. Kapacitet posude: 1,75 l. Brzina rotacije oštrice: do 35000 o/min. Broj automatskih programa: 8. Broj brzina: 9. Odgođeno pokretanje: do 24 sata. Funkcija zagrijavanja. Zaštita od pregrijavanja. Razina buke (na udaljenosti od 1 m): ≥ 82 dB. Upravljanje: ručno. Duljina kabela za napajanje: 1 m. Boja: bijela. Materijal motorne jedinice: ABS plastika, polipropilen. Materijal posude: borosilikatno staklo. Materijal oštrice: nehrđajući čelik. Dimenzije (D×Š×V): 230×200×420 mm. Neto težina: 4,7 kg. Uvjeti korištenja: temp. -10...+35 °C, rel. vl. do 80 % (bez kondenzacije). Uvjeti skladištenja: temp. -10...+40 °C, rel. vl. do 80 % (bez kondenzacije).

Paket isporuke (v. slike A)

Model **ATB0001**: stolni blender **AENO™**, zdjela za kuhanje na pari, mjerna čaša, potiskalo, četka, kratki korisnički vodič.

Model **ATB0003**: stolni blender **AENO™**, mjerna čaša, potiskalo, četka, kratki korisnički vodič.

Elementi uređaja i pribor (v. sliku A)

1 – čep poklopca, 2 – poklopac, 3 – posuda, 4 – oštrica, 5 – baza posude, 6 – ručka, 7 – upravljačka ploča sa zaslonom, 8 – motorna jedinica, 9 – kabel za napajanje, 10 – potiskalo, 11 – četka, 12 – mjerna čaša, 13 – zdjela za kuhanje na pari*.

* Samo za model **ATB0001**.

Ograničenja i upozorenja

POZOR! Opasnost od strujnog udara.

POZOR! Oprezno rukujte oštricama, oprezno praznite posudu i budite oprezni pri čišćenju uređaja. Ne dodirujte pokretne dijelove uređaja dok je u radu.

Ako imate bilo kakvih pitanja ili poteškoća s korištenjem **AENO™** uređaja, kontaktirajte podršku putem e-pošte **support@aeno.com** ili chatom uživo na **aeno.com/service-and-warranty**. Stručnjaci će vam pomoći da riješite problem kako ne biste gubili vrijeme da se ponovo vraćate u prodavnicu.

POZOR! Pojedini dijelovi uređaja mogu se jako zagrijati i time izazvati opekline! Ne dirajte posudu i poklopac uređaja dok se potpuno ne ohlade ili ako nemate zaštitne rukavice.

POZOR! Nemojte prekoračiti maksimalnu razinu za vruće ("Soup") (1400 ml) i hladne ("Cold") (1750 ml) tekućine (v. sliku **B**) jer to može rezultirati prelijevanjem.

POZOR! Duže stabljike biljaka mogu se omotati oko oštrice tijekom rada i oštetiti motor uređaja. Kad usitnjavate stabljike biljaka blenderom, prvo ih isjeckajte tako da komadi ne budu veći od 1 cm.

POZOR! U blenderu nemojte usitnjavati meso s kostima i/ili hrskavicom, voće sa sjemenkama ili orašaste plodove u ljusci. Prvo uklonite kosti, hrskavicu, koštice i ljuske da se izbjegne oštećenje oštrice.

Ovaj uređaj nije namijenjen za korištenje od strane djece mlađe od 16 godina ili osoba sa smanjenim fizičkim, psihičkim ili mentalnim sposobnostima, osim ako imaju dovoljno iskustva ili znanja o rukovanju uređajem i ako su pod nadzorom osobe odgovorne za sigurnost. Uređaj je namijenjen samo za kućnu uporabu. Korištenje uređaja na otvorenom je zabranjeno. Ne dopustite djeci da se igraju s uređajem ili priborom. Nemojte ispuštati ili bacati uređaj. Nemojte koristiti oštećeni uređaj. Ako se uređaj prevozio ili skladištio na niskim temperaturama, ostavite ga na sobnoj temperaturi 2 sata prije upotrebe. Uvjerite se da nazivni napon i frekvencija navedeni u tehničkim podacima odgovaraju parametrima električne mreže. Uređaj dodirujte samo suhim rukama. Ne ostavljajte uređaj priključen na struju bez nadzora. Isključite uređaj iz struje nakon uporabe i prije čišćenja. Odspojite uređaj iz električne utičnice držeći utikač, ali ne kabel za napajanje. Nemojte uranjati uređaj, utikač ili kabel (9) u vodu ili druge tekućine. Uvjerite se da kabel za napajanje nije uvrnut, savijen, pritisnut nečim niti da je u dodiru s vrućim, oštrim predmetima ili izvorima topline. Nemojte staviti motornu jedinicu (8) i posudu (3) u hladnjak. Ne otvarajte poklopac (2) dok se oštrica (4) potpuno ne zaustavi. Nemojte dodavati šećer u posudu jer može zagorjeti na dnu posude. Za čišćenje uređaja nemojte koristiti kemijski agresivne deterdžente, abrazivne paste, proizvode koji sadrže kiseline ili otapala ili metalne spužve. Detaljan opis uređaja, načina rada i funkcija možete naći u punom korisničkom priručniku, dostupnom na aeno.com/documents.

Automatski programi (v. sliku C)

	"Plant Milk" ("Biljno mlijeko")		"Fruits/Vegetables" ("Voće/Povrće")
	"Baby Food" ("Hrana za bebu")		"Smoothie"
	"Porridge" ("Kaša")		"Grind" ("Mljevenje")
	"Cream Soup" ("Krem juha")		"Steam" ("Na pari")

Napomena. Programi "Fruits/Vegetables" ("Voće/Povrće"), "Smoothie" i "Grind" ("Mljevenje") ne predviđaju zagrijavanje.

Funkcije gumba uređaja (v. sliku C)

Gumb	Funkcija
Pritisnite jednom	
"ON/OFF" ("Uključi/Isključi")	Uključivanje/isključivanje načina pripravnosti Pokretanje programa
"Function" ("Funkcija")	Mijenjanje automatskih programa
"Speed +" ("Brzina +")	Ubrzavanje rotacije oštrica
"Speed -" ("Brzina -")	Usporavanje rotacije oštrica
"Time +" ("Vrijeme +")	Produljenje vremena rada programa/ odgođenog pokretanja
"Time -" ("Vrijeme -")	Smanjenje vremena rada programa/ odgođenog pokretanja
"Manula" ("Ručno postavljanje")	Prebacivanje na način ručnog postavljanja programa
"Preset Time" ("Postavljanje vremena")	Prebacivanje na postavljanje vremena odgođenog pokretanja

Gumb	Funkcija
Držite pritisnuto	
"ON/OFF" ("Uključi/Isključi")	Zaustavljanje pokrenutog programa
"Cleaning" ("Čišćenje")	Okretanje oštrica u načinu samočišćenja

Priprema za korištenje

1. Oprezno otvorite paket i izvadite uređaj i pribor. Uklonite ambalažni materijal.
2. Stavite motornu jedinicu na suhu, ravnu, stabilnu površinu najmanje 15 cm udaljeno od drugih predmeta i uređaja.
3. Očistite jedinicu i poklopac s čepom (v. "Čišćenje motorne jedinice" i "Čišćenje poklopca i čepa").
4. Očistite posudu iznutra pomoću priložene četke (I1) i sredstva za pranje posuđa. Zatim isperite posudu iznutra pod tekućom vodom i obrišite.
5. Obrišite vanjski dio posude mekom krpom navlaženom vodom. Zatim obrišite suhom krpom.

Korištenje uređaja

1. Pripremite sastojke: očistite i/ili operite sastojke ako je potrebno, uklonite ljuške oraha, kosti i hrskavicu iz mesa, nasjeckajte sastojke ako su veći.
2. Stavite potrebne sastojke (uključujući tekućine) u posudu blendera.
3. Namjestite posudu na motornu jedinicu kao što je prikazano na slici **D**.
4. Umetnite čep (I) u poklopac (v. sliku **E**) i zatvorite poklopac (v. sliku **F**).
5. Priključite kabel za napajanje na utičnicu. Oglasit će se zvučni signal, na zaslonu upravljačke ploče (7) prikaže se "--:--".
6. Pritisnite gumb "ON/OFF" ("Uključi/Isključi") kako biste prebacili uređaj u način pripravnosti. Na zaslonu se prikaže "00:00" te ikone i nazivi svih automatskih programa.
7. Odaberite željeni automatski program (v. "Odabir automatskog programa") ili postavite program ručno (v. "Ručno postavljanje programa").
8. Pritisnite gumb "ON/OFF" ("Uključi/Isključi") za pokretanje programa.

Napomena. Ako trebate zaustaviti program koji je u tijeku, pritisnite i držite gumb "ON/OFF" ("Uključi/Isključi") 3 sekunde.

Napomena. Za dodavanje sastojaka u posudu dok program radi, skinite čep okretanjem u smjeru suprotnom od kazaljke na satu i povlačenjem prema gore. Dodajte sastojke kroz otvor u poklopcu. Pomoću potiskala (10) pomaknite sastojke prema oštricama.

9. Pričekajte da se program završi. Na zaslonu se prikaže "End" ("Program je završen").
 10. Pritisnite gumb "ON/OFF" ("Uključi/Isključi") i isključite uređaj iz napajanja.
 11. Skinite posudu s motorne jedinice, otvorite poklopac i izvadite gotove namirnice iz posude.
- Napomena.** Po završetku programa zagrijavanja koristite rukavicu (nije priložena) da skinete poklopac, ili pričekajte dok se potpuno ne ohladi.
12. Očistite uređaj (v. "Čišćenje i održavanje").

Odabir automatskog programa

Gumbom "Function" ("Funkcija") odaberite željeni program. Na zaslonu se prikaže ikona i naziv odabranog programa.

Ručno postavljanje programa

1. Pritisnite gumb "Manual" ("Ručno postavljanje"). Na zaslonu se prikaže izbornik za prilagodbu brzine rotacije oštrica.
2. Postavite potrebnu brzinu rotacije oštrica pomoću gumba "Speed +" ("Brzina +") i "Speed -" ("Brzina -").
3. Ponovno pritisnite gumb "Manual" ("Ručno postavljanje"). Na zaslonu se prikaže izbornik za prilagodbu vremena rada programa.
4. Pomoću gumba "Time +" ("Vrijeme +") i "Time -" ("Vrijeme -") postavite potrebno vrijeme rada.

Korištenje uređaja sa zdjelom za kuhanje na pari (samo za model ATB0001)

1. Nakon što ste uređaj pripremili za upotrebu, u posudu natočite potrebnu količinu vode.
2. Stavite zdjelu za kuhanje na pari (13) u posudu.
3. Stavite u zdjelu potrebne sastojke.
4. Slijedite korake 3-12 u odjeljku "Korištenje uređaja", po odabiru programa "Steam" ("Na pari").

Odgođeni početak

1. Slijedite korake 1–6 u odjeljku "Korištenje uređaja".
2. Pritisnite gumb "Preset Time" ("Postavljanje vremena"). Zatim pomoću gumba "Time +" ("Vrijeme +") i "Time –" ("Vrijeme –") postavite vrijeme po isteku kojeg uređaj pokrene.
3. Pomoću gumba "Function" ("Funkcija") odaberite željeni automatski program ili postavite program ručno (v. "Ručno postavljanje programa").
4. Pritisnite gumb "ON/OFF" ("Uključi/Isključi"). Odabrani program će se automatski pokrenuti nakon što istekne podešeno vrijeme.

Čišćenje i održavanje

POZOR! Nemojte uranjati motornu jedinicu i bazu posude (5) u vodu ili druge tekućine (v. sliku **G**). To može uzrokovati kvar.

POZOR! Čistite uređaj samo nakon što je odspojen iz struje i potpuno ohlađen.

POZOR! Oštrice čistite samo priloženom četkom. Ne dirajte oštrice rukama.

Čišćenje motorne jedinice. Obrišite jedinicu mekom krpom navlaženom vodom. Zatim obrišite suhom krpom.

Čišćenje poklopca i čepa. Izvadite čep. Mekom spužvom i sredstvom za pranje posuđa očistite poklopac i čep, a zatim ih isperite pod mlazom vode. Zatim obrišite suhom krpom.

Čišćenje posude. Funkcija samočišćenja

1. Napunite posudu s 500 ml tople vode i dodajte malu količinu sredstva za pranje posuđa.
2. Zatvorite poklopac i umetnite u njega čep.
3. Stavite posudu na motornu jedinicu i spojite uređaj na električnu mrežu.
4. Pritisnite gumb "ON/OFF" ("Uključi/Isključi"), a zatim pritisnite i držite gumb "Cleaning" ("Čišćenje"). Oštrica blendera će se okretati sve dok se gumb "Cleaning" ("Čišćenje") drži pritisnut.
5. Otpustite gumb "Cleaning" ("Čišćenje") kako biste dovršili samočišćenje.
6. Skinite posudu i isperite je iznutra pod tekućom vodom. Ako je potrebno, koristite priloženu četku (11) kako biste uklonili preostalu prljavštinu s oštrice i/ili unutrašnjosti posude.
7. Obrišite posudu da se osuši.

Otklanjanje eventualnih grešaka

Greška "E1". Mogući uzrok: posuda i/ili poklopac blendera nisu stavljeni ili nisu stavljeni uredno. Rješenje: namjestite posudu na motornu jedinicu kao što je prikazano na slici **D**; zatvorite poklopac kao što je prikazano na slici **F**.

Greška "E2". Mogući uzrok: kratki spoj senzora. Rješenje: obratite se ovlaštenom servisu.

Greška "E3". Mogući uzrok: pregrijavanje uređaja. Rješenje: isključite uređaj i pustite da se potpuno ohladi.

Proizvodi se loše drobe. Mogući uzroci: previše ili premalo sastojaka u posudi; u posudi nije dovoljno tekućine. Rješenje: uklonite višak ili dodajte sastojke u posudu; dodajte tekućinu u posudu.

Tekućina se izljuje iz posude. Mogući uzrok: previše tekućine u posudi. Rješenje: održavajte maksimalnu razinu za vruće (1400 ml) i hladne (1750 ml) tekućine.

POZOR! Ako nijedna od mavedenih opcija ne pomogne riješiti problem, obratite se svom dobavljaču ili ovlaštenom servisnom centru. Nemojte rastavljati uređaj niti ne pokušavajte da ga sami popravite.

ASBISC zadržava pravo da modificira uređaj i da unosi izmjene i dopune u ovaj dokument bez prethodne obavijesti korisnicima.

Jamstveni i uporabni rok su 2 godine od dana prodaje uređaja preko maloprodaje.

Podaci o proizvođaču: ASBISC Enterprises PLC, Iapetou, 1, Agios Athanasios, 4101, Limassol, Cyprus (Cipar). Proizvedeno u Kini. Svi zaštitni znakovi i trgovački nazivi koji se ovdje spominju vlasništvo su njihovih vlasnika. Datum proizvodnje je naveden na pakiranju.

Aktualne informacije i detaljan opis uređaja, kao i upute za povezivanje, certifikati, informacije o tvrtkama koje primaju reklamacije glede kvaliteta i jamstvo dostupni su na aeno.com/documents.

HUN Az **AENO™** helyhez kötött turmixgépet ételek aprítására, italok és meleg ételek készítésére tervezték.

Műszaki adatok

Áramforrás bemenet: 220–240 V (AC), 50/60 Hz, 800,0 W (max). Készenléti üzemmód energiafogyasztása: < 0,5 W. Tál űrtartalma: 1,75 liter. Késsebesség: legfeljebb 35000 fordulat/perc. Automatikus programok száma: 8. Sebességek száma: 9. Késletetett indítás: legfeljebb 24 óra. Fűtési funkció. Túlmelegedés elleni védelem. Zajszint (1 m távolságban): ≥ 82 dB. Vezérlés: kézi. Tápkábel hossza: 1 m. Szín: fehér. Motorblokk anyaga: ABS műanyag, polipropilén. Tál anyaga: boroszilikát üveg. Kés anyaga: rozsdamentes acél. Méret (hosszúság×szélesség×magasság): 230×200×420 mm. Nettó súly: 4,7 kg. Üzemi feltételek: hőmérséklet -10...+35 °C, relatív páratartalom legfeljebb 80 % (nem kondenzálódó). Tárolási feltételek: hőmérséklet -10...+40 °C, relatív páratartalom legfeljebb 80 % (nem kondenzálódó).

Termékcsomag összetétele (lásd az **A** ábrát)

ATB0001 modell: **AENO™** helyhez kötött turmixgép, gőz főzőedény, mérőpohár, toló, kefe, rövid kezelési útmutató.

ATB0003 modell: **AENO™** helyhez kötött turmixgép, mérőpohár, toló, kefe, rövid kezelési útmutató.

Készülék elemei és tartozékai (lásd az **A** ábrát)

1 – fedél dugó, 2 – fedél, 3 – tál, 4 – kés, 5 – tálalap, 6 – fogantyú, 7 – kezelőpanel kijelzővel, 8 – motorblokk, 9 – tápkábel, 10 – toló, 11 – kefe, 12 – mérőpohár, 13 – gőz főzőedény*.

* Csak az **ATB0001** modellhez.

Ha bármilyen kérdése vagy nehézsége merül fel az **AENO™** készülék használatával kapcsolatban, kérjük, forduljon az ügyfélszolgálathoz a **support@aeno.com** e-mail címen vagy az **aeno.com/service-and-warranty** online chaten. A szakemberek segítenek a problémák rendezésében, így nem kell időt és energiát pazarolnia a boltok felkeresésére.

Korlátozások és figyelmeztetések

FIGYELEM! Elektromos áramütés veszélye nem zárható ki.

FIGYELEM! Óvatosan bánjon az éles késsel és óvatosan üritse a tálat. Legyen óvatos a tisztítás során is. A készülék működése közben ne érintsen meg semmilyen mozgó alkatrészt.

FIGYELEM! A készülék egyes részei felforrósodhatnak és égési sérüléseket okozhatnak! Ne nyúljon a készülék tájához és fedeléhez védőfelszerelés nélkül vagy addig, amíg azok teljesen ki nem hűltek.

FIGYELEM! Ne lépje túl a forró ("Soup") (1400 ml) és a hideg ("Cold") (1750 ml) folyadékok maximális szintjét (lásd a **B** ábrát), ez túlfolyást okozhat.









FIGYELEM! A hosszú növényi szárok működés közben a kés köré tekeredhetnek, és károsíthatják a készülék motorját. Ha a növényi szárokat kíván turmixgéppel aprítani, vágja fel őket úgy, hogy a szárdarabok legfeljebb 1 cm hosszúak legyenek.

FIGYELEM! Ne aprítson csontos és/vagy porcos húst, magos gyümölcsöt, keményhéjas dióféléket a turmixgépben. Előzetesen távolítsa el a csontokat, porcokat, magokat és héjakat, hogy elkerülje a kés sérülését.

Ezt a készüléket 16 év alatti gyermekek vagy csökkent fizikai, pszichikai vagy szellemi képességű személyek nem használhatják, ha kellő tapasztalattal és tudással nem rendelkeznek a készülék használatában, és nem felügyelik őket a biztonságukért felelős személy. A készüléket kizárólag háztartási környezetben történő használatra szánták. Ne használja a készüléket kültéren. Ne engedje, hogy gyermekek játsszanak a készülékkel és tartozékaival. Ne ejtse le vagy dobja el a készüléket. Ne használjon sérült készüléket. Ha a készüléket alacsony hőmérsékleten szállították vagy tárolták, használat előtt hagyja szobahőmérsékleten 2 órán át. Győződjön meg arról, hogy a műszaki adatokban feltüntetett névleges feszültség és frekvencia megegyezik az elektromos hálózat paramétereivel. A készüléket csak száraz kézzel kezelje. Ne hagyja a készüléket felügyelet nélkül a hálózatra csatlakoztatva. Használat után és tisztítás előtt húzza ki a készülék csatlakozóját a konnektorból. A készüléket a hálózati csatlakozót, nem pedig a tápkábelt megfogva válassza le a hálózatról.

Ne merítse a készüléket, a tápkábel dugóját vagy magát a kábelt (9) vízbe vagy más folyadékba. Győződjön meg arról, hogy a tápkábel nincs megcsavarodva, elgömbülve, nem nyomódik semmihez, nem érintkezik forró, éles tárgyakkal vagy hőforrásokkal. Ne tárolja a motorblokkot (8) és a tálát (3) a hűtőszekrényben. Ne nyissa ki a fedelet (2), amíg a kés (4) teljesen meg nem áll. Ne tegyen cukrot a tálba, mert az a tál aljára éghet. Ne használjon kémiaileg agresszív tisztítószerket, csiszoló pasztákat, savakat és oldószereket tartalmazó anyagokat vagy fémszivacsokat a készülék tisztításához. A készülék részletes leírása, üzemmódjai és funkciói az aeno.com/documents weboldalon elérhető teljes kezelési útmutatóban található.

Automatikus programok (lásd a **C** ábrát)

	"Plant Milk" ("Növényi tej")		"Fruits/Vegetables" ("Gyümölcs/Zöldség")
	"Baby Food" ("Bébiétel")		"Smoothie" ("Gyümölcsturmix/Szmúzi")
	"Porridge" ("Kása")		"Grind" ("Összeturmixolás")
	"Cream Soup" ("KréMLEVES")		"Steam" ("Gőzölés/Párolás")

Megjegyzés. A "Fruits/Vegetables" ("Gyümölcsök/zöldségek"), a "Smoothie" ("Gyümölcsturmix/Szmúzi") és a "Grind" ("Összeturmixolás") programok nem igényelnek készülék fűtést.

A készülék gombjainak funkciói (lásd a **C** ábrát)

Gomb	Funkció
Nyomja meg egyszer	
"ON/OFF" ("Bekapcsolás/Kikapcsolás")	Készenléti üzemmód Bekapcsolás/Kikapcsolás
	Program indítás

Gomb	Funkció
"Function" ("Funkció")	Automatikus programok átkapcsolása
"Speed +" ("Sebesség +")	A kés forgási sebességének növelése
"Speed -" ("Sebesség -")	A kés forgási sebességének csökkentése
"Time +" ("Idő +")	A program futási idejének meghosszabbítása/ a késleltetés indítási időpontjának növelése
"Time -" ("Idő -")	A program futási idejének csökkentése/a késleltetés indítási időpontjának csökkentése
"Manual" ("Kézi beállítás")	Kézi programbeállítási üzemmódra váltás
"Preset Time" ("Időbeállítás")	Átváltás a késleltetett indítási idő beállításához
Nyomja meg és tartsa lenyomva	
"ON/OFF" ("Bekapcsolás/Kikapcsolás")	Futó program leállítása
"Cleaning" ("Tisztítás")	Kés forgatása öntisztító üzemmódban

Működésre való felkészülés

1. Óvatosan nyissa ki a csomagolást, és vegye ki a készüléket és a tartozékokat. Távolítsa el a csomagolóanyagokat.
2. Helyezze a motorblokkot száraz, sík, stabil felületre, legalább 15 cm távolságra más tárgyaktól és eszközöktől.
3. Tisztítsa meg a motorblokkot, a fedelet és a dugót (lásd "Motorblokk tisztítása" és "Fedél és fedéldugó tisztítása" részeket).
4. Tisztítsa meg a tál belsejét a termékkészlethez tartozó kefével (11) és mosogatószerrel. Ezután öblítse ki a tál belsejét folyó víz alatt, majd törölje szárazra.
5. Törölje át a tál külsejét vízzel megnedvesített puha ruhával. Ezután törölje szárazra.

A készülék üzemeltetése

1. Készítse elő a készítendő ételhez a feldolgozandó alaptermékeket: ha szükséges tisztítsa meg és/vagy mossa meg azokat; távolítsa el a dióhéjat, a csontokat és a rostokat a húsról; aprítsa fel a nagyméretű ételkiegészítő termékeket.
2. Tegye a kívánt étel összetevőket (beleértve a folyadékokat is) a turmixgép táljába.
3. Helyezze fel a tálát a motorblokkra a **D** ábrán látható módon.
4. Helyezze be a dugót (1) a fedélbe (lásd **E** ábra), és zárja le a fedelet (lásd **F** ábra).
5. Helyezze a tápkábel dugóját a hálózati aljzatba. Egy hangjelzés hallatszik, majd a kezelőpanel (7) kijelzőjén megjelenik a "--:--" jelzés.
6. Nyomja meg a "ON/OFF" ("Bekapcsolás/Kikapcsolás") gombot a készülék készenléti üzemmódba helyezéséhez. A kijelzőn megjelenik a "00:00" jelzés, és az összes automatikus program ikonja és megnevezése.
7. Válassza ki a kívánt automatikus programot (lásd "Automatikus program kiválasztása") vagy állítsa be a programot manuálisan (lásd "Program manuális beállítása").
8. Nyomja meg az "ON/OFF" ("Bekapcsolás/Kikapcsolás") gombot a program indításához.
Megjegyzés. Ha le akar állítani egy futó programot nyomja meg és tartsa lenyomva a "ON/OFF" ("Bekapcsolás/Kikapcsolás") gombot 3 másodpercig.
- Megjegyzés.** Ha a program futása közben szeretne hozzávalókat adagolni a tálba, vegye ki a dugót az óramutató járásával ellentétes irányban elforgatva és felfelé húzva. Adja hozzá a hozzávalókat a fedélen lévő nyíláson keresztül. A toló (10) segítségével mozgassa a hozzávalókat a kés felé.
9. Várja meg a program befejezését. A kijelzőn megjelenik a "End" ("Program befejezve") kijelzés.
10. Nyomja meg a "ON/OFF" ("Bekapcsolás/Kikapcsolás") gombot, és válassza le a készüléket az elektromos hálózatról.
11. Vegye ki a tálát a motorblokkból, nyissa ki a fedelet, és távolítsa el a tál tartalmát.

Megjegyzés. A készülék felmelegedésével járó program befejezése után vegye le a fedelet egy (a termékkészlethez nem tartozó) sütőkesztyűvel, vagy várja meg, amíg a készülék teljesen lehűl.

12. Tisztítsa meg a készüléket (lásd a "Tisztítás és gondozás" részt).

Automatikus program kiválasztása

A "Function" ("Funkció") gombbal válassza ki a kívánt programot. A kijelzőn megjelenik a kiválasztott program ikonja és neve.

A program kézi beállítása

1. Nyomja meg a "Manual" ("Kézi programbeállítás") gombot. A kijelzőn megjelenik a kés sebességének beállítására szolgáló menü.
2. Állítsa be a kívánt késsebességet a "Speed +" ("Sebesség +") és "Speed -" ("Sebesség -") gombok segítségével.
3. Nyomja meg újra a "Manual" ("Kézi programbeállítás") gombot. A kijelzőn megjelenik a program futási idejének beállítására szolgáló menü.
4. Állítsa be a kívánt működési időt a "Time +" ("Idő +") és "Time -" ("Idő -") gombokkal.

A készülék használata gőz főzőedénnyel (csak az ATB0001 modellnél)

1. A készülék használatra való előkészítése után öntse szükséges mennyiségű vizet a tálba.
2. Helyezze a gőz főzőedényt (13) a tálba.
3. Helyezze a szükséges termékeket a főzőedénybe.
4. Kövesse a "A készülék üzemeltetése" fejezet 3-12 lépéseit, miközben kiválasztja a "Steam" ("Gőzölés/Párolás") programot.

Késleltetett indítás

1. Kövesse a "A készülék üzemeltetése" fejezet 1-6 lépéseit
2. Nyomja meg a "Preset Time" ("Időbeállítás") gombot. Ezután a "Time +" ("Idő +") és "Time -" ("Idő -") gombok segítségével állítsa be azt a késleltetési időt, amelynek letelte után a készülék működésbe fog lépni.
3. A "Function" ("Funkció") gombbal válassza ki a kívánt automatikus programot, vagy állítsa be az automatikus programot manuálisan (lásd "Kézi programbeállítás").
4. Nyomja meg a "ON/OFF" ("Bekapcsolás/Kikapcsolás") gombot. A kiválasztott program a beállított idő letelte után automatikusan elindul.

Tisztítás és gondozás

FIGYELEM! Ne merítse a motorblokkot és a tálalapot (5) vízbe vagy más folyadékba (lásd a **G** ábrát). Ez töréshez vezethet.

FIGYELEM! A készüléket csak azután tisztítsa, hogy kihúzta a konnektorból, és hagyta teljesen kihűlni.

FIGYELEM! A kést csak a termékkészlethez tartozó kefével tisztítsa. Kézze ne érintse meg a kést.

Motorblokk tisztítása. Törölje le a blokkot vízzel nedvesített puha ruhával. Ezután törölje szárazra.

Fedél és fedéldugó tisztítása. Húzza ki a dugót. Puha szivaccsal és mosogatószerrel tisztítsa meg a fedelet és a dugót, majd öblítse le folyó víz alatt. Ezután törölje szárazra.

Táltisztítás Öntisztító funkció

1. Öntsön 500 ml meleg vizet a tálba, és adjon hozzá kismennyiségű mosogatószeret.
2. Zárja le a fedelet, és helyezze be a dugót a fedélbe.
3. Helyezze a tálát a motorblokkra, és csatlakoztassa a készüléket az elektromos hálózathoz.
4. Nyomja meg a "ON/OFF" ("Bekapcsolás/Kikapcsolás") gombot, majd nyomja meg és tartsa lenyomva a "Cleaning" ("Tisztítás") gombot. A turmixgép kése addig forog, amíg a "Cleaning" ("Tisztítás") gombot lenyomva tartja.
5. Az öntisztítás befejezéséhez engedje fel a "Cleaning" ("Tisztítás") gombot.
6. Vegye ki a tálát, és öblítse ki a belsejét folyó víz alatt. Szükség esetén a termékkészlethez tartozó kefével (11) távolítsa el a késen és/vagy a tál belsejében maradt szennyeződések.
7. Törölje szárazra a tálát.

Az esetleges meghibásodások elhárítása

"E1" hiba. Lehetséges ok: a turmixgép tál és/vagy a fedél nincs vagy nem megfelelően van felszerelve. Megoldás: helyezze a tálát a motorblokkra a **D** ábrán látható módon; zárja le a fedelet az **F** ábrán látható módon.

"E2" hiba. Lehetséges ok: rövidzárlat az érzékelőben. Megoldás: forduljon hivatalos szervizközponthoz.

"E3" hiba. Lehetséges ok: a készülék túlmelegedése. Megoldás: húzza ki a készüléket a konnektorból, és hagyja teljesen kihűlni.

Az élelmiszerek nincsenek jól felaprítva. Lehetséges okok: túl sok vagy túl kevés étel/termék van a tálban; nincs elég folyadék a tálban. Megoldás: távolítsa el a felesleget, vagy tegyen a tálba több terméket; töltsse fel a folyadékot a tálban.

A folyadék kiömlik a tálból. Lehetséges ok: túl sok folyadék van a tálban. Megoldás: tartsa be a forró (1400 ml) és a hideg (1750 ml) folyadékok maximális szintjét.

FIGYELEM! Ha a javasolt módszerek egyike sem segít a probléma megoldásában, forduljon a szállítójához vagy egy hivatalos szervizközponthoz. Ne szedje szét a készüléket és ne próbálja meg saját maga megjavítani.

Az ASBISC fenntartja a jogot a készülék módosítására, valamint a jelen dokumentum módosítására és kiegészítésére a felhasználók előzetes értesítése nélkül.

Jótállási idő és élettartam – 2 év a készülék kiskereskedelmi hálózatban történő értékesítésétől számítva.

A gyártó adatai: ASBISC Enterprises PLC, Iapetou, 1, Agios Athanasios, 4101, Limassol, Cyprus (Ciprus). Kínában készült. Az ebben a dokumentumban említett valamennyi védjegy és védjegy a megfelelő tulajdonosok tulajdonát képezi. A csomagoláson feltüntetik a gyártás dátumát.

Naprakész információk és a készülék részletes leírása, valamint csatlakoztatási utasítások, tanúsítványok, a minőségi igényeket és garanciákat elfogadó vállalatokra vonatkozó információk az aeno.com/documents oldalon található.

HYE AENO™ ստացիոնար բլենդերը նախատեսված է մթերքի մանրացման, խմիչքների և տաք ու տեստների պատրաստման համար:

Տեխնիկական բնութագրեր

Էլեկտրոնսնուցումը (մուտք). 220–240 Վ (AC), 50/60 Հց, 800,0 Վտ (առավ.): Սպասման ռեժիմում էներգիայի սպառումը. < 0,5 Վտ: Թասի ծավալը. 1,75 լ: Դանակի պտտման հաճախականությունը. մինչև 35000 պտ/րոպե: Ավտոմատ ծրագրերի քանակը. 8: Արագությունների քանակը. 9: Հետաձգված մեկնարկը. մինչև 24 ժամ: Տարացման գործառույթը: Պաշտպանություն գերտաքացումից: Աղմուկի մակարդակը (1 մ հեռավորության վրա). ≥ 82 դԲ: Կառավարումը. ձեռքով: Հոսանքի մալուխի երկարությունը. 1 մ: Գույնը. սպիտակ: Ծարժիչային բլոկի նյութը. ABS պլաստիկ, պոլիպրոպիլեն: Թասի նյութը. բորոսիլիկատային ապակի: Դանակի նյութը. չժանգոտվող պողպատ: Չափսը (Ե×Լ×Բ). 230×200×420 մմ: Չուտ քաշը. 4,7 կգ: Շահագործման պայմանները. ջերմ. –10...+35 °C, հարաբ. խոնավ. մինչև 80 % (առանց խտացման): Պահման պայմանները. ջերմ. –10...+40 °C, հարաբ. խոնավ. մինչև 80 % (առանց խտացման):

Առաքման բովանդակությունը (տես նկ. A)

Մոդել **ATB0001. AENO™** ստացիոնար բլենդեր, գոլորշու վրա պատրաստելու համար կոնտեյներ, չափիչ բաժակ, հրիչ, խոզանակ, օգտվողի կարճ ուղեցույց:

Մոդել **ATB0003. AENO™** ստացիոնար բլենդեր, չափիչ բաժակ, հրիչ, խոզանակ, օգտվողի կարճ ուղեցույց:

Մարքի տարրերը և բաղադրիչները (տես նկ. A)

1 – կափարիչի խրոցակ, 2 – կափարիչ, 3 – թաս, 4 – դանակ, 5 – թասի հիմք, 6 – բռնակ, 7 – կառավարման վահանակ էլկրանով, 8 – շարժիչային բլոկ, 9 – հոսանքի մալուխ, 10 – հրիչ, 11 – խոզանակ, 12 – չափիչ բաժակ, 13 – գոլորշու վրա պատրաստելու համար կոնտեյներ *:

* Միայն **ATB0001** մոդելի համար:

Եթե AENO™ սարքի օգտագործման հետ կապված հարցեր կամ դժվարություններ են ձագել, խնդրում ենք կապվել աջակցության ծառայության հետ **support@aeno.com** էլեկտրոնային փոստով կամ **aeno.com/service-and-warranty** հասցեով առցանց չառում: Մասնագետները կօգնեն Ձեզ պարզել դա, և Ձեզ հարկավոր չի լինի ժամանակ և ջանք մախսել խանութ այցելելու վրա:

Սահմանափակումներ և նախազգուշացումներ

ՌԻՇԱԳՐՈՒԹՅՈՒՆ: Էլեկտրական ցնցումների ռիսկ:

ՌԻՇԱԳՐՈՒԹՅՈՒՆ: Չզուլուրեն վարվեք սուր դանակի հետ, զգուշորեն դատարկեք թասը և ուշադիր եղեք մաքրելիս: Մի դիպչեք սարքի շարժական մասերին, երբ այն աշխատում է:

ՌԻՇԱԳՐՈՒԹՅՈՒՆ: Սարքի որոշ մասեր կարող են տաքանալ և այրվածքներ առաջացնել: Մի դիպչեք սարքի թասին և կափարիչին, մինչև դրանք ամբողջովին կսառչեն կամ առանց պաշտպանիչ միջոցների:

ՌԻՇԱԳՐՈՒԹՅՈՒՆ: Մի գերազանցեք տաք («Soup») (1400 մ) և սառը («Cold») (1750 մ) հեղուկների առավելագույն մակարդակը (տես նկ. **B**), դա կարող է հանգեցնել արտահոսքի:









ՌԻՇԱԳՐՈՒԹՅՈՒՆ: Բույսերի երկար ցողունները աշխատանքի ընթացքում կարող են փաթթվել դանակի վրա և վնասել սարքի շարժիչը: Բույսերի ցողունները բլենդերով մանրացնելիս նախապես կտրատեք դրանք այնպես, որ կտորների երկարությունը 1 սմ-ից ավելի չլինի:

ՌԻՇԱԳՐՈՒԹՅՈՒՆ: Բլենդերի մեջ մի մանրացրեք ոսկորներով և (կամ) կոճիկներով միս, կտերով մրգեր, կճեպով ընկույզ: Դանակը վնասելուց խուսափելու համար նախապես հեռացրեք ոսկորները, կոճիկները և կճեպները:

Սարքը նախատեսված չէ մինչև 16 տարեկան երեխաների կամ ֆիզիկական, հոգևոր կամ մտավոր հաշմանդամություն ունեցող անձանց օգտագործման համար, եթե նրանք չունեն բավարար փորձ կամ գիտելիքներ սարքի շահագործման վերաբերյալ, և եթե նրանք չեն գտնվում իրենց անվտանգության համար պատասխանատու անձի հսկողության ներքո: Սարքը նախատեսված է միայն կենցաղային պայմաններում օգտագործելու համար: Արգելվում է սարքը դրսում օգտագործել: Թույլ մի ավել երեխաներին խաղալ սարքի և բաղադրիչների հետ: Մի գցեք և մի նետեք սարքը: Մի օգտագործեք վնասված սարքը: Եթե սարքը տեղափոխվել կամ պահվել է ցածր ջերմաստիճանում, ապա օգտագործելուց առաջ թողեք այն 2 ժամ սենյակային ջերմաստիճանում: Համոզվեք, որ տխնիկական բնութագրերում նշված անվանական լարումը և հաճախականությունը համապատասխանում են էլեկտրոցանցի պարամետրերին: Սարքի հետ աշխատեք միայն չոր ձեռքերով: Էլեկտրոցանցին միացված սարքը մի թողեք առանց հսկողության: Օգտագործելուց հետո և մաքրելուց առաջ սարքը էլեկտրոցանցից անջատեք: Անջատեք սարքը էլեկտրոցանցից՝ բռնելով խրոցից, այլ ոչ թե հոսանքի մալուխից: Սարքը, հոսանքի մալուխի խրոցը կամ մալուխը ինքնին (9) մի ընկղմեք ջրի կամ այլ հեղուկների մեջ: Հետևեք, որ հոսանքի մալուխը չդուրվի, չծալվի, չսեղմվի որևէ բանով և չշփվի տաք առարկաների և ջերմության աղբյուրների հետ: Շարժիչային բլոկը (8) և թասը (3) ստանարանում մի պահեք: Մի բացեք կափարիչը (2), մինչև դանակը (4) ամբողջությամբ չկանգնի: Թափ մեջ

շաքարավազ մի ավելացրեք, քանի որ այն կարող է այրվել կանել թափ հատակին: Սարքի մաքրման համար մի օգտագործեք քիմիական և ազրեսիվ լվացող միջոցներ, հղկող մածուկներ, թթուներ և յուծիչներ պարունակող միջոցներ, ինչպես նաև մետաղական սպունգներ: Սարքի, նրա ռեժիմների և գործառնությունների մանրամասն նկարագրությունը կարելի է գտնել ամբողջական հրահանգների ձեռնարկում, որը հասանելի է aeno.com/documents կայքէջում:

Ավտոմատ ծրագրեր (տես նկ. C)

	«Plant Milk» («Բուսական կաթ»)		«Fruits/Vegetables» («Մրգեր/Բանջարեղեն»)
	«Baby Food» («Մանկական սնունդ»)		«Smoothie» («Սմուդիներ»)
	«Porridge» («Շիլա»)		«Grind» («Մանրացում»)
	«Cream Soup» («Սերուցքային ապուր»)		«Steam» («Գոլորշու վրա»)

Ծանոթություն: «Fruits/Vegetables» («Մրգեր/Բանջարեղեն»), «Smoothie» («Սմուդի») և «Grind» («Մանրացում») ծրագրերը չեն ներառում տաքացում:

Սարքի կոճակների գործառնությունը (տես նկ. C)

Կոճակ	Գործառնությ
Սեղմել մեկ անգամ	
«ON/OFF» («Միաց/Անջ.»)	Սպասման ռեժիմի միացում/անջատում
	Ծրագրի գործարկում
«Function» («Գործառնությ»)	Ավտոմատ ծրագրերի փոխարկում
«Speed +» («Արագություն +»)	Դանակի պտտման արագության ավելացում
«Speed -» («Արագություն -»)	Դանակի պտտման արագության նվազեցում
«Time +» («Ժամանակ +»)	Ծրագրի աշխատանքի/հետաձգված մեկնարկի ժամանակի ավելացում
«Time -» («Ժամանակ -»)	Ծրագրի աշխատանքի/հետաձգված մեկնարկի ժամանակի նվազեցում

Կոճակ	Գործառույթ
«Manual» («Ձեռքով կարգավորում»)	Անցում ծրագրի ձեռքով կարգավորման ռեժիմին
«Preset Time» («Ժամանակի սահմանում»)	Անցում հետաձգված մեկնարկի ժամանակի սահմանմանը
Սեղմել և պահել	
«ON/OFF» («Միաց./Անջ.»)	Գործարկված ծրագրի դադարեցում
«Cleaning» («Մաքրում»)	Դանակի պտույտը ինքնամաքրման ռեժիմում

Աշխատանքին նախապատրաստումը

1. Չզուշորեն բացեք փաթեթավորումը և հանեք սարքն ու բաղադրիչները: Հեռացրեք փաթեթավորման նյութերը:
2. Շարժիչային բլոկը տեղակայեք չոր, հարթ, կայուն մակերեսի վրա, այլ առարկաներից և սարքերից առնվազն 15 սմ հեռավորության վրա:
3. Մաքրեք բլոկը և խրոցակով կափարիչը (տես «Շարժիչային բլոկի մաքրում» և «Կափարիչի և խրոցակի մաքրում»):
4. Թասի ներսը մաքրեք առաքման մեջ ներառված խոզանակի (11) և աման լվացող հեղուկի օգնությամբ: Այնուհետև ներսը լվացեք հոսող ջրի տակ և չորացրեք:
5. Սրբեք թասի արտաքին մասը ջրի մեջ թաթափված փափուկ կտորով: Այնուհետև չորացրեք:

Սարքի շահագործումը

1. Նախապատրաստեք բաղադրիչները. անհրաժեշտության դեպքում մաքրեք և/կամ լվացեք մթերքները; հեռացրեք ընկույզի կնեպը, մսի ոսկորները և կոճիկները; մանր կտրատեք խոշոր բաղադրիչները:
2. Անհրաժեշտ բաղադրիչները (ներառյալ հեղուկները) լցրեք բլենդերի թասի մեջ:
3. Թասը տեղադրեք շարժիչային բլոկի վրա, ինչպես ցույց է տրված նկար **D**-ում:
4. Խրոցակը (1) մտցրեք կափարիչի մեջ (տես նկ. **E**) և փակեք կափարիչը (տես նկ. **F**):
5. Միացրեք հոսանքի լարը հոսանքի վարդակից: Կհնչի ձայնային ազդանշան և «--:--» - ը կցուցադրվի կառավարման վահանակի էկրանին (7):
6. Սեղմեք «ON/OFF» («Միաց./Անջ.») կոճակը՝ սարքը սպասման ռեժիմի տեղափոխելու համար: Էկրանի վրա կցուցադրվի «00:00» և կհայտնվեն բոլոր ավտոմատ ծրագրերի պատկերակներն ու անունները:
7. Ընտրեք անհրաժեշտ ավտոմատ ծրագիրը (տես «Ավտոմատ ծրագրի ընտրություն») կամ ձեռքով կարգավորեք ծրագիրը (տես. «Ծրագրի ձեռքով կարգավորում»):
8. Ծրագիրը գործարկելու համար սեղմեք «ON/OFF» («Միաց./Անջ.») կոճակը:

Ծանոթություն: Եթե անհրաժեշտ է դադարեցնել գործարկված ծրագիրը, սեղմեք և 3 վրկ. պահեք «ON/OFF» («Միաց./Անջ.») կոճակը:

Ծանոթություն: Ծրագրի աշխատանքի ընթացքում թասի մեջ բաղադրիչներ ավելացնելու համար հանեք խրոցակը՝ այն պտտելով ժամացույցի սլաքի հակառակ ուղղությամբ և վեր քաշելով: Բաղադրիչները ավելացրեք կափարիչի անցքի միջով: Բաղադրիչները դանակին մոտեցնելու համար օգտագործեք հրիչ (10):

9. Սպասեք ծրագրի աշխատանքի ավարտին: Էկրանին կցուցադրվի «End» («Ծրագիրն ավարտված է»):
10. Սեղմեք «ON/OFF» («Միաց./Անջ.») կոճակը և սարքն անջատեք էլեկտրոցանցից:
11. Թասը հանեք շարժիչային բլոկից, բացեք կափարիչը և դատարկեք թասի պարունակությունը:

Ծանոթություն: Տարացման ծրագրի աշխատանքի ավարտվելուց հետո, կափարիչը հանելու համար օգտագործեք ջեռոցի ձեռնոց (առաքման մեջ ներառված չէ) կամ սպասեք մինչև այն ամբողջովին սառչի:

12. Մաքրեք սարքը (տես «Մաքրում և խնամք»):

Ավտոմատ ծրագրի ընտրություն

«Function» («Գործառույթ») կոճակի օգնությամբ ընտրեք անհրաժեշտ ծրագիրը: Ընտրված ծրագրի պատկերակը և անունը կցուցադրվեն էկրանին:

Ծրագրի ձեռքով կարգավորում

1. Սեղմեք «Manual» («Ձեռքով կարգավորում») կոճակը: Էկրանին կցուցադրի դանակի պտտման արագության կարգավորման ընտրացանկը:
2. «Speed +» («Արագություն +») և «Speed -» («Արագություն -») կոճակների օգնությամբ սահմանեք դանակի պտտման պահանջվող արագությունը:
3. Կրկին սեղմեք «Manual» («Ձեռքով կարգավորում») կոճակը: Էկրանին կցուցադրվի ծրագրի աշխատանքի ժամանակի կարգավորման ընտրացանկը:
4. «Time +» («Ժամանակ +») և «Time -» («Ժամանակ -») կոճակների օգնությամբ սահմանեք անհրաժեշտ աշխատանքային ժամանակը:

Կոնտեյներով սարքի օգտագործումը գոլորշու վրա պատրաստելու համար (միայն ATB0001 մոդելի համար)

1. Սարքը աշխատանքի պատրաստելուց հետո թասի մեջ լցրեք անհրաժեշտ քանակությամբ ջուր:
2. Գոլորշու վրա պատրաստելու համար կոնտեյները (13) տեղադրեք թասի մեջ:
3. Կոնտեյների մեջ լցրեք անհրաժեշտ մթերքները:
4. Կատարեք «Սարքի շահագործում» բաժնի 3–12-րդ քայլերը, միաժամանակ ընտրելով «Steam» («Գոլորշու վրա») ծրագիրը:

Հետաձգված մեկնարկ

1. Կատարեք «Սարքի շահագործում» բաժնի 1–6-րդ քայլերը:
2. Սեղմեք «Preset Time» («Նախադրված ժամանակ») կոճակը: Այնուհետև «Time +» («Ժամանակ +») և «Time -» («Ժամանակ -») կոճակների օգնությամբ սահմանեք այն ժամանակը, որից հետո սարքը կսկսի աշխատել:
3. «Function» («Գործառույթ») կոճակի օգնությամբ ընտրեք անհրաժեշտ ավտոմատ ծրագիրը կամ ձեռքով կարգավորեք ծրագիրը (տես «Ծրագրի ձեռքով կարգավորում»):
4. Սեղմեք «ON/OFF» («Միաց./Անջ.») կոճակը: Ընտրված ծրագիրը ավտոմատ կերպով կգործարկվի սահմանված ժամանակի ավարտից հետո:

Մաքրում և խնամք

ՌԵՇԱԳՐՈՒԹՅՈՒՆ: Շարժիչային բլոկը և թասի հիմքը (5) մի ընկղմեք ջրի կամ այլ հեղուկների մեջ (տես նկ. G). Դա կարող է հանգեցնել կոտրվածքի:

ՌԵՇԱԳՐՈՒԹՅՈՒՆ: Սարքը մաքրեք միայն էլեկտրոցանցից անջատելուց և ամբողջովին սառչելուց հետո:

ՌԵՇԱԳՐՈՒԹՅՈՒՆ: Դանակը մաքրեք միայն առաքման մեջ ներառված խոզանակով: Ձեռքերով մի դիպչեք դանակին:

Շարժիչային բլոկի մաքրում: Բլոկը սրբեք ջրի մեջ թաթախված փափուկ կտորով: Այնուհետև չորացրեք:

Կափարիչի և խրոցակի մաքրում: Խրոցակը հանեք: Կափարիչը և խրոցակը լվացեք փափուկ սպունգի և աման լվացող միջոցի օգնությամբ, այնուհետև լվացեք դրանք հոսող ջրի տակ: Այնուհետև չորացրեք:

Թասի մաքրումը: Ինքնամաքրման գործառույթը

1. Թասի մեջ լցրեք 500 մլ տաք ջուր և ավելացրեք փոքր քանակությամբ աման լվացող միջոց:
2. Փակեք կափարիչը և խրոցակը մտցրեք կափարիչի մեջ:
3. Թասը տեղադրեք շարժիչային բլոկի վրա և սարքը միացրեք էլեկտրոցանցին:
4. Սեղմեք «ON/OFF» («Միաց./Անջ.») կոճակը, ապա սեղմեք և պահեք «Cleaning» («Մաքրում») կոճակը: Բլեներին դանակը կպտտվի այնքան ժամանակ, քանի դեռ սեղմված է «Cleaning» («Մաքրում») կոճակը:
5. Ինքնամաքրումն ավարտելու համար բաց թողեք «Cleaning» («Մաքրում») կոճակը:
6. Հանեք թասը և դրա ներսը լվացեք հոսող ջրի տակ: Անհրաժեշտության դեպքում օգտվեք առաքման մեջ ներառված խոզանակից (11)՝ դանակի և (կամ) թասի ներքին մակերեսի վրա մնացած կեղտը հեռացնելու համար:
7. Թասը չորացրեք:

Հնարավոր անսարքությունների վերացում

Մխալ «E1»: Հնարավոր պատճառ. բլենդերի թասը և/կամ կափարիչը տեղադրված չեն կամ սխալ են տեղադրված: Լուծում. թասը տեղադրեք շարժիչային բլոկի վրա, ինչպես ցույց է տրված նկար **D**-ում: փակեք կափարիչը, ինչպես ցույց է տրված նկար **F**-ում:

Մխալ «E2»: Հնարավոր պատճառ. սենտրի կարճ միացում: Լուծում. կապվեք լիազորված սպասարկման կենտրոնի հետ:

Մխալ «E3»: Հնարավոր պատճառ. սարքի գերտաքացում: Լուծում. սարքը անջատեք էլեկտրոցանցից և թողեք, որ այն ամբողջովին սառչի:

Մթեքքները վատ են մանրացվում: Հնարավոր պատճառներ. թասի մեջ չափից ավելի կամ քիչ մթեքք կա: թասի մեջ չկա բավականաչափ հեղուկ: Լուծում. թասից հեռացրեք ավելցուկը կամ մթեքք ավելացրեք: թասի մեջ լցրեք հեղուկներ:

Ջասից հեղուկը թափվում է: Հնարավոր պատճառ. թասի մեջ չափից շատ հեղուկ կա: Լուծում. պահպանեք տաք (1400 մլ) և սառը (1750 մլ) հեղուկների համար առավելագույն մակարդակը:

ՌԻՇԿԿՐՈՒԹՅՈՒՆ: Եթե առաջարկվող մեթոդներից ոչ մեկը չօգնեն լուծել խնդիրը, դիմեք ձեր մատակարարին կամ լիազորված սպասարկման կենտրոնին: Մի սպասմոնտաժեք սարքը և մի փորձեք վերանորոգել այն ինքնուրույն:

ASBISC ընկերությունը իրեն իրավունք է վերապահում փոփոխել սարքը և փոփոխություններ և լրացումներ մտցնել այս փաստաթղթում՝ առանց օգտատերերին նախապես տեղեկացնելու:

Երաշխիքային ժամկետը և ծառայության ժամկետը – 2 տարի մանրածախ ցանցում սարքի վաճառքի օրվանից:

Տեղեկություններ արտադրողի մասին. ASBISC Enterprises P.L.C., Iapetou, 1, Agios Athanasios, 4101, Limassol, Cyprus (Կիպրոս): Արտադրված է Չինաստանում: Այստեղ նշված բոլոր ապրանքային նշաններն ու ֆիրմային անվանումները իրենց համապատասխան սեփականատերերի սեփականությունն են: Արտադրության ամսաթիվը նշված է փաթեթավորման վրա:

Սարքի արդի տեղեկությունները և մանրամասն նկարագրությունը, ինչպես նաև միացման հրահանգները, հավաստագրերը, որակի և երաշխիքի վերաբերյալ պահանջներ ընդունող ընկերությունների մասին տեղեկությունները հասանելի են ներքեռնման համար aeno.com/documents հղումով:

ITA Il frullatore a caraffa **AENO™** è progettato per tritare gli alimenti, preparare bevande e pasti caldi.

Specifiche tecniche

Alimentazione (ingresso): 220–240 V (AC), 50/60 Hz, 800,0 W (max.). Consumo di potenza in modalità standby: < 0,5 W. Capacità della ciotola: 1,75 l. Velocità del coltello: fino a 35000 giri/min. Numero di programmi automatici: 8. Numero di velocità: 9. Avvio ritardato: fino a 24 ore. Funzione di riscaldamento. Protezione contro il surriscaldamento. Livello di rumore (a una distanza di 1 m): ≥ 82 dB. Controllo: manuale. Lunghezza del cavo di alimentazione: 1 m. Colore: bianco. Materiale del blocco motore: plastica ABS, polipropilene. Materiale della ciotola: vetro borosilicato. Materiale del coltello: acciaio inox. Dimensioni (L×L×A): 230×200×420 mm. Peso netto: 4,7 kg. Condizioni di funzionamento: temp. –10...+35 °C, UR fino all'80 % (senza condensa). Condizioni di stoccaggio: temp. –10...+40 °C, UR fino all'80 % (senza condensa).

Scopo di fornitura (vedi fig. A)

Il modello **ATB0001**: frullatore a caraffa **AENO™**, contenitore per la cottura a vapore, misurino, spintore, spazzola, guida rapida.

Il modello **ATB0003**: frullatore a caraffa **AENO™**, misurino, spintore, spazzola, guida rapida.

Elementi e accessori del dispositivo (vedi fig. A)

1 – tappo del coperchio, 2 – coperchio, 3 – ciotola, 4 – coltello, 5 – base della ciotola, 6 – maniglia, 7 – pannello di controllo con display, 8 – blocco motore, 9 – cavo di alimentazione, 10 – spintore, 11 – spazzola, 12 – misurino, 13 – contenitore per la cottura a vapore*.

* Solo per il modello **ATB0001**.

In caso di domande o difficoltà nell'uso del dispositivo **AENO™**, contattare il team di assistenza via e-mail all'indirizzo **support@aeno.com** o tramite chat online all'indirizzo **aeno.com/service-and-warranty**. Gli specialisti ti aiuteranno a capirlo e non dovrai perdere tempo e fatica visitando il negozio.

Restrizioni e avvertenze

ATTENZIONE! Rischio di scosse elettriche.

ATTENZIONE! Maneggiare con attenzione il coltello affilato, svuotare attentamente la ciotola e fare attenzione durante la pulizia. Non toccare le parti mobili del dispositivo mentre è in funzione.

ATTENZIONE! Alcune parti del dispositivo possono surriscaldarsi e provocare le ustioni! Non toccare la ciotola e il coperchio del dispositivo prima che si siano raffreddati completamente o senza mezzi di protezione.

ATTENZIONE! Non superare il livello massimo per i liquidi caldi ("Soup") (1400 ml) e freddi ("Cold") (1750 ml) (vedi fig. **B**), poiché ciò potrebbe causare un traboccamento.









ATTENZIONE! I lunghi steli delle piante possono avvolgersi al coltello durante il funzionamento e danneggiare il motore del dispositivo. Quando si tritano gli steli delle piante con il frullatore, tagliarli preventivamente in modo che i pezzi non superino 1 cm di lunghezza.

ATTENZIONE! Non tritare carne con ossa e (o) cartilagini, frutta con i noccioli, noci in guscio nel frullatore. Rimuovere preventivamente ossa, cartilagini, noccioli e guscio per evitare di danneggiare il coltello.

Questo dispositivo non è destinato all'uso da parte di bambini di età inferiore a 16 anni o di persone con ridotte capacità fisiche, mentali o intellettuali, a meno che non siano stati sorvegliati o istruiti sull'uso del dispositivo da una persona responsabile della loro sicurezza. Il dispositivo è destinato esclusivamente all'uso domestico. Non utilizzare il dispositivo all'aperto. Non permettere ai bambini di giocare con il dispositivo e gli accessori. Non far cadere o lanciare il dispositivo. Non utilizzare un dispositivo danneggiato. Se il dispositivo è stato trasportato o stoccato a basse temperature, lasciarlo a temperatura ambiente per 2 ore prima dell'uso. Assicurarsi che la tensione nominale e la frequenza indicate nelle specifiche tecniche corrispondano ai parametri della rete elettrica. Utilizzare il dispositivo solo con le mani asciutte. Non lasciare il dispositivo collegato alla rete elettrica incustodito. Scollegare il dispositivo dalla rete elettrica dopo l'uso e prima della pulizia. Scollegare il dispositivo dalla rete

elettrica tenendo la spina, non il cavo di alimentazione. Non immergere il dispositivo, la spina del cavo di alimentazione o il cavo stesso (9) in acqua o altri liquidi. Assicurarsi che il cavo di alimentazione non sia attorcigliato, piegato, schiacciato da qualsiasi cosa o a contatto con oggetti caldi e affilati o fonti di calore. Non stoccare il blocco motore (8) e la ciotola (3) in frigorifero. Non aprire il coperchio (2) finché il coltello (4) non si è fermato completamente. Non aggiungere lo zucchero alla ciotola perché potrebbe bruciare sul fondo della ciotola. Per la pulizia del dispositivo non utilizzare detergenti chimicamente aggressivi, paste abrasive, prodotti contenenti acidi e solventi o spugne metalliche. Una descrizione dettagliata del dispositivo, delle modalità e delle funzioni è contenuta nel manuale operativo completo, disponibili alla pagina web aeno.com/documents.

Programmi automatici (vedi fig. C)

	"Plant Milk" ("Latte vegetale")		"Fruits/Vegetables" ("Frutta/Verdura")
	"Baby Food" ("Alimenti per la prima infanzia")		"Smoothie" ("Frullato")
	"Porridge" ("Porridge")		"Grind" ("Trituramento")
	"Cream Soup" ("Zuppa di panna")		"Steam" ("Al vapore")

Nota. I programmi "Fruits/Vegetables" ("Frutta/Verdura"), "Smoothie" ("Frullato") e "Grind" ("Trituramento") non richiedono riscaldamento.

Funzioni dei pulsanti del dispositivo (vedi fig. C)

Pulsante	Funzione
Premere una volta	
"ON/OFF" ("Acc./Speg.")	Accensione/spengimento della modalità standby
	Esecuzione del programma

Pulsante	Funzione
"Function" ("Funzione")	Commutazione dei programmi automatici
"Speed +" ("Velocità +")	Aumento della velocità di rotazione del coltello
"Speed -" ("Velocità -")	Riduzione della velocità di rotazione del coltello
"Time +" ("Tempo +")	Aumento del tempo di esecuzione del programma/avvio ritardato
"Time -" ("Tempo -")	Riduzione del tempo di esecuzione del programma/avvio ritardato
"Manual" ("Impostazione manuale")	Passaggio alla modalità di regolazione manuale del programma
"Preset Time" ("Impostazione del tempo")	Passaggio all'impostazione del tempo di avvio ritardato
Tenere premuto	
"ON/OFF" ("Acc./Speg.")	Arresto di un programma in corso
"Cleaning" ("Pulizia")	Rotazione del coltello in modalità di autopulizia

Preparazione al lavoro

1. Aprire con attenzione l'imballaggio e rimuovere il dispositivo e gli accessori. Rimuovere i materiali di imballaggio.
2. Collocare il blocco motore su una superficie asciutta, piana e stabile, ad almeno 15 cm di distanza da altri oggetti e dispositivi.
3. Pulire il blocco e il coperchio con il tappo (vedi "Pulizia del blocco motore" e "Pulizia del coperchio e del tappo").
4. Pulire l'interno della ciotola con la spazzola (11) in scopo di fornitura e il detersivo per piatti. Quindi sciacquare l'interno sotto l'acqua corrente e asciugare.
5. Pulire l'esterno della ciotola con un panno morbido inumidito con l'acqua. Quindi asciugare.

Funzionamento del dispositivo

1. Preparare gli ingredienti: pulire e (o) lavare gli alimenti, se necessario; rimuovere guscio di noci, ossa e cartilagini dalla carne; tagliare gli ingredienti più grandi.

2. Mettere gli ingredienti desiderati (compresi i liquidi) nella ciotola del frullatore.
3. Installare la ciotola sul blocco motore come illustrato nella figura **D**.
4. Inserire il tappo (1) nel coperchio (vedi fig. **E**) e chiudere il coperchio (vedi fig. **F**).
5. Inserire la spina del cavo di alimentazione in una presa di corrente. Viene emesso un segnale acustico e il display del pannello di controllo (7) visualizza "--:--".
6. Premere il pulsante "ON/OFF" ("Acc./Speg.") per portare il dispositivo in modalità standby. Il display visualizza "00:00" e appaiono le icone e i nomi di tutti i programmi automatici.
7. Selezionare il programma automatico desiderato (vedi "Selezione di un programma automatico") o impostare il programma manualmente (vedi "Impostazione manuale del programma").
8. Premere il pulsante "ON/OFF" ("Acc./Speg.") per avviare il programma.
Nota. Se si desidera interrompere un programma in corso, tenere premuto il pulsante "ON/OFF" ("Acc./Speg.") per 3 s.
Nota. Per aggiungere gli ingredienti alla ciotola mentre il programma è in funzione, rimuovere il tappo ruotandolo in senso antiorario e tirandolo verso l'alto. Aggiungere gli ingredienti attraverso l'apertura del coperchio. Utilizzare lo spintore (10) per spingere gli ingredienti verso il coltello.
9. Attendere il termine del programma. Il display visualizza "End" ("Programma completato").
10. Premere il pulsante "ON/OFF" ("Acc./Speg.") e scollegare il dispositivo dalla rete elettrica.
11. Rimuovere la ciotola dal blocco motore, aprire il coperchio e rimuovere il contenuto della ciotola.
Nota. Al termine di un programma di riscaldamento, rimuovere il coperchio con una presina (non è inclusa in scopo di fornitura) o attendere che si raffreddi completamente.
12. Pulire il dispositivo (vedi "Pulizia e manutenzione").

Selezione di un programma automatico

Utilizzare il pulsante "Function" ("Funzione") per selezionare il programma desiderato. Sul display verranno visualizzati l'icona e il nome del programma selezionato.

Impostazione manuale del programma

1. Premere il pulsante "Manual" ("Impostazione manuale"). Il display visualizza il menu per l'impostazione della velocità di rotazione del coltello.
2. Impostare la velocità di rotazione del coltello desiderata utilizzando i pulsanti "Speed +" ("Velocità +").
3. Premere nuovamente il pulsante "Manual" ("Impostazione manuale"). Il display visualizza il menu per l'impostazione del tempo di funzionamento del programma.
4. Impostare il tempo di funzionamento desiderato con i pulsanti "Time +" ("Tempo +") e "Time -" ("Tempo -").

Utilizzazione del dispositivo con il contenitore per la cottura a vapore (solo per modello ATB0001)

1. Dopo aver preparato il dispositivo per l'uso, versare la quantità d'acqua necessaria nella ciotola.
2. Posizionare il contenitore per la cottura a vapore (13) nella ciotola.
3. Inserire gli alimenti richiesti nel contenitore.
4. Seguire i passaggi 3-12 della sezione "Funzionamento del dispositivo" mentre si seleziona il programma "Steam" ("Al vapore").

Avvio ritardato

1. Seguire i passaggi 1-6 della sezione "Funzionamento del dispositivo".
2. Premere il pulsante "Preset Time" ("Impostazione del tempo"). Successivamente, utilizzare i pulsanti "Time +" ("Tempo +") e "Time -" ("Tempo -") per impostare il tempo il quale il dispositivo inizierà a funzionare.
3. Con il pulsante "Function" ("Funzione") selezionare il programma automatico desiderato o impostare il programma manualmente (vedi "Impostazione manuale del programma").
4. Premere il pulsante "ON/OFF" ("Acc./Speg."). Il programma selezionato si avvia automaticamente allo scadere del tempo impostato.

Pulizia e manutenzione

ATTENZIONE! Non immergere il blocco motore e la base della ciotola (5) in acqua o altri liquidi (vedi fig. **G**). Questo può portare a rotture.

ATTENZIONE! Non pulire il dispositivo finché non è stato scollegato dalla rete elettrica e non si è raffreddato completamente.

ATTENZIONE! Pulire il coltello solo con la spazzola in scopo di fornitura. Non toccare il coltello con le mani.

Pulizia del blocco motore. Pulire il blocco con un panno morbido inumidito con l'acqua. Quindi asciugare.

Pulizia del coperchio e del tappo. Rimuovere il tappo. Pulire il coperchio e il tappo con una spugna morbida e detersivo per piatti, quindi risciacquare con acqua corrente. Quindi asciugare.

Pulizia della ciotola. Funzione di autopulizia

1. Versare 500 ml di acqua calda nella ciotola e aggiungere una piccola quantità di detersivo per piatti.
2. Chiudere il coperchio e inserire il tappo nel coperchio.
3. Posizionare la ciotola sul blocco motore e collegare il dispositivo alla rete elettrica.
4. Premere il pulsante "ON/OFF" ("Acc./Speg."), quindi tenere premuto il pulsante "Cleaning" ("Pulizia"). Il coltello del frullatore ruota finché si tiene premuto il pulsante "Cleaning" ("Pulizia").
5. Rilasciare il pulsante "Cleaning" ("Pulizia") per completare l'autopulizia.
6. Rimuovere la ciotola e sciacquare l'interno sotto l'acqua corrente. Se necessario, utilizzare la spazzola (11) in scopo di fornitura per rimuovere eventuali residui di sporco sul coltello e (o) all'interno della ciotola.
7. Asciugare la ciotola.

Ricerca guasti

Errore "E1". Possibile causa: la ciotola e (o) il coperchio del frullatore non sono montati o non sono montati correttamente. Soluzione: posizionare la ciotola sul blocco motore come indicato nella figura **D**; chiudere il coperchio come indicato nella figura **F**.

Errore "E2". Possibile causa: cortocircuito del sensore. Soluzione: rivolgersi a un centro di assistenza autorizzato.

Errore "E3". Possibile causa: surriscaldamento del dispositivo. Soluzione: scollegare il dispositivo alla rete elettrica e lasciarlo raffreddare completamente.

Gli alimenti non sono ben tritati. Possibili cause: troppo o troppo poco gli alimenti nella ciotola; poco liquido nella ciotola. Soluzione: rimuovere l'eccesso o aggiungere gli alimenti alla ciotola; rabboccare il liquido nella ciotola.

Il liquido fuoriesce dalla ciotola. Possibile causa: troppo liquido nella ciotola. Soluzione: rispettare il livello massimo per i liquidi caldi (1400 ml) e freddi (1750 ml).

ATTENZIONE! Se nessuno dei metodi suggeriti aiuta a risolvere il problema, contattare il fornitore o un centro di assistenza autorizzato. Non smontare o tentare di riparare il dispositivo da soli.

ASBISC si riserva il diritto di modificare il dispositivo e di apportare modifiche e integrazioni al presente documento senza preavviso agli utenti.

Periodo di garanzia e durata del servizio – 2 anni dalla data di vendita del dispositivo nella rete di vendita al dettaglio.

Informazioni sul produttore: ASBISC Enterprises PLC, Iapetou, 1, Agios Athanasios, 4101, Limassol, Cyprus (Cipro). Prodotto in Cina. Tutti i marchi e le marche commerciali citati in questo documento sono di proprietà dei rispettivi titolari. La data di produzione è indicata sulla confezione.

Informazioni aggiornate e una descrizione dettagliata del dispositivo, nonché istruzioni per il collegamento, certificati, informazioni sulle aziende che accettano richieste di qualità e garanzie sono disponibili su aeno.com/documents.

KAT სტაციონარული ბლენდერი **AENO™** განკუთვნილია პროდუქტების დასაქუცმაცებლად, სასმელების და ცხელი კერძების მოსამზადებლად.

ტექნიკური მახასიათებლები

ელექტროკვება (შესასვლელი): 220-240 ვ (AC), 50/60 ჰც, 800,0 ვტ (მქს.). მოხმარებული სიმძლავრე მოლოდინის რეჟიმში: < 0,5 ვტ. ჯამის მოცულობა: 1,75 ლ. დანის ბრუნვის სიხშირე: 35000 ბრ/წთ-მდე. ავტომატური პროგრამების რაოდენობა: 8. სიჩქარეების რაოდენობა: 9. გადადებული სტარტი: 24 სთ-მდე. შეთობის ფუნქცია. დაცვა გადახურებისგან. ხმაურის დონე (1 მ-ის დაშორებით): ≥ 82 დბ მართვით: ხელით. კვების კაბელის სიგრძე: 1 მ. ფერი: თეთრი. ძრავის ბლოკის მასალა: აბს-პლასტიკი, პოლიპროპილენი. ჯამის მასალა: ბორსილიკატის მინა. დანის მასალა: უჟანგავი ფოლადი. ზომა (სიგრძე×სიგანე×სიმაღლე): 230×200×420 მმ. მას ნეტო: 4,7 კგ. ექსპლუატაციის პირობები: ტემპ. -10...+35 °C, ფარდ. ტენ. 80 %-მდე (კონდენსაციის გარეშე). შენახვის პირობები: ტემპ. -10...+40 °C, ფარდ. ტენ. 80 %-მდე (კონდენსაციის გარეშე).

მიწოდების კომპლექტი (იხ. ნახ. A)

მოდელი **ATB0001**: სტაციონარული ბლენდერი **AENO™**, კონტეინერი ორთქლზე მოსამზადებლად, მზომი ჭიქა, მიწოლი, ჯაგრისი, მოხმარებლის მოკლე სახელმძღვანელო.

მოდელი **ATB0003**: სტაციონარული ბლენდერი **AENO™**, მზომი ჭიქა, მიწოლი, ჯაგრისი, მოხმარებლის მოკლე სახელმძღვანელო.

მოწყობილობის ელემენტები და მაკომპლექტებელი ნაწილები (იხ. ნახ. A)

1 - ხუფის დამხშობი, 2 - ხუფი, 3 - ჯამი, 4 - დანა, 5 - ჯამის ძირი, 6 - სახელური, 7 - მართვის პანელი დისპლეით, 8 - ძრავის ბლოკი, 9 - კვების კაბელი, 10 - მიწოლი, 11 - ჯაგრისი, 12 - მზომი ჭიქა, 13 - კონტეინერი ორთქლზე მოსამზადებლად *.

* მხოლოდ მოდელისთვის **ATB0001**.

თუ გაგიჩნდათ რაიმე შეკითხვები ან სირთულეები AENO™ მოწყობილობის გამოყენებისას, დაუკავშირდით მხარდაჭერის სამსახურს ელექტრონული ფოსტით support@aeno.com ან ონლაინ-ჩატით ვებ-გვერდზე aeno.com/service-and-warranty. სპეციალისტები დაგეხმარებიან საქმის ვითარების გარკვევაში და არ დაგჭირდებათ დროის და ძალისხმევის დახარჯვა მაღაზიაში მისასვლელად.

შეზღუდვები და გაფრთხილებები

ყურადღება! ელექტროდენით დაზიანების რისკი.

ყურადღება! ფრთხილად მოექვეით ბასრ დანას, აკურატულად დააცარიელეთ ჯამი და გაწმენდისას ყურადღებით იყავით. არ შეეხოთ მოწყობილობის მოძრავ ნაწილებს მისი მუშაობის დროს.

ყურადღება! მოწყობილობის ზოგიერთი ნაწილი შეიძლება გაცხელდეს და გამოიწვიოს დამწვრობა! არ შეეხოთ მოწყობილობის ჯამს და ხუფს მათ სრულად გაცივებამდე ან დამცავი საშუალებების გარეშე.

ყურადღება! არ გადააჭარბოთ მაქსიმალურ დონეს ცხელი ("Soup") (1400 მლ) და ცივი ("Cold") (1750 მლ) სითხეებისთვის (იხ. ნახ. **B**), ამან შეიძლება სითხის გადმოსხმა გამოიწვიოს.









ყურადღება! მუშაობის პროცესში მცენარეების გრძელი ღეროები შეიძლება დაეხვეს დანას და გამოიწვიოს მოწყობილობის ძრავის დაზიანება. ბლენდერის მეშვეობით მცენარეების ღეროების დაქუცმაცებისას წინასწარ დაჭერით ისინი ისე, რომ ნაწილების სიგრძე არ აღემატებოდეს 1 სმ-ს.

ყურადღება! არ დააქუცმაცოთ ბლენდერში ძვლიანი და (ან) ხრტილებიანი ხორცი, კურკიანი ხილი, ნაჭუჭებიანი თხილი (ნიგოზი). დანის დაზიანების თავიდან ასაცილებლად წინასწარ მოაცილეთ ძვლები, ხრტილები, კურკები და ნაჭუჭები.

მოწყობილობა არ არის განკუთვნილი 16 წლის ასაკამდე ბავშვების ან შეზღუდული ფიზიკური, ფსიქიკური ან გონებრივი უნარების მქონე პირთა მიერ გამოსაყენებლად, თუ მათ არ აქვთ მოწყობილობის ექსპლუატაციის საკმარისი გამოცდილება ან ცოდნა და თუ ისინი არ იმყოფებიან მათ უსაფრთხოებაზე პასუხისმგებელი პირის კონტროლის ქვეშ. მოწყობილობა განკუთვნილია მხოლოდ საყოფაცხოვრებო პირობებში გამოსაყენებლად. მოწყობილობის გამოყენება შენობის გარეთ აკრძალულია. არ მისცეთ ბავშვებს მოწყობილობასთან ან მის მაკომპლექტებელ ნაწილებთან თამაშის უფლება. არ დაგივარდეთ და არ დააგდოთ მოწყობილობა. არ გამოიყენოთ დაზიანებული მოწყობილობა. თუ მოწყობილობის ტრანსპორტირება ან შენახვა ხდებოდა დაბალ ტემპერატურებზე, გამოყენების წინ დატოვეთ ის 2 საათით ოთახის ტემპერატურაზე. დარწმუნდით, რომ ტექნიკურ მახასიათებლებში მითითებული ნომინალური ძაბვა და სიხშირე შეესაბამება ელექტროქსელის პარამეტრებს. მოწყობილობის გამოყენებისას ხელები მშრალი უნდა გქონდეთ. არ დატოვოთ უყურადღებოდ ელექტროქსელთან მიერთებული მოწყობილობა. გამოყენების შემდეგ

და გაწმენდის წინ გამოაერთეთ მოწყობილობა ელექტროქსელიდან. ელექტროქსელიდან მოწყობილობის გამოერთებისას ხელი მოკიდეთ შტეფსელს და არა კვების კაბელს. არ ჩაუშვათ მოწყობილობა, კვების კაბელის ჩანჯალი ან თვითონ კაბელი (9) წყალში ან სხვა სითხეებში. მიაქციეთ ყურადღება, რომ კვების კაბელი არ გადაიგრიბოს, არ მოჰყვეს რაიმე სიმძიმის ქვეშ, არ შეეხოთ ცხელ, ბასრ საგნებს და სითბოს წყაროებს. არ შეინახოთ ძრავის ბლოკი (8) და ჯამი (3) მაცივარში. არ გახსნათ ხუფი (2) დანის სრულ გაჩერებამდე (4). არ ჩაამატოთ ჯამში შაქარი, რადგან ის შეიძლება ჯამის ძირზე მიიწვას. მოწყობილობის გასაწმენდად არ გამოიყენოთ ქიმიური და აგრესიული სარეცხი საშუალებები, აბრაზიული პასტები, მჟავების და გამხსნელების შემცველი საშუალებები, აგრეთვე მეტალის დრუმბები. მოწყობილობის, მისი რეჟიმების და ფუნქციების დაწვრილებითი აღწერა მოყვანილია მისი ექსპლუატაციის სრულ სახელმძღვანელოში, რომელიც ხელმისაწვდომია ვებ-გვერდზე aeno.com/documents.

ავტომატური პროგრამები (იხ. ნახ. C)

	"Plant Milk" ("მცენარეული რძე")		"Fruits/Vegetables" ("ხილი/ბოსტნეული")
	"Baby Food" ("ბავშვის საკვები")		"Smoothie" ("სმუზი")
	"Porridge" ("ფაფა")		"Grind" ("დაფქვა")
	"Cream Soup" ("კრემის სუპი")		"Steam" ("ორთქლზე")

შენიშვნა. პროგრამები "Fruits/Vegetables" ("ხილი/ბოსტნეული"), "Smoothie" ("სმუზი") და "Grind" ("დაქუცმაცება") არ ვარაუდობენ გაცხელებას.

მოწყობილობის დილაკების ფუნქციები (იხ. ნახ. C)

დილაკი	ფუნქცია
ერთხელ დაჭერა	
"ON/OFF" ("ჩართვა/გამორთვა")	მოლოდინის რეჟიმის ჩართვა/გამორთვა
	პროგრამის გაშვება

დილაკი	ფუნქცია
"Function" ("ფუნქცია")	ავტომატური პროგრამების გადართვა
"Speed +" ("სიჩქარე +")	დანის ბრუნვის სიჩქარის გაზრდა
"Speed -" ("სიჩქარე -")	დანის ბრუნვის სიჩქარის შემცირება
"Time +" ("დრო +")	პროგრამის/გადადებული სტარტის მუშაობის დროის გაზრდა
"Time -" ("დრო -")	პროგრამის/გადადებული სტარტის მუშაობის დროის შემცირება
"Manual" ("ხელით დაყენება")	პროგრამის ხელით რეგულირების რეჟიმში გადასვლა
"Preset Time" ("დროის დაყენება")	გადადებული სტარტის დროის დაყენებაზე გადასვლა
ხანგრძლივად დააჭირეთ	
"ON/OFF" ("ჩართვა/გამორთვა")	გამუშეული პროგრამის გაჩერება
"Cleaning" ("გაწმენდა")	დანის ბრუნვა თვითწმენდის რეჟიმში

მოწყობილობის მომზადება მუშაობისთვის

1. ფრთხილად გახსენით შეფუთვა და ამოიღეთ მოწყობილობა და მისი მაკომპლექტებელი ნაწილები. მოაცილეთ შესაფუთი მასალა.
2. ძრავის ბლოკი მოათავსეთ შშრალ სწორ მდგრად ზედაპირზე სხვა მოწყობილობებისგან და საგნებისგან მინიმუმ 15 სმ-ის დაშორებით.
3. გაწმინდეთ ბლოკი და ხუფი დამშშობით (იხ. "ძრავის ბლოკის გაწმენდა" და "ხუფის და დამშშობის გაწმენდა").
4. ჯამის შიდა ნაწილი გაწმინდეთ მიწოდების კომპლექტში შემავალი ჯაგრისით (11) და ჭურჭლის სარეცხი საშუალებით. შემდეგ გაავლეთ შიდა ნაწილი გამდინარე წყლით და გააშშრალეთ.
5. ჯამის გარეთა ნაწილი გაწმინდეთ წყალში დასველებული რბილი ქსოვილით. შემდეგ გააშშრალეთ.

მოწყობილობის ექსპლუატაცია

1. მოაზხადეთ ინგრედიენტები: საჭიროების შემთხვევაში გათალეთ და(ან) გარეცხეთ პროდუქტები; თხილს (ნიგოზს) მოაცილეთ ნაჭუჭები, ხორცს მოაცილეთ ძვლები და ხრტილები; დიდი ზომის ინგრედიენტები დაჭერით.
2. საჭირო ინგრედიენტები (წყლის ჩათვლით) მოათავსეთ ბლენდერის ჯამში.
3. მოათავსეთ ჯამი ძრავის ბლოკზე, როგორც ეს ნაჩვენებია ნახატზე **D**.
4. ჩასვით დამზომობი (1) ხუფში (იხ. ნახ. **E**) და დახურეთ ხუფი (იხ. ნახ. **F**).
5. შეაერთეთ კვების კაბელის შტეფსელი როზეტში. გაისმის ხმოვანი სიგნალი და მართვის პანელის დისპლეიზე (7) აისახება "--:--".
6. დააჭირეთ ღილაკს "ON/OFF" ("ჩართვა/გამორთვა"), რომ გადაიყვანოთ მოწყობილობა მოლოდინის რეჟიმში. დისპლეიზე აისახება "00:00" და გამოჩნდება ყველა ავტომატური პროგრამის ხატულა და დასახელება.
7. აირჩიეთ საჭირო ავტომატური პროგრამა (იხ. "ავტომატური პროგრამის არჩევა") ან დააყენეთ პროგრამა ხელით (იხ. "პროგრამის პარამეტრების დაყენება ხელით").
8. პროგრამის გასაშვებად დააჭირეთ ღილაკს "ON/OFF" ("ჩართვა/გამორთვა").

შენიშვნა. თუ საჭიროა გაშვებული პროგრამის გაჩერება, ხანგრძლივად, 3 წამის განმავლობაში, დააჭირეთ ღილაკს "ON/OFF" ("ჩართვა/გამორთვა").

შენიშვნა. პროგრამის მუშაობის პროცესში ჯამში ინგრედიენტების დასამატებლად ამოიღეთ დამზომობი საათის ისრის საწინააღმდეგო მიმართულებით მისი მოტრიალების და ზვეთიკენ მოქაჩვის გზით. დაამატეთ ინგრედიენტები ხუფში არსებული ღიობიდან. ინგრედიენტების დანისკენ გადასანაცვლებლად გამოიყენეთ მიწროლი (10).

9. დაელოდეთ პროგრამის მუშაობის დასრულებას. დისპლეიზე აისახება "End" ("პროგრამა დასრულებულია").
10. დააჭირეთ ღილაკს "ON/OFF" ("ჩართვა/გამორთვა") და გამოაერთეთ მოწყობილობა ელექტროქსელიდან.
11. მოხსენით ჯამი ძრავის ბლოკიდან, გახსენით ხუფი და ამოიღეთ თასის შიგთავსი.

შენიშვნა. ისეთი პროგრამის მუშაობის დასრულების შემდეგ, რომელიც ითვალისწინებს შეთბობას, ხუფის ასახველად გამოიყენეთ ხელსატაკი (არ შედის მიწოდების კომპლექტში) ან დაელოდეთ მის სრულ გაგრილებას.

12. ჩაატარეთ მოწყობილობის გაწმენდა (იხ. "გაწმენდა და მოვლა").

ავტომატური პროგრამის არჩევა

საჭირო პროგრამა აირჩიეთ "Function" ("ფუნქცია") ღილაკის მეშვეობით. არჩეული პროგრამის ხატულა და დასახელება აისახება დისპლეიზე.

პროგრამის პარამეტრების დაყენება ხელით

1. დააჭირეთ ღილაკს "Manual" ("დაყენება ხელით"). დისპლეიზე აისახება დანის ბრუნვის სიჩქარის დაყენების მენიუ.
2. დააყენეთ დანის ბრუნვის საჭირო სიჩქარე "Speed +" ("სიჩქარე +") და "Speed -" ("სიჩქარე -") ღილაკების მეშვეობით.
3. კიდევ ერთხელ დააჭირეთ ღილაკს "Manual" ("ხელით დაყენება"). დისპლეიზე აისახება პროგრამის მუშაობის დროის დაყენების მენიუ.
4. დააყენეთ მუშაობის საჭირო დრო "Time +" ("დრო +") და "Time -" ("დრო -") ღილაკების მეშვეობით.

მოწყობილობის გამოყენება ორთქლზე მომზადების კონტეინერით (მხოლოდ ATB0001 მოდელისთვის)

1. მოწყობილობის სამუშაოდ მომზადების შემდეგ ჩაასხით ჯამში წყლის საჭირო რაოდენობა.
2. მოათავსეთ ორთქლზე მომზადებისთვის განკუთვნილი კონტეინერი (13) ჯამში.
3. მოათავსეთ კონტეინერში საჭირო პროდუქტები.
4. შეასრულეთ "მოწყობილობის ექსპლუატაცია" განყოფილებაში მითითებული ნაბიჯები 3-12, ამასთან პროგრამის "Steam" ("ორთქლზე") არჩევით.

გადადებული სტარტი

1. შეასრულეთ "მოწყობილობის ექსპლუატაცია" განყოფილებაში მითითებული ნაბიჯები 1-6.
2. დააჭირეთ ღილაკს "Preset Time" ("დროის წინასწარი დაყენება"). შემდეგ ღილაკებით "Time +" ("დრო +") და "Time -" ("დრო -") დააყენეთ დრო, რომლის ამოწურვის შემდეგ მოწყობილობა დაიწყებს მუშაობას.
3. "Function" ("ფუნქცია") ღილაკის მეშვეობით აირჩიეთ საჭირო ავტომატური პროგრამა ან დააყენეთ პროგრამა ხელით (იხ. "პროგრამის პარამეტრების დაყენება ხელით").
4. დააჭირეთ ღილაკს "ON/OFF" ("ჩართვა/გამორთვა"). არჩეული პროგრამა ავტომატურად დაიწყებს მუშაობას დაყენებული დროის ამოწურვის შემდეგ.

გაწმენდა და მოვლა

ყურადღება! არ ჩაუშვით ძრავის ბლოკი და ჯამის (5) ძირი წყალში ან სხვა სითხეში (იხ. ნახ. **G**). ამას შეიძლება მოჰყვეს მოწყობილობის დაზიანება.

ყურადღება! გაწმენდა შესრულებული მხოლოდ მოწყობილობის ელექტროქსელიდან გამოერთების და მისი სრულად გაგრილების შემდეგ.

ყურადღება! დანა გაწმინდეთ მხოლოდ მიწოდების კომპლექტში შემავალი ჯაგრისის მეშვეობით. არ შეეხოთ დანას ხელით.

ძრავის ბლოკის გაწმენდა. გაწმინდეთ ბლოკი წყალში დასველებული რბილი ქსოვილით. შემდეგ გაამშრალებთ.

ხუფის და დამხშობის გაწმენდა. ამოიღეთ დამხშობი. რბილი ღრუბლის და ჭურჭლის სარეცხი საშუალების მეშვეობით გარეცხეთ ხუფი და დამხშობი, შემდეგ გაავლეთ ისინი გამდინარე წყლის ქვეშ. შემდეგ გაამშრალებთ.

ჯამის გაწმენდა. თვითწმენდის ფუნქცია

1. ჩასახით ჯამში 500 მლ თბილი წყალი და დაამატეთ ჭურჭლის სარეცხი საშუალების მცირე რაოდენობა.
2. დაახურეთ ხუფი და ჩასვით მასში დამხშობი.
3. მოათავსეთ ჯამი ძრავის ბლოკზე და შეაერთეთ მოწყობილობა ელექტროქსელში.
4. დააჭირეთ ღილაკს "ON/OFF" ("ჩართვა/გამორთვა"), შემდეგ ხანგრძლივად დააჭირეთ ღილაკს "Cleaning" ("გაწმენდა"). ბლენდერის დანა იტრიალებს ვიდრე ღილაკი "Cleaning" ("გაწმენდა") დაჭერილ მდგომარეობაშია.
5. თვითწმენდის პროცესის დასასრულებლად გაუშვით ხელი ღილაკს "Cleaning" ("გაწმენდა").
6. მოხსენით ჯამი და გარეცხეთ მისი შიდა ნაწილი გამდინარე წყლის ქვეშ. საჭიროების შემთხვევაში დანაზე და (ან) ჯამის შიდა ზედაპირზე დარჩენილი დაბინძურების მოსაცილებლად გამოიყენეთ მიწოდების კომპლექტში შემავალი ჯაგრისი (11).
7. გაამშრალებთ ჯამი.

შესაძლო გაუმართაობების აღმოფხვრა

შეცდომა "E1". შესაძლო მიზეზი: ბლენდერის ჯამი და (ან) ხუფი არ არის დაყენებული ან დაყენებულია არასწორად. პრობლემის გადაჭრა: მოათავსეთ ჯამი ძრავის ბლოკზე, როგორც ეს ნაჩვენებია ნახატზე **D**; დახურეთ ხუფი, როგორც ნაჩვენებია ნახატზე **F**.

შეცდომა "E2". შესაძლო მიზეზი: სენსორის მოკლე ჩართვა. პრობლემის გადაჭრა: მიმართეთ ავტორიზებულ სერვის ცენტრს.

შეცდომა "E3". შესაძლო მიზეზი: მოწყობილობის გადახურება. პრობლემის გადაჭრა: გამაერთეთ მოწყობილობა ელექტროქსელიდან და მიეცით მას სრულად გაცივების საშუალება.

საკვები ცუდად იჭრება. შესაძლო მიზეზები: ჯამში ზედმეტად ბევრი ან არასაკმარისი პროდუქტია; ჯამში არასაკმარისი სითხეა. პრობლემის გადაჭრა: მოაცილეთ ჯამიდან ჭარბი პროდუქტი ან დაამატეთ მასში პროდუქტი; დაამატეთ ჯამში სითხე.

სითხე გადმოდის ჯამიდან. შესაძლო მიზეზი: ჯამში ზედმეტად ბევრი სითხეა. პრობლემის გადაჭრა: დაიცავით მაქსიმალური დონე ცხელი (1400 მლ) და ცივი (1750 მლ) სითხეებისთვის.

ყურადღება! თუ ვერც ერთმა შემოთავაზებულმა ხერხმა ვერ გადაჭრა პრობლემა, მიმართეთ მომწოდებელს ან ავტორიზებულ სერვის ცენტრს. არ დაშალოთ მოწყობილობა და თავად არ ეცადოთ მისი შეკეთება.

კომპანია ASBISC იტოვებს უფლებას ჩაატაროს მოწყობილობის მოდიფიცირება და შეიტანოს ცვლილებები და დამატებები ამ დოკუმენტში მომხმარებელთა წინასწარი შეტყობინების გარეშე. საგარანტიო ვადა და მუშაობის ვადა – 2 წელი სავალო ქსელიდან მოწყობილობის გაყიდვის თარიღიდან.

ინფორმაცია მწარმოებლის შესახებ: ASBISC Enterprises PLC, Iapetou, 1, Agios Athanasios, 4101, Limassol, Cyprus (კვიპროსი). დამზადებულია ჩინეთში. წინამდებარე დოკუმენტში ნახსენები ყველა სასაქონლო ნიშანი და სასაქონლო მარკები მათი შესაბამისი მფლობელების საკუთრებაა. შეფუთვაზე მითითებულია წარმოების თარიღი.

აქტუალური მონაცემები მოწყობილობის შესახებ და მისი დაწვრილებითი აღწერა, აგრეთვე ჩართვის ინსტრუქცია, სერტიფიკატები, ინფორმაცია ხარისხისა და გარანტიების თაობაზე პრეტენზიების მიმღები კომპანიების შესახებ ხელისაწვდომია ჩამოსატვირთად ბმულზე aeno.com/documents.

KAZ AENO™ стационарлық блендер тағамды ұсақтауға, сусындар мен ыстық тағамдарды дайындауға арналған.

Техникалық сипаттама

Қуат көзі (кіріс): 220–240 В (AC), 50/60 Гц, 800,0 Вт (макс.). Құту режимінде қуат тұтыну: < 0,5 Вт. Тостағанның сыйымдылығы: 1,75 л. Пышақтың айналу жиілігі: 35000 айн/мин дейін Автоматты бағдарламалар саны: 8. Жылдамдық саны: 9. Кешіктіріп бастау: 24 сағатқа дейін. Жылыту функциясы. Қызып кетуден қорғау. Шу деңгейі (1 м қашықтық): ≥ 82 дБ. Бақылау: қолмен. Қуат кабелінің ұзындығы: 1 м. Түсі: ақ Мотор блогының материалы: ABS пластик, полипропилен. Тостағанның материалы: боросиликатты шыны. Пышақ материалы: баспайтын болат. Өлшемдері (Ұ*Е*Б): 230×200×420 мм. Таза салмағы: 4,7 кг. Пайдалану шарттары: темп. -10...+35 °С, сал. ылғалдылық 80 % дейін (конденсациясыз). Сақтау шарттары: темп. -10...+40 °С, сал. ылғалдылық 80 % дейін (конденсациясыз).

Жеткізу жиынтығы (А суреті қараңыз)

АТВ0001 үлгісі: **AENO™** стационарлық блендер, бу сауыты, өлшеуіш стақан, итергіш, щетка, пайдаланушының қысқаша нұсқаулығы.

АТВ0003 үлгісі: **AENO™** стационарлық блендер, өлшеуіш стақан, итергіш, щетка, пайдаланушының қысқаша нұсқаулығы.

Құрылғы элементтері мен компоненттері (А суреті қараңыз)

1 – қақпақ ашаны, 2 – қақпақ, 3 – тостаған, 4 – пышақ, 5 – тостаған негізі, 6 – тұтқа, 7 – дисплейі бар басқару панелі, 8 – мотор блогы, 9 – қуат кабелі, 10 – итергіш, 11 – щетка, 12 – өлшеуіш стақан, 13 – бу сауыты *.

* Тек **АТВ0001** үлгісі үшін.

■ **AENO™** құрылғысын пайдалану кезінде қандай да бір сұрақтарыңыз ■
■ немесе қиындықтарыңыз болса, **support@aeno.com** электрондық ■
■ поштасы немесе **aeno.com/service-and-warranty** сайтындағы онлайн ■
■ чат арқылы тұтынушыларды қолдау қызметіне хабарласыңыз. Мамандар ■
■ сізге оны анықтауға көмектеседі және дүкенге бару үшін уақыт пен күш ■
■ жұмсаудың қажеті жоқ.

Шектеулер мен ескертулер

НАЗАР АУДАРЫҢЫЗ! Электр тогының соғу қаупі.

НАЗАР АУДАРЫҢЫЗ! Өткір пышақты абайлап ұстаңыз, тостағанды абайлап босатыңыз және тазалау кезінде абай болыңыз. Құрылғы жұмыс істеп тұрған кезде оның қозғалатын бөліктеріне қол тигізбеңіз.

НАЗАР АУДАРЫҢЫЗ! Құрылғының кейбір бөліктері қызып, күйіп қалуы мүмкін! Тостаған мен құрылғының қақпағын олар толығымен салқындағанша немесе қорғаныс құралдары жоқ болғанша ұстамаңыз.

НАЗАР АУДАРЫҢЫЗ! Ыстық («Soup») (1400 мл) және суық («Cold») (1750 мл) сұйықтықтар үшін максималды деңгейден асырмаңыз (**B** суреті қараңыз), себебі бұл шамадан тыс толтырылуы мүмкін.

НАЗАР АУДАРЫҢЫЗ! Ұзын өсімдік сабақтары жұмыс кезінде пышаққа оралып, құрылғының қозғалтқышын мотор мүмкін. Өсімдік сабақтарын блендермен кескенде, алдымен кесектер ұзындығы 1 см-ден аспайтын етіп кесіңіз.

НАЗАР АУДАРЫҢЫЗ! Сүйегі және/немесе шеміршегі бар етті, тұқымдары бар жемістерді немесе қабықшадағы жаңғақтарды блендермен ұнтақтамаңыз. Пышақты зақымдамау үшін алдымен сүйектерді, шеміршекті, шұңқырларды және қабықтарды алып тастаңыз.

Бұл құрылғы 16 жасқа толмаған балаларға немесе физикалық, ақыл-ой немесе ақыл-ой мүмкіндіктері шектеулі адамдарға, егер олардың құрылғыны пайдалану туралы жеткілікті тәжірибесі немесе білімі болмаса және олардың жұмысына жауапты адамның бақылауында болмаса, пайдалануға арналмаған қауіпсіздік. Құрылғы тек тұрмыста қолдануға арналған. Құрылғыны сыртта пайдаланбаңыз. Балаларға құрылғымен немесе компоненттері ойнауға рұқсат бермеңіз. Құрылғыны тастамаңыз немесе лақтырмаңыз. Зақымдалған құрылғыны пайдаланбаңыз. Құрылғы суық температурада тасымалданса немесе сақталса, қолданар алдында оны бөлме температурасында 2 сағат қалдырыңыз. Техникалық шарттарда

көрсетілген номиналды кернеу мен жиіліктің электр желісінің параметрлеріне сәйкес келетініне көз жеткізіңіз. Құрылғыны тек құрғақ қолмен басқарыңыз. Электр желісіне қосылған құрылғыны қараусыз қалдырмаңыз. Қолданғаннан кейін және тазалау алдында құрылғыны желіден ажыратыңыз. Құрылғыны розеткадан қуат кабелі емес, ашасынан ұстап ажыратыңыз. Құрылғыны, қуат ашасын немесе кабелі (9) суға немесе басқа сұйықтықтарға батырмаңыз. Қуат кабелі бұралмауын, майыспауын, ештеңемен басылмауын немесе ыстық өткір заттармен немесе жылу көздерімен жанаспауын тексеріңіз. Мотор блогын (8) және тостаған (3) тоңазытқышта сақтамаңыз. Пышақ (4) толық тоқтағанша қақпақты (2) ашпаңыз. Тостағанды қант қоспаңыз, себебі ол тостаған түбіне дейін күйіп кетуі мүмкін. Құрылғыны тазалау үшін химиялық агрессивті жуғыш заттарды, абразивті пасталарды, құрамында қышқылдар немесе еріткіштер бар өнімдерді немесе металл губкаларды пайдаланбаңыз. Құрылғының толық сипаттамасын, оның режимдері мен функцияларын aeno.com/documents сайтында қол жетімді толық пайдаланушы нұсқаулығын.

Автоматты бағдарламалар (С суреті қараңыз)

	«Plant Milk» («Өсімдік сүті»)		«Fruits/Vegetables» («Жемістер/көкөністер»)
	«Baby Food» («Балалар тағамы»)		«Smoothie» («Смузи»)
	«Porridge» («Ботқа»)		«Grind» («Ұнтақтау»)
	«Cream Soup» («Крем сорпасы»)		«Steam» («Бу»)

Ескертпе. «Fruits/Vegetables» («Жемістер/көкөністер»), «Smoothie» («Смузи») және «Grind» («Ұнтақтау») бағдарламалары қыздыруды қамтымайды.

Құрылғы түймелерінің функциялары (С суреті қараңыз)

Түйме	Функциясы
Бір рет басыңыз	
«ON/OFF» («Қосу/Өшіру»)	Күту режимін қосу/өшіру Бағдарламаны бастау
«Function» («Функция»)	Автоматты бағдарламаларды ауыстыру
«Speed +» («Жылдамдық +»)	Пышақтың айналу жылдамдығын арттыру
«Speed -» («Жылдамдық -»)	Пышақтың айналу жылдамдығын азайту
«Time +» («Уақыт +»)	Бағдарламаның жұмыс уақытын ұлғайту/ кешіктіріп бастау
«Time -» («Уақыт -»)	Бағдарламаның жұмыс уақытын қысқарту/ кешіктіріп бастау
«Manual» («Қолмен»)	Бағдарламаны қолмен реттеу режиміне ауысу
«Preset Time» («Уақыпты орнату»)	Кешіктірілген бастау уақытын орнатуға өтіңіз
Басу және ұстап тұру	
«ON/OFF» («Қосу/Өшіру»)	Жұмыс істеп тұрған бағдарламаны тоқтату
«Cleaning» («Тазалау»)	Пышақты өзін-өзі тазалау режимінде айналдыру

Жұмысқа дайындық

1. Қаптаманы абайлап ашып, құрылғы мен компоненттерді алыңыз. Орам материалдарын алып тастаңыз.
2. Мотор блогын басқа заттар мен құрылғылардан кемінде 15 см қашықтықта құрғақ, тегіс, тұрақты бетке қойыңыз.
3. Блокты тазалап, қақпақ ашасына («Мотор блогын тазалау» және «Қақпақты және ашаны тазалау» қараңыз).
4. Тостағанның ішін кіретін щетка (II) және сабынмен тазалаңыз. Содан кейін ішін ағынды сумен шайып, құрғатып сүртіңіз.
5. Тостағанның сыртын суға малынған жұмсақ шүберекпен сүртіңіз. Содан кейін құрғатып сүртіңіз.

Құрылғыны пайдалану

1. Ингредиенттерді дайындаңыз: қажет болған жағдайда ингредиенттерді тазалаңыз және/немесе жуыңыз; еттен жаңғақ қабықтарын, сүйектер мен шеміршекті алып тастау; үлкен ингредиенттерді кесіңіз.
2. Қажетті ингредиенттерді (соның ішінде сұйықтықтарды) блендер тостағанды салыңыз.
3. Тостағанды **D** суретінде көрсетілгендей мотор блогына қойыңыз.
4. Ашаны (I) қақпаққа салыңыз (**E** суреті қараңыз) және қақпақты жабыңыз (**F** суреті қараңыз).
5. Тығын кабелі электр розеткасына қосыңыз. Дыбыстық сигнал естіледі және басқару тақтасының панельде (7) «--:--» көрсетіледі.
6. Құрылғыны күту режиміне қою үшін «ON/OFF» («Қосу/Өшіру») түймесін басыңыз. Дисплейде «00:00» көрсетіледі және барлық автоматты бағдарламалардың белгішелері мен атаулары пайда болады.
7. Қажетті автоматты бағдарламаны таңдаңыз («Автоматты бағдарламаны таңдау» қараңыз) немесе бағдарламаны қолмен орнатыңыз («Бағдарламаны қолмен орнату» қараңыз).
8. Бағдарламаны бастау үшін «ON/OFF» («Қосу/Өшіру») түймесін басыңыз.
Ескертпе. Жұмыс істеп тұрған бағдарламаны тоқтату қажет болса, «ON/OFF» («Қосу/Өшіру») түймесін 3 секунд басып тұрыңыз.
- Ескертпе.** Бағдарлама жұмыс істеп тостаған кезде ыдысқа ингредиенттерді қосу үшін, сағат тіліне қарсы бұрап, жоғары қарай тарту арқылы ашаны алыңыз. Ингредиенттерді қақпақтағы тесік арқылы қосыңыз. Ингредиенттерді пышаққа қарай жылжыту үшін итергішті (10) пайдаланыңыз.
9. Бағдарлама аяқталғанша күтіңіз. Дисплей «End» («Бағдарлама аяқталды») көрсетіледі.
10. «ON/OFF» («Қосу/Өшіру») түймесін басып, құрылғыны қуат көзінен ажыратыңыз.
11. Тостағанды мотор бөлігінен алыңыз, қақпақты ашыңыз және тостаған ішіндегісін алыңыз.
Ескертпе. Қыздыру бағдарламасын аяқтағаннан кейін қақпақты алу үшін пештің қолғабын (жинаққа кірмейді) пайдаланыңыз немесе ол толығымен суығанша күтіңіз.
12. Құрылғыны тазалаңыз («Тазалау және күту» қараңыз).

Автоматты бағдарламаны таңдау

Қажетті бағдарламаны таңдау үшін «Function» («Функция») түймесін пайдаланыңыз. Таңдалған бағдарламаның белгішесі мен атауы дисплейде көрсетіледі.

Бағдарламаны қолмен орнату

1. «Manual» («Қолмен») түймесін басыңыз. Дисплейде пышақтың айналу жылдамдығын орнату мәзірі көрсетіледі.
2. «Speed +» («Жылдам +») және «Speed –» («Жылдам –») түймелерін пайдаланып пышақтың айналу жылдамдығын орнатыңыз.
3. «Manual» («Қолмен») түймесін қайтадан басыңыз. Дисплейде бағдарламаның жұмыс уақытын орнату мәзірі көрсетіледі.
4. «Time +» («Уақыт +») және «Time –» («Уақыт –») түймелерінің көмегімен қажетті жұмыс уақытын орнатыңыз.

Құрылғыны бу сауыты пайдалану (тек АТВ0001 үлгісі үшін)

1. Құрылғыны пайдалануға дайындағаннан кейін тостағанды қажетті мөлшерде су құйыңыз.
2. Бу сауытын (13) тостағанды салыңыз.
3. Қажетті өнімдерді сауытын салыңыз.
4. «Steam» («Бу») бағдарламасын таңдаған кезде «Құрылғыны пайдалану» бөлімінің 3–12 қадамдарын орындаңыз.

Кешіктірілген бастау

1. «Құрылғыны пайдалану» бөліміндегі 1–6 қадамдарын орындаңыз.
2. «Preset Time» («Уақытты орнату») түймесін басыңыз. Содан кейін құрылғы жұмыс істей бастайтын уақытты орнату үшін «Time +» («Уақыт +») және «Time –» («Уақыт –») түймелерін пайдаланыңыз.
3. Қажетті автоматты бағдарламаны таңдау немесе бағдарламаны қолмен орнату үшін «Function» («Функция») түймесін пайдаланыңыз («Бағдарламаны қолмен орнату» қараңыз).
4. «ON/OFF» («Қосу/Өшіру») түймесін басыңыз. Таңдалған бағдарлама белгіленген уақыт өткеннен кейін автоматты түрде басталады.

Тазалау және күту

НАЗАР АУДАРЫҢЫЗ! Мотор бөлігін және тостаған негізін (5) суға немесе басқа сұйықтықтарға батырмаңыз (**G** суреті қараңыз). Бұл зақым келтіруі мүмкін.

НАЗАР АУДАРЫҢЫЗ! Құрылғыны электр желісінен ажыратқаннан кейін және толық суығаннан кейін ғана тазалаңыз.

НАЗАР АУДАРЫҢЫЗ! Пышақты тек жеткізілімге кіретін щеткамен тазалаңыз. Пышақты қолыңызбен ұстамаңыз.

Мотор блогын тазалау. Құрылғыны суға малынған жұмсақ шүберекпен сүртіңіз. Содан кейін құрғатып сүртіңіз.

Қақпақты және ашаны тазалау. Ашаны алып тастаңыз. Жұмсақ жөкемен және ыдыс жууға арналған жуғыш затты пайдаланып, қақпақты және ашаны жуыңыз, содан кейін оларды ағынды сумен шайыңыз. Содан кейін құрғатып сүртіңіз.

Тостағанның тазалау. Өзін-өзі тазалау функциясы

1. Тостағанды 500 мл жылы су құйып, аз мөлшерде жуғыш сұйықтықты қосыңыз.
2. Қақпақты жауып, ашаны қақпаққа салыңыз.
3. Тостағанды мотор бөлігіне қойып, құрылғыны электр желісіне қосыңыз.
4. «ON/OFF» («Қосу/Өшіру») түймесін басыңыз, содан кейін «Cleaning» («Тазалау») түймесін басып тұрыңыз. «Cleaning» («Тазалау») түймесі басылып тұрғанда блендер пышақты айналады.
5. Өзін-өзі тазалауды аяқтау үшін «Cleaning» («Тазалау») түймесін босатыңыз.
6. Тостағанды алып, ішін ағынды сумен шайыңыз. Қажет болса, пышақтағы және/немесе тостағанның ішкі жағындағы қалған кірді кетіру үшін қаптамадағы щетканы (11) пайдаланыңыз.
7. Тостағанды құрғатыңыз.

Ақаулық себебін іздеу және түзету

«E1» қатесі. Ықтимал себебі: блендер тостаған және/немесе қақпағы орнатылмаған немесе дұрыс орнатылмаған. Шешім: тостағанды мотор

блогына **D** суретінде көрсетілгендей орнатыңыз; **F** суретінде көрсетілгендей қақпақты жабыңыз.

«E2» қатесі. Ықтимал себебі: сенсордың қысқа тұйықталуы. Шешім: уәкілетті қызмет көрсету орталығына хабарласыңыз.

«E3» қатесі. Ықтимал себебі: құрылғының қызып кетуі. Шешім: құрылғыны розеткадан ажыратып, оны толығымен суытыңыз.

Өнімдер нашар ұсақталған. Ықтимал себептер: тостағанның тым көп немесе тым аз тағам; тостағанның сұйықтық жеткіліксіз. Шешім: артық заттарды алыңыз немесе тостағанның тағам қосыңыз; тостағанның сұйықтық қосыңыз.

Тостағанның сұйықтық төгіледі. Ықтимал себебі: тостағанның тым көп сұйықтық. Шешімі: ыстық (1400 мл) және суық (1750 мл) сұйықтықтар үшін максималды деңгейді сақтаңыз.

НАЗАР АУДАРЫҢЫЗ! Ұсынылған әдістердің ешқайсысы мәселені шешуге көмектеспесе, жеткізушіге немесе уәкілетті қызмет көрсету орталығына хабарласыңыз. Құрылғыны бөлшектемеңіз немесе оны өзіңіз жөндеуге әрекет жасамаңыз.

ASBISC пайдаланушыларға алдын ала ескертусіз құрылғыны өзгерту және осы құжатқа өзгерістер мен толықтырулар енгізу құқығын өзіне қалдырады.

Кепілдік мерзімі және қызмет ету мерзімі құрылғы бөлшек сауда желісінде сатылған күннен бастап 2 жыл.

Өндіруші туралы ақпарат: ASBISC Enterprises PLC, Iapetou, 1, Agios Athanasios, 4101, Limassol, Cyprus (Кипр). Қытайда жасалған. Мұнда аталған барлық сауда белгілері мен сауда атаулары олардың тиісті иелерінің меншігі болып табылады. Өндірілген күні қаптамада көрсетілген.

Ағымдағы ақпарат пен құрылғының толық сипаттамасы, сондай-ақ қосылу нұсқаулары, сертификаттар, сапа және кепілдік талаптарын қабылдайтын компаниялар туралы ақпарат **aeno.com/documents** сайтында қолжетімді.

LAV AENO™ stacionārais blenderis ir paredzēts ēdienu smalcināšanai, dzērienu un karsto ēdienu gatavošanai.

Tehnisks dati

Barošana (ieeja): 220–240 V (AC), 50/60 Hz, 800,0 W (maks.). Energijas patēriņš gaidīšanas režīmā: < 0,5 W. Krūzes tilpums: 1,75 l. Asmeņu ātrums: līdz 35000 apgr/min Automātisko programmu skaits: 8. Ātrumu skaits: 9. Aizkavēta palaišana: līdz 24 st. Uzkaršēšanas funkcija. Aizsardzība pret pārkaršanu. Trokšņa līmenis (l m attālumā): ≥ 82 dB. Vadība: manuāla. Strāvas kabeļa garums: 1 m. Krāsa: balta. Motora bloka materiāls: ABS plastmasa, polipropilēns. Krūzes materiāls: borsilikāta stikls. Naža materiāls: nerūsējošais tērauds. Izmērs (G×P×A): 230×200×420 mm. Neto svars: 4,7 kg. Darba apstākļi: temp. -10...+35 °C, rel. mitr. līdz 80 % (bez kondensācijas). Uzglabāšanas apstākļi: temp. -10...+40 °C, rel. mitr. līdz 80 % (bez kondensācijas).

Piegādes komplekts (sk. A att.)

Modelis **ATB0001**: **AENO™** stacionārais blenderis, tvertne gatavošanai ar tvaiku, mērglāze, stūmējs, birste, ātras lietošanas pamācība.

Modelis **ATB0003**: **AENO™** stacionārais blenderis, mērglāze, stūmējs, birste, ātras lietošanas pamācība.

Ierīces elementi un piederumi (sk. A att.)

1 – vāka aizbāznis, 2 – vāks, 3 – krūze, 4 – nazis, 5 – krūzes pamatne, 6 – rokturis, 7 – vadības panelis ar displeju, 8 – motora bloks, 9 – barošanas kabelis, 10 – stūmējs, 11 – birste, 12 – mērglāze, 13 – tvertne gatavošanai ar tvaiku *.

* Tikai **ATB0001** modelim.

Ierobežojumi un brīdinājumi

UZMANĪBU! Elektriskās strāvas trieciena risks.

UZMANĪBU! Ar aso nazi rikojieties uzmanīgi, uzmanīgi iztukšojiet krūzi un tīrīšanas laikā esiet uzmanīgi. Ierīces darbības laikā nepieskarieties kustīgām daļām.

Ja jums rodas kādi jautājumi vai grūtības, lietojot AENO™ ierīci, sazinieties ar atbalsta dienestu, izmantojot e-pastu **support@aeno.com** vai tiešsaistē vietnē **aeno.com/service-and-warranty**. Speciālisti var palīdzēt jums visu sakārtot, lai jums nebūtu jātērē laiks un pūles, apmeklējot veikalu.

UZMANĪBU! Dažas ierīces daļas var sakarst un izraisīt apdegumus! Nepieskarieties ierīces krūzei un vākam, kamēr tie nav pilnībā atdzisuši, vai bez aizsarglīdzekļiem.









UZMANĪBU! Nepārsniedziet maksimālo līmeni karstiem ("Soup") (1400 ml) un aukstiem ("Cold") (1750 ml) šķidrumiem (sk. **B** att.), jo tas var izraisīt pārplūšanu.

UZMANĪBU! Darba laikā garie augu kātiņi var aptīties ap asmeni un sabojāt ierīces motoru. Sasmalcinot augu stublājus ar blenderi, sagrieziet tos tā, lai gabaliņi nebūtu garāki par 1 cm.

UZMANĪBU! Nesasmalciniet blenderī gaļu ar kauliem un/vai skrimšļiem, augļus ar kauliem, riekstus čaumalās. Pirms tam izņemiet kaulus, skrimšļus, kauliņus, kauliņus un čaumalas, lai nesabojātu nazi.

Šo ierīci nav paredzēts lietot bērniem līdz 16 gadu vecumam vai personām ar ierobežotām fiziskām, garīgām vai intelektuālām spējām, ja vien par viņu drošību atbildīgā persona nav nodrošinājusi uzraudzību vai sniegusi norādījumus par ierīces lietošanu. Ierīce ir paredzēta lietošanai tikai mājās apstākļos. Nelietojiet ierīci ārpus telpām. Neļaujiet bērniem spēlēties ar ierīci un piederumiem. Ierīci nedrīkst nomest vai mest. Neizmantojiet bojātu ierīci. Ja ierīce ir transportēta vai uzglabāta zemā temperatūrā, pirms lietošanas atstājiet to 2 stundas istabas temperatūrā. Pārļiecinieties, ka tehniskajos datos norādītais nominālais spriegums un frekvence atbilst elektrotīklam. Darbiniet ierīci tikai ar sausām rokām. Neatstājiet ierīci, kas pieslēgta elektrotīklam, bez uzraudzības. Pēc lietošanas un pirms tīrīšanas atvienojiet ierīci no elektrotīkla. Atvienojiet ierīci no elektrotīkla, turot kontaktdakšu, nevis barošanas kabeli. Neiegremdējiet ierīci, barošanas kabeļa kontaktdakšu vai pašu kabeli (9) ūdenī vai citos šķidrumos. Pārļiecinieties, ka barošanas kabelis nav savīts, pārlocīts, piespiests pie kāda priekšmeta vai saskaras ar karstiem, asiem priekšmetiem vai karstuma avotiem. Motora bloku (8) un krūzi (3) neglabājiet ledusskapī. Neatveriet vāku (2), kamēr nazis (4) nav pilnībā apstājies. Nepievienojiet cukuru krūzē, jo tas var sadedzināt krūzes dibenu. Ierīces tīrīšanai neizmantojiet ķīmiski agresīvus mazgāšanas līdzekļus, abrazīvas pastas, skābes un šķīdinātājus saturošus līdzekļus vai metāla sūkļus. Sīkāku ierīces, tās režīmu un funkciju aprakstu var atrast pilnā lietošanas rokasgrāmatā, kas pieejama tīmekļa vietnē aeno.com/documents.

Automātiskās programmas (sk. C att.)

	"Plant Milk" ("Augu piens")		"Fruits/Vegetables" ("Augļi/Dārzeni")
	"Baby Food" ("Bērnu pārtika")		"Smoothie" ("Smūtijs")
	"Porridge" ("Putra")		"Grind" ("Malšana")
	"Cream Soup" ("Krēmzupa")		"Steam" ("Ar tvaiku")

Piezīme. Programmām "Fruits/Vegetables" ("Augļi/Dārzeni"), "Smoothie" ("Smūtijs") un "Grind" ("Malšana") nav nepieciešama uzkarsēšana.

Ierīces pogu funkcijas (sk. C att.)

Poga	Funkcija
Vienreiz pieskarties	
"ON/OFF" ("Iesl./Izsl.")	Gaidīšanas režīma ieslēgšana/izslēgšana Programmas palaišana
"Function" ("Funkcija")	Automātisko programmu pārslēgšana
"Speed +" ("Ātrums +")	Naža rotācijas ātruma palielināšana
"Speed -" ("Ātrums -")	Naža rotācijas ātruma samazināšana
"Time +" ("Laiks +")	Programmas darbības/aizkavētas palaišanas laika pagarināšana
"Time -" ("Laiks -")	Programmas darbības/aizkavētas palaišanas laika samazināšana
"Manual" ("Manuālā iestatīšana")	Pārslēgšanās uz manuālās programmas regulēšanas režīmu
"Preset Time" ("Laika iestatīšana")	Pārslēgšanās uz aizkavētas palaišanas laika iestatīšanu

Poga	Funkcija
Pieskarties un turēt	
"ON/OFF" ("Iesl./Izsl.")	Darbojošās programmas apturēšana
"Cleaning" ("Tīrīšana")	Naža rotācija pašattīrīšanās režīmā

Sagatavošana darbam

1. Uzmanīgi atveriet iepakojumu un izņemiet ierīci un piederumus. Noņemiet iepakojuma materiālus.
2. Uztādiet motora bloku uz sausas, līdzenas, stabilas virsmas vismaz 15 cm attālumā no citiem priekšmetiem un ierīcēm.
3. Notīriet ierīci un vāku ar aizbāzni (sk. "Motora bloka tīrīšana" un "Vāka un aizbāžņa tīrīšana").
4. Notīriet krūzes iekšpusi, izmantojot komplektā iekļauto birsti (11) un trauku mazgāšanas līdzekli. Pēc tam izskalojiet iekšpusi zem tekoša ūdens un noslaukiet līdz sausumam.
5. Noslaukiet krūzes ārpusi ar mikstu, ar ūdeni samitrinātu drānu. Pēc tam noslaukiet līdz sausumam.

Ierīces lietošana

1. Sagatavojiet sastāvdaļas: vajadzības gadījumā nomizojiet un/vai nomazgājiet produktus; izņemiet no gaļas riekstu čaumalas, kaulus un asakas; sagrieziet lielās sastāvdaļas.
2. Ievietojiet vajadzīgās sastāvdaļas (ieskaitot šķidrumus) blendera krūzē.
3. Uztādiet krūzi uz motora bloka, kā parādīts **D** attēlā.
4. Ievietojiet aizbāzni (1) vākā (sk. **E** att.) un aizveriet vāku (sk. **F** att.).
5. Ievietojiet barošanas kabeļa kontaktdakšu kontaktligzdā. Izskan skaņas signāls, un vadības paneļa (7) displejā tiek parādīts "--:--".
6. Pieskarities pogai "ON/OFF" ("Iesl./Izsl."), lai pārslēgtu ierīci gaidīšanas režīmā. Displejā parādīsies "00:00" un visu automātisko programmu ikonas un nosaukumi.
7. Izvēlieties vēlamo automātisko programmu (sk. "Automātiskās programmas izvēle") vai iestatiet programmu manuāli (sk. "Manuāla programmas iestatīšana").
8. Pieskarities pogai "ON/OFF" ("Iesl./Izsl."), lai palaistu programmu.
Piezīme. Ja vēlaties apturēt palaistu programmu, pieskarities un turiet pogai "ON/OFF" ("Iesl./Izsl.") 3 s laikā.

Piezīme. Lai pievienotu sastāvdaļas krūzē, kamēr programma darbojas, noņemiet aizbāzni, pagriežot to pretpulkstenrādītājvirzienā un velkot uz augšu. Pievienojiet sastāvdaļas caur atveri vākā. Izmantojiet stūmēju (10), lai virzītu sastāvdaļas uz naža pusi.

- Pagaidiet, līdz programma tiks pabeigta. Displejā tiek parādīts "End" ("Programma pabeigta").
- Pieskarieties pogai "ON/OFF" ("Iesl./Izsl.") un atvienojiet ierīci no elektrotīkla.
- Izņemiet krūzi no motora bloka, atveriet vāku un izņemiet krūzes saturu.

Piezīme. Pēc karsēšanas programmas pabeigšanas, lai noņemtu vāku, izmantojiet saķeri (nav iekļauts komplektā) vai pagaidiet, līdz tas ir pilnībā atdzisis.

- Notīriet ierīci (sk. "Tīrīšana un apkope").

Automātiskās programmas izvēle

Izmantojiet pogu "Function" ("Funkcija"), lai izvēlētos vēlamu programmu. Displejā parādīsies ikona un izvēlētās programmas nosaukums.

Manuāla programmas iestatīšana

- Pieskarieties pogai "Manual" ("Manuālā iestatīšana"). Displejā tiek parādīta naža ātruma iestatīšanas izvēlne.
- Ar pogām "Speed +" ("Ātrums +") un "Speed -" ("Ātrums -") iestatiet vēlamu naža ātrumu.
- Vēlreiz pieskarieties pogai "Manual" ("Manuālā iestatīšana"). Displejā tiek parādīta programmas darbības laika iestatīšanas izvēlne.
- Iestatiet nepieciešamo darbības laiku, izmantojot pogas "Time +" ("Laiks +") un "Time -" ("Laiks -").

Ierīces lietošana ar tvertni gatavošanai ar tvaiku (tikai ATB0001 modelim)

- Pēc ierīces sagatavošanas lietošanai ielejiet tvertnē vajadzīgo ūdens daudzumu.
- Uzstādiet tvertni gatavošanai ar tvaiku (13) krūzē.
- Ievietojiet tvertnē vajadzīgos produktus.
- Veiciet 3.–12. soļus, kas aprakstīta sadaļā "Ierīces lietošana", izvēloties "Steam" ("Ar tvaiku") programmu.

Aizkavēta palaišana

1. Veiciet 1.–6. soļus, kas aprakstīta sadaļā "Ierīces lietošana".
2. Pieskarieties pogai "Preset Time" ("Laika iestatīšana"). Pēc tam ar pogām "Time +" ("Laiks +") un "Time -" ("Laiks -") iestatiet laiku, pēc kura ierīce sāks darboties.
3. Izmantojiet pogu "Function" ("Funkcija"), lai izvēlētos vēlamo automātisko programmu vai iestatītu programmu manuāli (sk. "Manuāla programmas iestatīšana").
4. Pieskarieties pogai "ON/OFF" ("Iesl./Izsl."). Pēc iestatītā laika beigām izvēlētā programma sāksies automātiski.

Tīrīšana un apkope

UZMANĪBU! Neiegremdējiet motora bloku un krūzes pamatni (5) ūdeni vai citos šķidrumus (sk. **G** att.). Tas var izraisīt bojājumu.

UZMANĪBU! Veiciet tīrīšanu tikai pēc ierīces atvienošanas no elektrotīkla un tās pilnīgas atdzišanas.

UZMANĪBU! Nazi tīriet tikai ar komplektā iekļauto birstīti. Nepieskarieties nažam ar rokām.

Motora bloka tīrīšana. Noslaukiet ierīci ar mīkstu, ar ūdeni samitrinātu drānu. Pēc tam noslaukiet līdz sausumam.

Vāka un aizbāžņa tīrīšana. Izņemiet aizbāzni. Vāku un aizbāzni notīriet ar mīkstu sūkli un trauku mazgāšanas līdzekli, pēc tam noskalojiet zem tekoša ūdens. Pēc tam noslaukiet līdz sausumam.

Krūzes tīrīšana. Pašattīrīšanās funkcija

1. Ielejiet 500 ml silta ūdens krūzē un pievienojiet nelielu daudzumu trauku mazgāšanas līdzekļa.
2. Aizveriet vāku un ievietojiet aizbāzni vākā.
3. Uzstādiet krūzi uz motora bloka un pievienojiet ierīci elektrotīklam.
4. Pieskarieties pogai "ON/OFF" ("Iesl./Izsl."), pēc tam pieskarieties un turiet pogai "Cleaning" ("Tīrīšana"). Blendera nazis griežas, kamēr tiek turēta poga "Cleaning" ("Tīrīšana").
5. Atlaidiet pogu "Cleaning" ("Tīrīšana"), lai pabeigtu pašattīrīšanos.
6. Noņemiet krūzi un izskalojiet tās iekšpusi zem tekoša ūdens. Ja nepieciešams, ar komplektā iekļauto birstīti (11) notīriet visus netīrumus, kas palikuši uz asmeņa un/vai krūzes iekšpusē.
7. Noslaukiet krūzi līdz sausumam.

Iespējamu darbības traucējumu novēršana

Kļūda "E1". Iespējamais iemesls: blendera krūze un/vai vāks nav uzstādīts vai nav pareizi uzstādīts. Risinājums: uzstādiet krūzi uz motora bloka, kā parādīts **D** attēlā; aizveriet vāku, kā parādīts **F** attēlā.

Kļūda "E2". Iespējamais iemesls: detektora īssavienojums. Risinājums: Sazinieties ar pilnvaroto servisa centru.

Kļūda "E3". Iespējamais iemesls: ierīces pārkaršana. Risinājums: atvienojiet ierīci no elektrotīkla un ļaujiet tai pilnībā atdzist.

Pārtikas produkti nav labi sasmalcināti. Iespējamie iemesli: pārāk daudz vai pārāk maz ēdiena krūzē; nepietiekams šķidruma daudzums krūzē. Risinājums: noņemiet pārpalikumus vai pievienojiet ēdienu krūzē; papildiniet krūzē esošo šķidrumu.

Šķidrums iztek no krūzes. Iespējamais iemesls: krūzē ir pārāk daudz šķidruma. Risinājums: ievērojiet maksimālo līmeni karstiem (1400 ml) un aukstiem (1750 ml) šķidrumiem.

UZMANĪBU! Ja neviena no ieteiktajām metodēm nepalīdz atrisināt problēmu, sazinieties ar piegādātāju vai pilnvaroto servisa centru. Nedemontējiet un nemēģiniet salabot ierīci paši.

ASBISC patur tiesības mainīt ierīci un veikt izmaiņas un papildinājumus šajā dokumentā bez iepriekšēja brīdinājuma lietotājiem.

Garantijas laiks un kalpošanas laiks – 2 gadi no ierīces pārdošanas dienas mazumtirdzniecības tīklā.

Ražotāja informācija: ASBISC Enterprises PLC, Iapetou, 1, Agios Athanasios, 4101, Limassol, Cyprus (Kipra). Ražots Ķīnā. Visas šajā dokumentā minētās preču zīmes un zīmoli ir to attiecīgo īpašnieku īpašums. Ražošanas datums ir norādīts uz iepakojuma.

Jaunākā informācija un detalizēts ierīces apraksts, kā arī pievienošanas instrukcijas, sertifikāti, informācija par uzņēmumiem, kas pieņem kvalitātes prasības, un garantijas ir pieejamas vietnē **aeno.com/documents**.

LIT Stacionarus trintuvas **AENO™** skirtas maistui smulkinti, gėrimams ir karštiesiems patiekalams ruošti.

Techninės charakteristikos

Elektros maitinimas (įvestis): 220–240 V (AC), 50/60 Hz, 800,0 W (maks.). Vartojama galia budėjimo režimu: < 0,5 W. Indo tūris: 1,75 l. Peilio sukimosi greitis: iki 35000 aps./min. Automatinių programų skaičius: 8. Greičių skaičius: 9. Atidėtas paleidimas: iki 24 val. Šildymo funkcija. Apsauga nuo perkaitimo. Triukšmo lygis (1 m atstumu): ≥ 82 dB. Valdymas: rankinis. Maitinimo kabelio ilgis: 1 m. Spalva: balta. Motorinio bloko medžiaga: ABS plastikas, polipropilenas. Indo medžiaga: borosilikatinis stiklas. Peilio medžiaga: nerūdijantis plienas. Dydis (I/P/A): 230×200×420 mm. Grynasis svoris: 4,7 kg. Eksploatavimo sąlygos: temp. -10...+35 °C, sant. drėgmė iki 80 % (be kondensacijos). Laikymo sąlygos: temp. -10...+40 °C, sant. drėgmė iki 80 % (be kondensacijos).

Pakuotės turinys (žr. A pav.)

Modelis **ATB0001**: stacionarus trintuvas **AENO™**, konteineris maistui ruošti ant garų, matavimo stiklinė, stūmiklis, šepetys, trumpasis naudotojo vadovas.

Modelis **ATB0003**: stacionarus trintuvas **AENO™**, matavimo stiklinė, stūmiklis, šepetys, trumpasis naudotojo vadovas.

Įrenginio elementai ir priedai (žr. A pav.)

1 – dangčio užkamšalas, 2 – dangtis, 3 – indas, 4 – peilis, 5 – indo pagrindas, 6 – rankena, 7 – valdymo skydelis su vaizduokliu, 8 – motorinis blokas, 9 – maitinimo kabelis, 10 – stūmiklis, 11 – šepetys, 12 – matavimo stiklinė, 13 – konteineris maistui ruošti ant garų*.

* Tik modeliui **ATB0001**.

Apribojimai ir įspėjimai

DĖMESIO! Elektros smūgio pavojus.

DĖMESIO! Atsargiai elkitės su aštriu peiliu ir ištuštinkite indą bei būkite atidūs valymo metu. Nelieskite įrenginio judančių dalių jam veikiant.

Kilus klausimams ar sunkumams naudojant įrenginį **AENO™**, prašome susisiekti su palaikymo tarnyba el. paštu **support@aeno.com** arba internetiniame pokalbyje adresu **aeno.com/service-and-warranty**. Specialistai padės Jums išspręsti problemą, ir Jums nereikės gaišti laiko ir pastangų parduotuvės apsilankymui.

DĖMESIO! Kai kurios įrenginio dalys gali įkaisti ir kelti nudegimus! Nelieskite įrenginio indo ir dangčio, kol jie visiškai neatvės, arba be apsauginių priemonių.







DĖMESIO! Neviršykite maksimalaus karštų („Soup“) (1400 ml) ir šaltų („Cold“) (1750 ml) skysčių lygio (žr. **B** pav.), tai gali sukelti persiliejimą.

DĖMESIO! Ilgi augalų stiebai gali apsvynioti aplink peilį veikimo metu ir sugadinti įrenginio motorą. Prieš smulkindami augalų stiebus naudodami trintuvą, papjaustykite juos taip, kad dalys būtų ne ilgesnės kaip 1 cm.

DĖMESIO! Nesmulkindami trintuve mėsos su kaulais ir (arba) kremzlėmis, vaisių su kauliukais, riešutų kevaluose. Iš anksto pašalinkite kaulus, kremzles, kauliukus ir kevalus, kad išvengtumėte peilio sugadinimo.

Įrenginys neskirtas naudoti jaunesniems nei 16 metų vaikams arba asmenims su ribotais fiziniais, psichiniais ar protiniais gebėjimais, nebent jie turėtų pakankamą įrenginio eksploatavimo patirtį ir išmanymą ir už jų saugumą atsakingas asmuo juos prižiūrėtų. Įrenginys skirtas naudoti tik buitiniame aplinkoje. Draudžiama naudoti įrenginį patalpų išorėje. Neleiskite vaikams žaisti su įrenginiu ir priedais. Nenumeskite ir nemėtykite įrenginio. Nenaudokite sugadinto įrenginio. Jei įrenginys buvo gabenamas ar laikomas žemose temperatūrose, prieš naudodami jį, palikite jį kambario temperatūroje 2 val. Įsitikinkite, kad techninėse charakteristikose nurodyta vardinė įtampa ir dažnis atitinka elektros tinklo parametrus. Elkities su įrenginiu tik sausomis rankomis. Nepalikite prijungto prie elektros tinklo įrenginio be priežiūros. Atjunkite įrenginį nuo elektros tinklo po naudojimo ir prieš valymą. Atjunkite įrenginį nuo elektros tinklo laikydamiesi už kištuko, o ne už maitinimo kabelio. Nepanardinkite įrenginio, maitinimo kabelio kištuko ar paties kabelio (9) į vandenį ar kitus skysčius. Stebėkite, kad maitinimo kabelis nepersisuktų bei nepersilenktų, kad jį kažkas neprispaustų ir kad jis nesiliestų su karštais, aštriais daiktais bei šilumos šaltiniais. Nelaikykite motorinio bloko (8) ir indo (3) šaldytuve. Neatidarykite dangčio (2), kol peilis (4) visiškai nesustos. Nepridėkite į indą cukraus, nes jis gali pridegti prie indo dugno. Įrenginiui valyti nenaudokite chemiškai agresyvių ploviklių, abrazyvinių pastų, rūgščių ir tirpiklių turinčių priemonių, o taip pat metalinių kempinėlių. Išsamų įrenginio, jo režimų ir funkcijų aprašymą galima rasti pilname naudotojo vadove, pasiekiamame adresu aeno.com/documents.

Automatinės programos (žr. C pav.)

	„Plant Milk“ („Augalinis pienas“)		„Fruits/Vegetables“ („Vaisiai/Daržovės“)
	„Baby Food“ („Kūdikių maistas“)		„Smoothie“ („Glotnutis“)
	„Porridge“ („Košė“)		„Grind“ („Smulkinimas“)
	„Cream Soup“ („Trinta sriuba“)		„Steam“ („Ant garų“)

Pastaba. Programose „Fruits/Vegetables“ („Vaisiai/Daržovės“), „Smoothie“ („Glotnutis“) ir „Grind“ („Smulkinimas“) šildymas nenumatytas.

Irenginio mygtukų funkcijos (žr. C pav.)

Mygtukas	Funkcija
Paspausti vieną kartą	
„ON/OFF“ („Įjungti/Išjungti“)	Budėjimo režimo įjungimas/išjungimas Programos paleidimas
„Function“ („Funkcija“)	Automatinių programų perjungimas
„Speed +“ („Greitis +“)	Peilio sukimosi greičio padidinimas
„Speed –“ („Greitis –“)	Peilio sukimosi greičio sumažinimas
„Time +“ („Laikas +“)	Programos veikimo/atidėto paleidimo laiko padidinimas
„Time –“ („Laikas –“)	Programos veikimo/atidėto paleidimo laiko sumažinimas
„Manual“ („Rankinis nustatymas“)	Perjungimas į rankinio programos reguliavimo režimą
„Preset Time“ („Laiko nustatymas“)	Perėjimas prie atidėto paleidimo laiko nustatymo

Mygtukas	Funkcija
Paspusti ir palaikyti	
„ON/OFF“ („Ijungti/Išjungti“)	Paleistos programos sustabdymas
„Cleaning“ („Valymas“)	Peilio sukimasis savaiminio valymo režimu

Paruošimas veikimui

1. Atsargiai atidarykite pakuotę ir išimkite įrenginį bei priedus. Pašalinkite pakavimo medžiagas.
2. Padėkite motorinį bloką ant sauso lygaus stabilaus paviršiaus bent 15 cm atstumu nuo kitų objektų ir įrenginių.
3. Išvalykite įrenginį ir dangtį su užkamšalu (žr. „Motorinio bloko valymas“ ir „Dangčio ir užkamšalo valymas“).
4. Atlikite indo vidų valymą naudodami pakuotėje pridėdamą šepetį (I1) ir indų ploviklį. Tada nuplaukite vidų potekančiu vandeniu ir nušluostykite jį sausai.
5. Nušluostykite indo išorę minkštu audiniu, sušlapintu vandenyje. Tada nušluostykite ją sausai.

Įrenginio eksploatavimas

1. Paruoškite ingredientus: prireikus nuvalykite ir (arba) nuplaukite produktus; pašalinkite riešutų kevalus, kaulus ir kremzles iš mėsos; papjaustykite stambius ingredientus.
2. Sudėkite reikiamus ingredientus (įskaitant skysčius) į trintuvo indą.
3. Uždėkite indą ant motorinio bloko, kaip parodyta **D** pav.
4. Įkiškite užkamšalą (1) į dangtį (žr. **E** pav.) ir uždarykite dangtį (žr. **F** pav.).
5. Įkiškite maitinimo kabelio kištuką į elektros lizdą. Pasigirs garsinis signalas, o valdymo skydelio (7) vaizduoklyje pasirodys „-:-“.
6. Paspauskite mygtuką „ON/OFF“ („Ijungti/Išjungti“), kad perjungtumėte įrenginį į budėjimo režimą. Vaizduoklyje pasirodys „00:00“ ir visų automatinių programų piktogramos bei pavadinimai.
7. Pasirinkite reikiamą automatinę programą (žr. „Automatinės programos pasirinkimas“) arba nustatykite programą rankiniu būdu (žr. „Programos nustatymas rankiniu būdu“).
8. Paspauskite mygtuką „ON/OFF“ („Ijungti/Išjungti“), kad paleistumėte programą. **Pastaba.** Prireikus sustabdyti paleista programą, paspauskite ir 3 sek. palaikykite mygtuką „ON/OFF“ („Ijungti/Išjungti“).

Pastaba. Norėdami pridėti ingredientų į indą programai veikiant, išimkite užkamšalą pasukdami jį prieš laikrodžio rodyklę ir patraukdami jį aukštyn. Pridėkite ingredientus pro dangtyje esantį angą. Norėdami pristumti ingredientus prie peilio, naudokite stūmiklį (10).

9. Palaukite programos veikimo pabaigos. Vaizduoklyje pasirodys „End“ („Programa baigta“).
10. Paspauskite mygtuką „ON/OFF“ („Įjungti/išjungti“) ir atjunkite įrenginį nuo elektros tinklo.
11. Nuimkite indą nuo motorinio bloko, atidarykite dangtį ir ištraukite indo turinį.
Pastaba. Pasibaigus programos, kurioje numatytas šildymas, veikimui, pasinaudokite virtuvinėmis pirštinėmis, kad nuimtumėte dangtį, arba palaukite, kol jis visiškai atvės.
12. Atlikite įrenginio valymą (žr. „Valymas ir priežiūra“).

Automatinės programos pasirinkimas

Naudodami mygtuką „Function“ („Funkcija“), pasirinkite reikiamą programą. Pasirinktos programos piktograma ir pavadinimas bus rodomos vaizduoklyje.

Programos nustatymas rankiniu būdu

1. Paspauskite mygtuką „Manual“ („Rankinis nustatymas“). Vaizduoklyje pasirodys peilio sukimosi greičio nustatymo meniu.
2. Nustatykite reikiamą peilio greitį naudodami mygtukus „Speed +“ („Greitis +“) ir „Speed –“ („Greitis –“).
3. Paspauskite mygtuką „Manual“ („Rankinis nustatymas“) dar kartą. Vaizduoklyje pasirodys programos veikimo laiko nustatymo meniu.
4. Nustatykite reikiamą veikimo laiką naudodami mygtukus „Time +“ („Laikas +“) ir „Time –“ („Laikas –“).

Įrenginio naudojimas su konteineriu maistui ruošti ant garų (tik modeliui ATB0001)

1. Paruošę įrenginį naudojimui, įpilkite reikiamą kiekį vandens į indą.
2. Įdėkite konteinerį maistui ruošti ant garų (13) į indą.
3. Sudėkite į konteinerį reikiamus produktus.
4. Atlikite 3–12 veiksmus, aprašytus skyriuje „Įrenginio eksploatavimas“, pasirinkdami atlikimo metu programą „Steam“ („Ant garų“).

Atidėtas paleidimas

1. Atlikite 1–6 veiksmus, aprašytus skyriuje „Įrenginio eksploatavimas“.
2. Paspauskite mygtuką „Preset Time“ („Laiko nustatymas“). Tada mygtukais „Time +“ („Laikas +“) ir „Time –“ („Laikas –“) nustatykite laiką, kuriam praėjus įrenginys pradės veikti.
3. Naudodami mygtuką „Function“ („Funkcija“), pasirinkite reikiamą automatinę programą arba nustatykite programą rankiniu būdu (žr. „Programos nustatymas rankiniu būdu“).
4. Paspauskite mygtuką „ON/OFF“ („Įjungti/išjungti“). Pasirinkta programa bus paleista automatiškai, praėjus nustatytam laikui.

Valymas ir priežiūra

DĖMESIO! Nepanardinkite motorinio bloko ir indo pagrindo (5) į vandenį ar kitus skysčius (žr. **G** pav.). Tai gali priversti prie sugedimo.

DĖMESIO! Atlikite valymą tik atjungę įrenginį nuo elektros tinklo ir leidę jam visiškai atvėsti.

DĖMESIO! Valykite peilį tik naudodami pakuotėje pridėdamą šepetį. Nelieskite peilio rankomis.

Motorinio bloko valymas. Nušluostykite bloką minkštu audiniu, sušlapintu vandeniu. Tada nušluostykite sausiai.

Dangčio ir užkamšalo valymas. Ištraukite užkamšalą. Naudodami minkštą kempinę ir indų ploviklį, išplaukite dangtį ir užkamšalą, tada nuplaukite juos po tekančiu vandeniu. Tada nušluostykite juos sausiai.

Indo valymas. Savaiminio valymo funkcija

1. Įpilkite į indą 500 ml šilto vandens ir pridėkite nedidelį kiekį indų ploviklio.
2. Uždarykite dangtį ir įkiškite užkamšalą į dangtį.
3. Uždėkite indą ant motorinio bloko ir prijunkite įrenginį prie elektros tinklo.
4. Paspauskite mygtuką „ON/OFF“ („Įjungti/išjungti“), o tada paspauskite ir palaikykite mygtuką „Cleaning“ („Valymas“). Trintuvo peilis suksis tol, kol laikomas nuspaustas mygtukas „Cleaning“ („Valymas“).
5. Atleiskite mygtuką „Cleaning“ („Valymas“), kad baigtumėte savaiminį valymą.
6. Nuimkite indą ir nuplaukite jo vidų po tekančiu vandeniu. Prireikus pasinaudokite pakuotėje pridėdamu šepetiu (11), kad pašalintumėte ant peilio ir (arba) vidinio indo paviršiaus likusius nešvarumus.
7. Nušluostykite indą sausiai.

Galimų trikčių pašalinimas

Klaida „E1“. Galima priežastis: trintuvo indas ir (arba) dangtis neuždėti arba uždėti netinkamai. Sprendimas: uždėkite indą ant motorinio bloko, kaip parodyta **D** paveikslėlyje; uždarykite dangtį, kaip parodyta **F** paveikslėlyje.

Klaida „E2“. Galima priežastis: jutiklio trumpasis jungimas. Sprendimas: kreipkitės į įgaliotąjį techninės priežiūros centrą.

Klaida „E3“. Galima priežastis: įrenginio perkaitimas. Sprendimas: atjunkite įrenginį nuo elektros tinklo ir leiskite jam visiškai atvėsti.

Produktai blogai smulkinami. Galimos priežastys: per daug arba per maži produktų inde; nepakankamas skysčio kiekis inde. Sprendimas: pašalinkite perteklius arba pridėkite produktus į indą; pripilkite skysčio į indą.

Skystis išsilieja iš indo. Galima priežastis: per daug skysčio inde. Sprendimas: laikykitės maksimalaus karštų (1400 ml) ir šaltų (1750 ml) skysčių lygio.

DĖMESIO! Jei nė vienas iš pasiūlytų būdų nepadėjo pašalinti problemos, kreipkitės į tiekėją arba įgaliotąjį techninės priežiūros centrą. Neardykite ir nebandykite patys taisyti įrenginio.

Bendrovė ASBISC pasilieka teisę modifikuoti įrenginį ir įtraukti į šį dokumentą pataisymus bei pakeitimus iš anksto nepranešusi naudotojams.

Garantinis laikotarpis ir tarnavimo laikas yra 2 metai nuo gaminio pardavimo mažmeninės prekybos tinkle dienos.

Informacija apie gamintoją: ASBISC Enterprises PLC, lapetou, 1, Agios Athanasios, 4101, Limassol, Cyprus (Kipras). Pagaminta Kinijoje. Visi šiame dokumente paminėti prekių ženklai ir jų pavadinimai yra jų atitinkamų savininkų nuosavybė. Pagaminimo data nurodyta ant pakuotės.

Naujausia informacija ir išsamus įrenginio aprašymas, o taip pat prijungimo instrukcija, sertifikatai, informacija apie pretenzijas dėl kokybės ir garantijos priimančias bendrovės pasiekiamos adresu aeno.com/documents.

NLD De **AENO™** standaard blender is ontworpen voor het malen van voedsel, het bereiden van dranken en warme maaltijden.

Technische specificaties

Voeding (ingang): 220–240 V (AC), 50/60 Hz, 800,0 W (max.). Stroomverbruik in stand-by: < 0,5 W. Inhoud kom: 1,75 l. Snelheid: tot 35.000 omw/min. Aantal automatische programma's: 8. Aantal snelheden: 9. Uitgestelde start: tot 24 uur. Verwarmingsfunctie. Bescherming tegen oververhitting. Geluidsniveau (op een afstand van 1 m): ≥ 82 dB. Bediening: handmatig. Lengte netsnoer: 1 m. Kleur: wit. Materiaal motoreenheid: ABS kunststof, polypropyleen. Materiaal kom: borosilicaatglas. Materiaal mes: roestvrij staal. Afmetingen (L×B×H): 230×200×420 mm. Nettogewicht: 4,7 kg. Bedrijfsomstandigheden: temp. -10...+35 °C, RV tot 80 % (niet condenserend). Opslagcondities: temp. -10...+40 °C, RV tot 80 % (niet condenserend).

Verpakkingsinhoud (zie afb. **A**)

Model **ATB0001**: **AENO™** standaard blender, stoombak, maatbeker, stamper, borstel, korte gebruikershandleiding.

Model **ATB0003**: **AENO™** standaard blender, maatbeker, stamper, borstel, korte gebruikershandleiding.

Elementen en accessoires van het apparaat (zie afb. **A**)

1 – deksel dop, 2 – deksel, 3 – kom, 4 – mes, 5 – basis van de kom, 6 – handgreep, 7 – bedieningspaneel met display, 8 – motoreenheid, 9 – netsnoer, 10 – stamper, 11 – borstel, 12 – maatbeker, 13 – stoombak *.

* Alleen voor **ATB0001** model.

Als u vragen hebt of problemen ondervindt bij het gebruik van het **AENO™** apparaat, neem dan contact op met het ondersteuningsteam via e-mail op **support@aeno.com** of online chat op **aeno.com/service-and-warranty**. Specialisten kunnen u helpen bij het uitzoeken, zodat u geen tijd en moeite hoeft te verspillen aan een bezoek aan een winkel.

Beperkingen en waarschuwingen

ATTENTIE! Risico op elektrische schokken.

ATTENTIE! Wees voorzichtig bij het hanteren van het scherpe mes, wees voorzichtig bij het legen van de kom en het schoonmaken. Raak geen bewegende delen aan wanneer het apparaat in werking is.

ATTENTIE! Sommige onderdelen van het apparaat kunnen heet worden en brandwonden veroorzaken! Raak de kom en het deksel van het apparaat niet aan voordat ze volledig zijn afgekoeld of zonder beschermende uitrusting.

ATTENTIE! Overschrijd het maximumniveau voor hete ('Soup') (1400 ml) en koude ('Cold') (1750 ml) vloeistoffen niet (zie afb. **B**), dit kan leiden tot overlopen.









ATTENTIE! Lange plantenstelen kunnen tijdens het gebruik rond het mes gewikkeld raken en de motor van het apparaat beschadigen. Wanneer u de blender gebruikt om plantenstelen te hakken, snijd ze dan vooraf zodat de stukken niet langer zijn dan 1 cm.

ATTENTIE! Gebruik de blender niet om vlees met botten en (of) kraakbeen, fruit met pit, noten in de schaal te hakken. Verwijder botten, kraakbeen, pitten en schelpen van tevoren om beschadiging van het mes te voorkomen.

Het apparaat is niet bedoeld voor gebruik door kinderen jonger dan 16 jaar of door personen met beperkte fysieke, mentale of intellectuele capaciteiten als ze niet voldoende ervaring of kennis hebben van de werking ervan, en als ze niet onder toezicht staan van een persoon die verantwoordelijk is voor hun veiligheid. Het apparaat is uitsluitend bedoeld voor huishoudelijk gebruik. Gebruik het apparaat niet buitenshuis. Laat kinderen niet spelen met het apparaat en de accessoires. Laat het apparaat niet vallen en gooi er niet mee. Gebruik geen beschadigd apparaat. Als het apparaat is vervoerd of opgeslagen bij lage temperaturen, laat het dan voor gebruik 2 uur op kamertemperatuur staan. Zorg ervoor dat de nominale spanning en frequentie aangegeven in de technische specificaties overeenkomen met de parameters van de netvoeding.

Bedien het apparaat alleen met droge handen. Laat het apparaat niet onbeheerd aangesloten op de netvoeding. Ontkoppel het apparaat van de netvoeding na gebruik en voor het schoonmaken. Ontkoppel het apparaat van de netvoeding door de stekker vast te houden, niet het netsnoer. Dompel het apparaat, de stekker van het netsnoer of het snoer (9) zelf niet onder in water of andere vloeistoffen. Zorg ervoor dat het netsnoer niet gedraaid, gebogen of ergens tegen gedrukt wordt, of in contact komt met hete, scherpe voorwerpen of warmtebronnen. Bewaar de motoreenheid (8) en kom (3) niet in de koelkast. Open het deksel (2) pas als het mes (4) volledig tot stilstand is gekomen. Voeg geen suiker toe aan de kom, omdat deze aan de bodem kan blijven plakken. Gebruik geen chemisch agressieve schoonmaakmiddelen, schuurpasta's, producten die zuren en oplosmiddelen bevatten of metalen sponzen om het apparaat schoon te maken. Een gedetailleerde beschrijving van het apparaat, de modi en functies is te vinden in de volledige handleiding die beschikbaar is op de webpagina aeno.com/documents.

Automatische programma's (zie afb. C)

	'Plant Milk' ('Plantaardige melk')		'Fruits/Vegetables' ('Fruit/Groenten')
	'Baby Food' ('Babyvoeding')		'Smoothie'
	'Porridge' ('Pap')		'Grind' ('Malen')
	'Cream Soup' ('Crèmesoep')		'Steam' ('Stomen')

Opmerking. De verwarmingsfunctie wordt niet gebruikt voor de programma's 'Fruits/Vegetables' ('Fruit/Groenten'), 'Smoothie' en 'Grind' ('Malen').

Functies van de apparaatknoppen (zie afb. C)

Knop	Functie
Eenmaal drukken	
'ON/OFF' ('Aan/Uit')	Stand-bymodus in-/uitschakelen Een programma starten
'Function' ('Functie')	Automatische programma's schakelen
'Speed +' ('Snelheid +')	De rotatiesnelheid van het mes verhogen
'Speed -' ('Snelheid -')	De rotatiesnelheid van het mes verlagen
'Time +' ('Tijd +')	Verlengen van de programmalooptijd/ uitgestelde starttijd
'Time -' ('Tijd -')	Verkorten van de programmalooptijd/ uitgestelde starttijd
'Manual' ('Handmatige instelling')	Overschakelen naar handmatige programma-aanpassing
'Preset Time' ('Het instellen van de tijd')	Overschakelen naar het instellen van de uitgestelde starttijd
Houd ingedrukt	
'ON/OFF' ('Aan/Uit')	Een lopend programma stoppen
'Cleaning' ('Schoonmaken')	Mesrotatie in de zelfreinigende modus

Vorbereiding op het werk

1. Open voorzichtig de verpakking en verwijder het apparaat en de accessoires. Verwijder het verpakkingsmateriaal.
2. Plaats de motoreenheid op een droge, vlakke en stabiele ondergrond op minstens 15 cm afstand van andere voorwerpen en apparaten.
3. Reinig het enheid en het deksel met dop (zie 'De motoreenheid schoonmaken' en 'De deksel en de dop schoonmaken').
4. Schoon de binnenkant van de kom met de meegeleverde borstel (11) en afwasmiddel. Spoel vervolgens de binnenkant af onder stromend water en veeg droog.
5. Veeg de buitenkant van de kom af met een zachte, met water bevochtigde doek. Veeg vervolgens droog.

Gebruik van het apparaat

1. Bereid ingrediënten voor: schil en/of was producten indien nodig; verwijder notendoppen, botten en kraakbeen van vlees; hak grote ingrediënten fijn.
 2. Doe de gewenste ingrediënten (inclusief vloeistoffen) in de kom van een blender.
 3. Installeer de kom op de motoreenheid zoals getoond in figuur **D**.
 4. Steek de dop (1) in het deksel (zie fig. **E**) en sluit het deksel (zie fig. **F**).
 5. Steek de stekker van het netsnoer in een stopcontact. Er klinkt een pieptoon en op het display van het bedieningspaneel (7) verschijnt '-:--:--'.
 6. Druk op de knop 'ON/OFF' ('Aan/Uit') om het apparaat in de stand-bymodus te zetten. Het display toont '00:00' en de iconen en namen van alle automatische programma's verschijnen.
 7. Selecteer het gewenste automatische programma (zie 'Selecteren van een automatisch programma') of stel het programma handmatig in (zie 'Handmatige instelling van het programma').
 8. Druk op de knop 'ON/OFF' ('Aan/Uit') om het programma te starten.
Opmerking. Als u een lopend programma wilt stoppen, houdt u de knop 'ON/OFF' ('Aan/Uit') 3 s lang ingedrukt.
- Opmerking.** Om ingrediënten aan de kom toe te voegen terwijl het programma draait, verwijder je de dop door deze tegen de klok in te draaien en omhoog te trekken. Voeg ingrediënten toe door de opening in het deksel. Gebruik de stamper (10) om de ingrediënten naar het mes te duwen.
9. Wacht tot het programma klaar is. Op het scherm verschijnt 'End' ('Programma voltooid').
 10. Druk op de knop 'ON/OFF' ('Aan/Uit') en ontkoppel het apparaat van de netvoeding.
 11. Verwijder de kom van de motoreenheid, open het deksel en verwijder de inhoud van de kom.
Opmerking. Gebruik na het beëindigen van een verwarmingsprogramma een tacker (niet meegeleverd) om het deksel te verwijderen of wacht tot het volledig is afgekoeld.
 12. Schoon het apparaat (zie 'Schoonmaken en onderhoud').

Selecteren van een automatisch programma

Gebruik de knop 'Function' ('Functie') om het gewenste programma te selecteren. Het icon en de naam van het geselecteerde programma verschijnen op het display.

Handmatige instelling van het programma

1. Druk op de knop 'Manual' ('Handmatige instelling'). Het display toont het menu voor het instellen van de messnelheid.
2. Stel de gewenste messnelheid in met de knoppen 'Speed +' ('Snelheid +') en 'Speed -' ('Snelheid -').
3. Druk nogmaals op de knop 'Manual' ('Handmatige instelling'). Het display toont het menu voor het instellen van de programmalooptijd.
4. Stel de gewenste werktijd in met de knoppen 'Time +' ('Tijd +') en 'Time -' ('Tijd -').

Het apparaat gebruiken met een stoombak (alleen model ATB0001)

1. Giet na het gebruiksklaar maken van het apparaat de benodigde hoeveelheid water in de kom.
2. Plaats de stoombak (13) in de kom.
3. Doe de benodigde producten in de stoombak.
4. Volg de stappen 3-12 in het gedeelte 'Gebruik van het apparaat' en selecteer het programma 'Steam' ('Stomen').

Uitgestelde starttijd

1. Volg stappen 1-6 in het gedeelte 'Gebruik van het apparaat'.
2. Druk op de knop 'Preset Time' ('Het instellen van de tijd'). Gebruik vervolgens de knoppen 'Time +' ('Tijd +') en 'Time -' ('Tijd -') om de tijd in te stellen waarna het apparaat begint te werken.
3. Gebruik de knop 'Function' ('Functie') om het gewenste automatische programma te selecteren of stel het programma handmatig in (zie 'Handmatige instelling van het programma').
4. Druk op de knop 'ON/OFF' ('Aan/Uit'). Het geselecteerde programma start automatisch nadat de ingestelde tijd is verstreken.

Schoonmaken en onderhoud

ATTENTIE! Dompel de motoreenheid en de basis van de kom (5) niet onder in water of andere vloeistoffen (zie fig. **G**). Dit kan leiden tot breuk.

ATTENTIE! Schoon het apparaat pas nadat u de stekker uit het stopcontact hebt gehaald en volledig hebt laten afkoelen.

ATTENTIE! Schoon het mes alleen met de meegeleverde borstel. Raak het mes niet aan met je handen.

De motoreenheid schoonmaken. Veeg het enheid af met een zachte doek die bevochtigd is met water. Veeg vervolgens droog.

De deksel en de dop schoonmaken. Verwijder de dop. Gebruik een zachte spons en afwasmiddel om het deksel en de dop schoon te maken en spoel daarna af onder stromend water. Veeg vervolgens droog.

De kom schoonmaken. Zelfschoonmakende functie

1. Giet 500 ml warm water in een kom en voeg een kleine hoeveelheid afwasmiddel toe.
2. Sluit het deksel en steek de dop in het deksel.
3. Plaats de kom op de motoreenheid en sluit het apparaat aan op de netvoeding.
4. Druk op de knop 'ON/OFF' ('Aan/Uit') en houd vervolgens de knop 'Cleaning' ('Schoonmaken') ingedrukt. Het blendermes blijft draaien zolang de knop 'Cleaning' ('Schoonmaken') ingedrukt wordt gehouden.
5. Laat de knop 'Cleaning' ('Schoonmaken') los om de zelfschoonmaken te voltooien.
6. Verwijder de kom en spoel de binnenkant af onder stromend water. Gebruik indien nodig de meegeleverde borstel (11) om eventueel achtergebleven vuil van het mes en (of) de binnenkant van de kom te verwijderen.
7. Veeg de kom droog.

Oplossen van mogelijke storingen

Fout 'E1'. Mogelijke oorzaak: de blenderkom en (of) het deksel is niet of niet correct geplaatst. Oplossing: plaats de kom op de motoreenheid zoals weergegeven in figuur **D**; sluit het deksel zoals weergegeven in figuur **F**.

Fout 'E2'. Mogelijke oorzaak: kortsluiting van de sensor. Oplossing: neem contact op met een erkend servicecentrum.

Fout 'E3'. Mogelijke oorzaak: oververhitting van het apparaat. Oplossing: ontkoppel het apparaat van de netvoeding en laat het apparaat volledig afkoelen.

Het eten is niet goed versnipperd. Mogelijke oorzaken: te veel of te weinig voedsel in de kom; te weinig vloeistof in de kom. Oplossing: verwijder overtollig voedsel of voeg voedsel toe aan het kom; vul de vloeistof in het kom bij.

De vloeistof stroomt uit de kom. Mogelijke oorzaak: te veel vloeistof in de kom. Oplossing: neem het maximumniveau voor warme (1400 ml) en koude (1750 ml) vloeistoffen in acht.

ATTENTIE! Als geen van de voorgestelde methoden helpt om het probleem op te lossen, neem dan contact op met uw leverancier of een erkend servicecentrum. Haal het apparaat niet uit elkaar en probeer het niet zelf te repareren.

ASBISC behoudt zich het recht voor het apparaat te wijzigen en wijzigingen en aanvullingen in dit document aan te brengen zonder voorafgaande kennisgeving aan de gebruikers.

Garantieperiode en levensduur – 2 jaar vanaf de verkoopdatum van het apparaat in het retailnetwerk.

Fabrikant: ASBISC Enterprises PLC, Iapetou, 1, Agios Athanasios, 4101, Limassol, Cyprus. Gemaakt in China. Alle handelsmerken die in dit document worden genoemd, zijn eigendom van hun respectieve eigenaars. De productiedatum staat op de verpakking. Actuele informatie en een gedetailleerde beschrijving van het apparaat, evenals aansluitinstructies, certificaten, informatie over bedrijven die kwaliteitsclaims accepteren en garanties zijn beschikbaar op aeno.com/documents.

POL Blender stacjonarny **AENO™** jest przeznaczony do siekania żywności, przygotowywania napojów i gorących potraw.

Dane techniczne

Zasilanie (wejście): 220–240 V (AC), 50/60 Hz, 800,0 W (maks.). Pobór mocy w trybie czuwania: < 0,5 W. Pojemność dzbanka: 1,75 l. Prędkość obrotowa ostrza: do 35000 obr./min. Liczba programów automatycznych: 8. Liczba prędkości: 9. Opóźniony start: do 24 godz. Funkcja ogrzewania. Ochrona przed przegrzaniem. Poziom hałasu (w odległości 1 m): ≥ 82 dB. Sterowanie: ręczne. Długość przewodu zasilającego: 1 m. Kolor: biały. Materiał bloku silnika: tworzywo ABS, polipropylen. Materiał dzbanka: szkło borokrzemowe. Materiał ostrza: stal nierdzewna. Rozmiar (dł.xszer.xwys.): 230×200×420 mm. Waga netto: 4,7 kg. Warunki pracy: temp. -10...+35 °C, wilg. wzg. do 80 % (bez kondensacji). Warunki przechowywania: temp. -10...+40 °C, wilg. wzg. do 80 % (bez kondensacji).

Zawartość zestawu (patrz rys. A)

Model **ATB0001**: blender stacjonarny **AENO™**, pojemnik do gotowania na parze, miarka, popychacz, szczotka, skrócona instrukcja obsługi.

Model **ATB0003**: blender stacjonarny **AENO™**, miarka, popychacz, szczotka, skrócona instrukcja obsługi.

Elementy urządzenia i akcesoria (patrz rys. A)

1 – zatyczka pokrywy, 2 – pokrywa, 3 – dzbanek, 4 – ostrze, 5 – podstawa dzbanka, 6 – uchwyt, 7 – panel sterowania z wyświetlaczem, 8 – jednostka silnika, 9 – przewód zasilający, 10 – popychacz, 11 – szczotka, 12 – miarka, 13 – pojemnik do gotowania na parze *.

* Tylko dla modelu **ATB0001**.

W przypadku jakichkolwiek pytań lub trudności w korzystaniu z urządzenia **AENO™** należy skontaktować się z zespołem pomocy technicznej za pośrednictwem poczty elektronicznej pod adresem **support@aeno.com** lub czatu online pod adresem **aeno.com/service-and-warranty**. Specjaliści pomogą Ci i nie będziesz musiał tracić czasu i wysiłku na odwiedzanie sklepu.

Ograniczenia i ostrzeżenia

UWAGA! Ryzyko porażenia prądem.

UWAGA! Ostrożnie obchodź się z ostrzem, delikatnie opróżniaj dzbanek i zachowaj ostrożność podczas czyszczenia. Nie należy dotykać żadnych ruchomych części podczas pracy urządzenia.

UWAGA! Niektóre części urządzenia mogą się nagrzewać i powodować oparzenia! Nie należy dotykać dzbanka i pokrywy urządzenia, dopóki nie ostygną całkowicie lub bez wyposażenia ochronnego.

UWAGA! Nie należy przekraczać maksymalnego poziomu dla gorących („Soup”) („Zupa”) (1400 ml) i zimnych („Cold”) („Na zimno”) (1750 ml) płynów (patrz rys. **B**), ponieważ może to spowodować przełanie.









UWAGA! Długie łodygi roślin mogą owinąć się wokół ostrza podczas pracy i uszkodzić silnik urządzenia. Podczas rozdrabniania łodyg roślin za pomocą blendera, należy je wstępnie pokroić tak, aby kawałki nie miały więcej niż 1 cm długości.

UWAGA! Nie rozdrabniaj w blenderze mięsa z kośćmi i/lub chrząstkami, owoców z pestkami, orzechów w łupinach. Wcześniej usuń kości, chrząstki, pestki i łupiny, aby uniknąć uszkodzenia ostrza.

To urządzenie nie jest przeznaczone do użytku przez dzieci poniżej 16 roku życia lub osoby o ograniczonych zdolnościach fizycznych, umysłowych lub intelektualnych, chyba że są one nadzorowane lub zostały poinstruowane w zakresie korzystania z urządzenia przez osobę odpowiedzialną za ich bezpieczeństwo. Urządzenie jest przeznaczone wyłącznie do użytku domowego. Nie używaj urządzenia na zewnątrz. Nie należy pozwalać dzieciom na zabawę urządzeniem i akcesoriami. Nie upuszczaj i nie rzucaj urządzenia. Nie używaj uszkodzonego urządzenia. Jeśli urządzenie było transportowane lub przechowywane w niskiej temperaturze, przed użyciem należy pozostawić je na 2 godziny w temperaturze pokojowej. Należy upewnić się, że napięcie znamionowe i częstotliwość podane w danych technicznych odpowiadają zasilaniu sieciowemu. Urządzenie należy obsługiwać wyłącznie suchymi rękami. Nie należy pozostawiać urządzenia podłączonego do zasilania bez nadzoru. Odłącz urządzenie po użyciu i przed czyszczeniem. Odłącz urządzenie

od zasilania, trzymając za wtyczkę, a nie za przewód zasilający. Nie wolno zanurzać urządzenia, wtyczki przewodu zasilającego ani samego przewodu (9) w wodzie lub innych płynach. Upewnij się, że przewód zasilający nie jest skręcony, zagięty, dociśnięty do czegokolwiek ani nie styka się z gorącymi, ostrymi przedmiotami lub źródłami ciepła. Nie przechowywać jednostki silnika (8) i dzbanka (3) w lodówce. Nie otwierać pokrywy (2), dopóki ostrze (4) nie zatrzyma się całkowicie. Nie dodawaj cukru do dzbanka, ponieważ może on przypalić się do dna dzbanka. Do czyszczenia urządzenia nie należy używać agresywnych chemicznie detergentów, past ściernych, produktów zawierających kwasy i rozpuszczalniki ani metalowych gąbek. Szczegółowy opis urządzenia, jego trybów i funkcji można znaleźć w pełnej instrukcji obsługi dostępnej na stronie internetowej aeno.com/documents.

Programy automatyczne (patrz rys. C)

	„Plant Milk” („Mleko roślinne”)		„Fruits/Vegetables” („Owoce/Warzywa”)
	„Baby Food” („Żywność dla niemowląt”)		„Smoothie”
	„Porridge” („Kasza”)		„Grind” („Rozdrabnianie”)
	„Cream Soup” („Zupa krem”)		„Steam” („Na parze”)

Notatka. Programy „Fruits/Vegetables” („Owoce/Warzywa”), „Smoothie” i „Grind” („Rozdrabnianie”) nie wymagają podgrzewania.

Funkcje przycisków urządzenia (patrz rys. C)

Przycisk	Funkcja
Naciśnij jeden raz	
„ON/OFF” („Wł./Wył.”)	Włączanie/wyłączanie trybu czuwania
	Uruchomienie programu

Przycisk	Funkcja
„Function” („Funkcja”)	Przełączanie programów automatycznych
„Speed +” („Prędkość +”)	Zwiększenie prędkości obrotowej ostrza
„Speed -” („Prędkość -”)	Zmniejszenie prędkości obrotowej ostrza
„Time +” („Czas +”)	Wydłużenie czasu działania programu/ opóźnienia startu
„Time -” („Czas -”)	Skrócenie czasu działania programu/ opóźnienia startu
„Manual” („Ustawienie ręczne”)	Przełączenie do trybu ręcznej regulacji programu
„Preset Time” („Ustawiony czas”)	Przejsięcie do ustawiania czasu opóźnionego startu
Naciśnij i przytrzymaj	
„ON/OFF” („Wł./Wył.”)	Zatrzymanie uruchomionego programu
„Cleaning” („Czyszczenie”)	Obrót ostrza w trybie samoczyszczenia

Przygotowanie do pracy

1. Ostrożnie otwórz opakowanie i wyjmij urządzenie wraz z akcesoriami. Usuń materiały opakowaniowe.
2. Umieść jednostkę silnika na suchej, płaskiej i stabilnej powierzchni w odległości co najmniej 15 cm od innych przedmiotów i urządzeń.
3. Wyczyść urządzenie i pokrywę z zatyczką (patrz „Czyszczenie jednostki silnika” i „Czyszczenie pokrywy i zatyczki”).
4. Wyczyść wnętrze dzbanka za pomocą dołączonej szczotki (II) i płynu do mycia naczyń. Następnie opłucz wnętrze pod bieżącą wodą i wytrzyj do sucha.
5. Przetrzyj zewnętrzną część dzbanka miękką szmatką zwilżoną wodą. Następnie wytrzeć do sucha.

Eksplotacja urządzenia

1. Przygotuj składniki: oczyść i/lub umyj produkty, jeśli to konieczne; usuń łupiny orzechów, kości i chrząstki z mięsa; posiekaj duże składniki.
2. Umieść wybrane składniki (w tym płyny) w dzbanek blendera.
3. Zamontuj dzbanek na jednostce silnikowej, jak pokazano na rysunku **D**.
4. Włóż zatyczkę (1) do pokrywy (patrz rys. **E**) i zamknij pokrywę (patrz rys. **F**).
5. Podłącz wtyczkę przewodu zasilającego do gniazdka elektrycznego. Rozlegnie się sygnał dźwiękowy, a na wyświetlaczu panelu sterowania (7) pojawi się komunikat „---”.
6. Naciśnij przycisk „ON/OFF” („Wł./Wył.”), aby przełączyć urządzenie w tryb czuwania. Na wyświetlaczu pojawi się „00:00” oraz ikony i nazwy wszystkich programów automatycznych.
7. Wybierz żądany program automatyczny (patrz „Wybór programu automatycznego”) lub ustaw program ręcznie (patrz „Ręczne ustawianie programu”).
8. Naciśnij przycisk „ON/OFF” („Wł./Wył.”), aby uruchomić program.
Notatka. Aby zatrzymać uruchomiony program, naciśnij i przytrzymaj przycisk „ON/OFF” („Wł./Wył.”) przez 3 sekundy.
Notatka. Aby dodać składniki do dzbanka, gdy program jest uruchomiony, zdejmij zatyczkę pokrywy, obracając ją w kierunku przeciwnym do ruchu wskazówek zegara i pociągając do góry. Dodaj składniki przez otwór w pokrywie. Użyj popychacza (10), aby popchnąć składniki w kierunku ostrza.
9. Poczekaj na zakończenie programu. Na wyświetlaczu pojawi się komunikat „End” („Program zakończony”).
10. Naciśnij przycisk „ON/OFF” („Wł./Wył.”) i odłącz urządzenie od zasilania.
11. Zdejmij dzbanek z jednostki silnikowej, otwórz pokrywę i wyjmij zawartość dzbanka.
Notatka. Po zakończeniu programu wymagającego podgrzewania zdejmij pokrywę za pomocą rękawicy kuchennej (brak w zestawie) lub poczekaj, aż całkowicie ostygnie.
12. Wyczyść urządzenie (patrz „Czyszczenie i pielęgnacja”).

Wybór programu automatycznego

Użyj przycisku „Function” („Funkcja”), aby wybrać żądany program. Na wyświetlaczu pojawi się ikona i nazwa wybranego programu.

Ręczne ustawianie programu

1. Naciśnij przycisk „Manual” („Ustawienie ręczne”). Na wyświetlaczu pojawi się menu ustawień prędkości ostrza.
2. Ustaw żadaną prędkość ostrza za pomocą przycisków „Speed +” („Prędkość +”) i „Speed -” („Prędkość -”).
3. Naciśnij ponownie przycisk „Manual” („Ustawienie ręczne”). Na wyświetlaczu pojawi się menu ustawień czasu trwania programu.
4. Ustaw wymagany czas pracy za pomocą przycisków „Time +” („Czas +”) i „Time -” („Czas -”).

Korzystanie z urządzenia z pojemnikiem do gotowania na parze (tylko model ATB0001)

1. Po przygotowaniu urządzenia do pracy należy wlać wymaganą ilość wody do dzbanka.
2. Umieść pojemnika do gotowania na parze (13) w dzbanek.
3. Umieść wymagane produkty w pojemniku.
4. Postępuj zgodnie z krokami 3–12 w sekcji „Eksplatacja urządzenia”, wybierając program „Steam” („Na parze”).

Opóźniony start

1. Wykonaj kroki 1–6 opisane w sekcji „Eksplatacja urządzenia”.
2. Nacisnąć przycisk „Preset Time” („Ustawienie czasu”). Następnie użyj przycisków „Time +” („Czas +”) i „Time -” („Czas -”), aby ustawić czas, po którym urządzenie zacznie działać.
3. Użyj przycisku „Function” („Funkcja”), aby wybrać żądany program automatyczny lub ustaw program ręcznie (patrz „Ręczne ustawianie programu”).
4. Naciśnij przycisk „ON/OFF” („Wł./Wył.”). Wybrany program rozpocznie się automatycznie po upływie ustawionego czasu.

Czyszczenie i pielęgnacja

UWAGA! Nie zanurzać jednostki silnikowej i podstawy dzbanka (5) w wodzie lub innych płynach (patrz rys. **G**). Może to prowadzić do złamań.

UWAGA! Nie należy czyścić urządzenia, dopóki nie zostanie ono odłączone od zasilania i całkowicie ostygnie.

UWAGA! Ostrze należy czyścić wyłącznie za pomocą dołączonej szczotki. Nie dotykaj ostrza rękami.

Czyszczenie jednostki silnika. Przetrzyj jednostkę miękką szmatką zwilżoną wodą. Następnie wytrzeć do sucha.

Czyszczenie pokrywy i zatyczki. Wyjmij zatyczkę. Użyć miękkiej gąbki i detergentu do mycia naczyń, aby umyć pokrywę i zatyczkę, a następnie spłukać pod bieżącą wodą. Następnie wytrzeć do sucha.

Czyszczenie dzbanka. Funkcja samoczyszczenia

1. Wlej 500 ml ciepłej wody do dzbanka i dodaj niewielką ilość płynu do mycia naczyń.
2. Zamknij pokrywę i włóż zatyczkę do pokrywy.
3. Umieść dzbanek na jednostce silnikowej i podłącz urządzenie do zasilania.
4. Naciśnij przycisk „ON/OFF” („Wł./Wył.”), a następnie naciśnij i przytrzymaj przycisk „Cleaning” („Czyszczenie”). Ostrze blendera będzie się obracać tak długo, jak przycisk „Cleaning” („Czyszczenie”) będzie wciśnięty.
5. Zwolnij przycisk „Cleaning” („Czyszczenie”), aby zakończyć samooczyszczanie.
6. Wyjmij dzbanek i opłucz jego wnętrze pod bieżącą wodą. W razie potrzeby użyj dołączonej szczotki (11), aby usunąć resztki zanieczyszczeń z ostrza i/lub wnętrza dzbanka.
7. Wytrzyj dzbanek do sucha.

Usuwanie ewentualnych usterek

Błąd „E1”. Możliwa przyczyna: dzbanek blendera i/lub pokrywa nie są zamontowane lub są zamontowane nieprawidłowo. Rozwiązanie: umieść dzbanek na jednostce silnikowej, jak pokazano na rysunku **D**; zamknij pokrywę, jak pokazano na rysunku **F**.

Błąd „E2”. Możliwa przyczyna: zwarcie czujnika. Rozwiązanie: skontaktuj się z autoryzowanym centrum serwisowym.

Błąd „E3”. Możliwa przyczyna: przegrzanie urządzenia. Rozwiązanie: odłącz urządzenie i pozwól mu całkowicie ostygnąć.

Żywność nie jest dobrze posiekana. Możliwe przyczyny: za dużo lub za mało żywności w dzbanku; za mało płynu w dzbanku. Rozwiązanie: usuń nadmiar lub dodaj żywności do dzbanka; uzupełnij płyn w dzbanku.

Płyn wylewa się z dzbanka. Możliwa przyczyna: zbyt dużo płynu w dzbanku. Rozwiązanie: należy przestrzegać maksymalnego poziomu dla gorących (1400 ml) i zimnych (1750 ml) płynów.

UWAGA! Jeśli żadna z sugerowanych metod nie pomoże rozwiązać problemu, należy skontaktować się z dostawcą lub autoryzowanym centrum serwisowym. Nie należy demontować ani próbować naprawiać urządzenia samodzielnie.

ASBISC zastrzega sobie prawo do modyfikacji urządzenia oraz wprowadzania zmian i uzupełnień w niniejszym dokumencie bez wcześniejszego powiadomienia użytkowników.

Okres gwarancji i użytkowania – 2 lata od daty sprzedaży urządzenia w sieci detalicznej. Informacje o producencie: ASBISC Enterprises PLC, Iapetou, 1, Agios Athanasios, 4101, Limassol, Cypr (Cypr). Wyprodukowano w Chinach. Wszystkie znaki towarowe i handlowe wymienione w niniejszym dokumencie są własnością ich odpowiednich właścicieli. Data produkcji jest podana na opakowaniu.

Aktualne informacje i szczegółowy opis urządzenia, a także instrukcje podłączenia, certyfikaty, informacje o firmach akceptujących roszczenia jakościowe i gwarancje są dostępne na stronie aeno.com/documents.

POR O liquidificador estacionário **AENO™** foi concebido para cortar alimentos, preparar bebidas e pratos quentes.

Dados técnicos

Alimentação elétrica (entrada): 220–240 V (CA), 50/60 Hz, 800,0 W (máx.). Consumo de energia em modo de espera: < 0,5 W. Capacidade do jarro: 1,75 l. Velocidade de rotação da lâmina: até 35000 rpm. Número de programas automáticos: 8. Número de velocidades: 9. Arranque retardado: até 24 h. Função de aquecimento. Proteção contra o sobreaquecimento. Nível de ruído (a uma distância de 1 m): ≥ 82 dB. Controlo: manual. Comprimento do cabo de alimentação: 1 m. Cor: branco. Material da unidade do motor: plástico ABS, polipropileno. Material do jarro: vidro borossilicato. Material da lâmina: aço inoxidável. Tamanho (C×L×A): 230×200×420 mm. Peso líquido: 4,7 kg. Condições de funcionamento: temp. -10...+35 °C, hum. rel. até 80 % (sem condensação). Condições de armazenamento: temp. -10...+40 °C, hum. rel. até 80 % (sem condensação).

Conteúdo da embalagem (ver fig. A)

Modelo **ATB0001**: liquidificador estacionário **AENO™**, recipiente para cozinhar a vapor, copo de medição, empurrador, escova, breve guia do utilizador.

Modelo **ATB0003**: liquidificador estacionário **AENO™**, copo de medição, empurrador, escova, breve guia do utilizador.

Elementos do dispositivo e acessórios (ver fig. A)

1 – tampão, 2 – tampa, 3 – jarro, 4 – lâmina, 5 – base do jarro, 6 – pega, 7 – painel de controlo com visor, 8 – unidade do motor, 9 – cabo de alimentação, 10 – empurrador, 11 – escova, 12 – copo de medição, 13 – recipiente para cozinhar a vapor*.

* Apenas para o modelo **ATB0001**.

Se tiver dúvidas ou dificuldades na utilização do dispositivo **AENO™**, contacte a suporte técnico através do e-mail **support@aeno.com** ou do chat online em **aeno.com/service-and-warranty**. Os especialistas ajudá-lo-ão a resolver o problema, e não terá de perder tempo e esforço a ir à loja.

Restrições e avisos

ATENÇÃO! Risco de choque elétrico.

ATENÇÃO! Manusear a lâmina afiada com cuidado, esvaziar o jarro cuidadosamente e ter cuidado ao limpar. Não tocar nas partes móveis do dispositivo enquanto este estiver a funcionar.

ATENÇÃO! Algumas partes do dispositivo podem ficar quentes e causar queimaduras! Não tocar no jarro e na tampa do dispositivo enquanto não arrefecerem completamente ou sem equipamento de proteção.

ATENÇÃO! Não ultrapassar o nível máximo para os líquidos quentes ("Soup") (1400 ml) e frios ("Cold") (1750 ml) (ver fig. **B**), pois pode provocar um transbordo.









ATENÇÃO! Os caules compridos das plantas podem ficar enrolados na lâmina durante o funcionamento e danificar o motor do dispositivo. Ao picar os caules das plantas com um liquidificador, corte-os previamente de modo que os pedaços não tenham mais de 1 cm de comprimento.

ATENÇÃO! Não picar no liquidificador carne com ossos e (ou) cartilagem, fruta com ossos, nozes em casca. Retirar previamente os ossos, as cartilagens, os caroços e as cascas para não danificar a lâmina.

Este dispositivo não se destina a ser utilizado por crianças com menos de 16 anos ou por pessoas com capacidades físicas, mentais ou intelectuais reduzidas, exceto se tiverem sido supervisionadas ou instruídas relativamente à utilização do dispositivo por uma pessoa responsável pela sua segurança. O dispositivo destina-se apenas a ser utilizado num ambiente doméstico. Não utilize o dispositivo no exterior. Não permita que as crianças brinquem com o dispositivo e os acessórios. Não deixe cair nem atire o dispositivo. Não utilize um dispositivo danificado. Se o dispositivo tiver sido transportado ou armazenado a baixas temperaturas, deixe-o à temperatura ambiente durante 2 horas antes de o utilizar. Certifique-se de que a tensão e a frequência nominais especificadas nos dados técnicos correspondem aos parâmetros da aeno.com/documents

rede elétrica. Trabalhe com o dispositivo apenas com as mãos secas. Não deixe o dispositivo ligado à rede elétrica sem vigilância. Desligue o dispositivo da tomada após o utilizar e antes de o limpar. Desligue o dispositivo da rede elétrica segurando na ficha e não no cabo de alimentação. Não mergulhe o dispositivo, a ficha do cabo de alimentação ou o próprio cabo (9) em água ou outros líquidos. Certifique-se de que o cabo de alimentação não está torcido, dobrado, pressionado contra qualquer coisa ou em contacto com objetos quentes e afiados ou fontes de calor. Não guarde a unidade do motor (8) e o jarro (3) no frigorífico. Não abra a tampa (2) enquanto a lâmina (4) não estiver completamente parada. Não adicione açúcar ao jarro, pois este pode queimar no fundo do jarro. Não utilize detergentes quimicamente agressivos, pastas abrasivas, produtos que contenham ácidos e solventes ou esponjas metálicas para limpar o dispositivo. Uma descrição pormenorizada do dispositivo, dos seus modos e funções pode ser consultada no manual de instalação e operação completo disponível na página web aeno.com/documents.

Programas automáticos (ver fig. C)

	"Plant Milk" ("Leite vegetal")		"Fruits/Vegetables" ("Frutas/Legumes")
	"Baby Food" ("Comida para bebé")		"Smoothie"
	"Porridge" ("Mingau")		"Grind" ("Moer")
	"Cream Soup" ("Sopa de creme")		"Steam" ("Vapor")

Nota. Os programas "Fruits/Vegetables" ("Frutas/Legumes"), "Smoothie" e "Grind" ("Moer") não requerem aquecimento.

Funções dos botões do dispositivo (ver fig. C)

Botão	Função
Premir uma vez	
"ON/OFF" ("Ligar/Desligar")	Ligar/desligar o modo de espera Execução do programa
"Function" ("Função")	Comutação de programas automáticos
"Speed +" ("Velocidade +")	Aumentar a velocidade de rotação da lâmina
"Speed -" ("Velocidade -")	Reduzir a velocidade de rotação da lâmina
"Time +" ("Tempo +")	Prolongar o tempo de execução do programa/de arranque retardado
"Time -" ("Tempo -")	Reduzir o tempo de execução do programa/de arranque retardado
"Manual" ("Configuração manual")	Passagem ao modo de regulação manual do programa
"Preset Time" ("Definir o tempo")	Passagem para a definição do tempo de arranque retardado
Tocar e manter tocado	
"ON/OFF" ("Ligar/Desligar")	Interromper um programa em curso
"Cleaning" ("Limpeza")	Rotação da lâmina no modo de auto-limpeza

Preparação para operação

1. Abra cuidadosamente a embalagem e retire o dispositivo e os acessórios. Remova os materiais de embalagem.
2. Coloque a unidade do motor sobre uma superfície seca, plana e estável, afastada pelo menos 15 cm de outros objetos e dispositivos.
3. Limpe a unidade do motor e a tampa com o tampão (ver "Limpeza da unidade do motor" e "Limpeza da tampa e do tampão").
4. Limpe o interior do jarro com a escova (II) fornecida e detergente para a loiça. Em seguida, lave o interior com água corrente e seque com um pano.
5. Limpe o exterior do jarro com um pano macio humedecido com água. Em seguida, seque com um pano.

Operação do dispositivo

1. Prepare os ingredientes: descasque e (ou) lave os produtos, se necessário; retire as cascas das nozes, os ossos e a cartilagem da carne; corte os ingredientes maiores.
2. Coloque os ingredientes desejados (incluindo os líquidos) no jarro de um liquidificador.
3. Instale o jarro na unidade do motor como indicado na figura **D**.
4. Introduza o tampão (I) na tampa (ver fig. **E**) e feche a tampa (ver fig. **F**).
5. Introduza a ficha do cabo de alimentação numa tomada elétrica. É emitido um sinal sonoro e o visor do painel de controlo (7) apresenta "--:--".
6. Toque em botão "ON/OFF" ("Ligar/Desligar") para colocar o dispositivo no modo de espera. O visor apresenta "00:00" e aparecem os ícones e nomes de todos os programas automáticos.
7. Selecione o programa automático pretendido (ver "Seleção de um programa automático") ou defina o programa manualmente (ver "Regulação manual do programa").
8. Toque em botão "ON/OFF" ("Ligar/Desligar") para iniciar o programa.

Nota. Se pretender interromper um programa em curso, mantenha tocado o botão "ON/OFF" ("Ligar/Desligar") durante 3 s.

Nota. Para adicionar ingredientes ao jarro durante o funcionamento do programa, retire o tampão rodando-a no sentido anti-horário e puxando-a para cima. Adicione os ingredientes através da abertura na tampa. Utilize o empurrador (10) para empurrar os ingredientes na direção da lâmina.

9. Aguarde a conclusão do programa. O visor apresenta "End" ("Programa concluído").
10. Toque em botão "ON/OFF" ("Ligar/Desligar") e desconecte o dispositivo da rede elétrica.
11. Retire o jarro da unidade do motor, abra a tampa e remova o conteúdo do jarro.

Nota. Após o término do programa em que o aquecimento ocorreu, use uma luva de forno (não incluída) para remover a tampa ou aguarde até que ela esfrie completamente.

12. Limpe o dispositivo (ver "Limpeza e manutenção").

Seleção de um programa automático

Com o botão "Function" ("Função"), selecione o programa pretendido. O ícone e o nome do programa selecionado aparecem no visor.

Regulação manual do programa

1. Toque em botão "Manual" ("Configuração manual"). O visor apresenta o menu para definir a velocidade da lâmina.
2. Defina a velocidade da lâmina pretendida utilizando os botões "Speed +" ("Velocidade +") e "Speed -" ("Velocidade -").
3. Toque em botão "Manual" ("Configuração manual") novamente. O visor apresenta o menu de regulação do tempo de execução do programa.
4. Defina o tempo de funcionamento pretendido com os botões "Time +" ("Tempo +") e "Time -" ("Tempo -").

Utilização do dispositivo com um recipiente para cozinhar a vapor (apenas para o modelo ATB0001)

1. Após preparar o dispositivo para a utilização, deite a quantidade de água necessária no jarro.
2. Coloque o recipiente para cozinhar a vapor (13) no jarro.
3. Coloque os alimentos necessários no recipiente.
4. Siga os passos 3–12 na secção "Operação do dispositivo" e ao fazê-lo selecione o programa "Steam" ("Vapor").

Arranque retardado

1. Siga os passos 1–6 da secção "Operação do dispositivo".
2. Toque em botão "Preset Time" ("Definir o tempo"). De seguida, utilize os botões "Time +" ("Tempo +") e "Time -" ("Tempo -") para definir a hora a partir da qual o dispositivo começará a funcionar.
3. Com o botão "Function" ("Função"), selecione o programa automático desejado ou defina o programa manualmente (ver "Regulação manual do programa").
4. Toque em botão "ON/OFF" ("Ligar/Desligar"). O programa selecionado inicia-se automaticamente após decorrido o tempo definido.

Limpeza e manutenção

ATENÇÃO! Não mergulhe a unidade do motor e a base do jarro (5) em água ou noutros líquidos (ver fig. **G**). Isso pode causar danos.

ATENÇÃO! Não limpe o dispositivo antes de este ter sido desconectado da alimentação elétrica e de ter arrefecido completamente.

ATENÇÃO! Limpe a lâmina apenas com a escova fornecida. Não toque na lâmina com as mãos.

Limpeza da unidade do motor. Limpe a unidade do motor com um pano macio humedecido com água. Em seguida, seque com um pano.

Limpeza da tampa e do tampão. Retire o tampão. Utilize uma esponja macia e detergente da loiça para limpar a tampa e o tampão e, em seguida, passe por água corrente. Em seguida, seque com um pano.

Limpeza do jarro. Função de auto-limpeza

1. Deite 500 ml de água morna num jarro e adicione uma pequena quantidade de detergente para a loiça.
2. Feche a tampa e insira o tampão na tampa.
3. Coloque o jarro sobre a unidade do motor e conecte o dispositivo à alimentação elétrica.
4. Toque em botão "ON/OFF" ("Ligar/Desligar") e, em seguida, toque e manter tocado o botão "Cleaning" ("Limpeza"). A lâmina do liquidificador roda enquanto o botão "Cleaning" ("Limpeza") estiver tocado.
5. Solte o botão "Cleaning" ("Limpeza") para concluir a auto-limpeza.
6. Retire o jarro e lave o interior com água corrente. Se necessário, utilize a escova (11) fornecida para remover qualquer sujidade remanescente na lâmina e (ou) no interior do jarro.
7. Seque o jarro.

Resolução de possíveis faltas

Erro "E1". Causa possível: o jarro e (ou) a tampa do liquidificador não estão colocados, ou estão mal colocados. Solução: coloque o jarro na unidade do motor como indicado na figura **D**; feche a tampa como indicado na figura **F**.

Erro "E2". Causa possível: curto-circuito do sensor. Solução: contacte um centro de assistência autorizado.

Erro "E3". Causa possível: sobreaquecimento do dispositivo. Solução: desconecte o dispositivo da rede elétrica e deixe-o arrefecer completamente.

Os alimentos são mal moídos. Causas possíveis: muitos ou poucos alimentos no jarro; líquido insuficiente no jarro. Solução: retire o excesso ou adicione alimentos ao jarro; deite o líquido no jarro.

O líquido escorre para fora do jarro. Causa possível: demasiado líquido no jarro. Solução: respeite o nível máximo para os líquidos quentes (1400 ml) e frios (1750 ml).

ATENÇÃO! Se nenhum dos métodos sugeridos ajudar a resolver o problema, contacte o seu fornecedor ou um centro de assistência autorizado. Não desmonte ou tente reparar o dispositivo por conta própria.

A ASBISC reserva-se o direito de modificar o dispositivo e de efetuar alterações e aditamentos ao presente documento sem aviso prévio aos utilizadores.

Período de garantia e vida útil – 2 anos a partir da data de venda do dispositivo na rede de retalho.

Informações sobre o fabricante: ASBISC Enterprises PLC, Iapetou, 1, Agios Athanasios, 4101, Limassol, Cyprus (Chipre). Fabricado na China. Todas as marcas registadas e nomes comerciais mencionadas neste documento são propriedade dos respetivos proprietários. A data de produção está indicada na embalagem.

Informações atualizadas e uma descrição detalhada do dispositivo, bem como instruções de ligação, certificados, informações sobre empresas que aceitam reclamações de qualidade e garantias estão disponíveis em **aeno.com/documents**.

RON Blenderul staționar **AENO™** este destinat pentru măcinarea alimentelor, gătire băuturilor și a meselor calde.

Specificații

Sursă de alimentare (intrare): 220–240 V (AC), 50/60 Hz, 800,0 W (max.). Consum de energie în modul de așteptare: < 0,5 W. Capacitate vas: 1,75 L. Viteza de rotație a cuțitului: până la 35000 rpm. Număr de programe automate: 8. Număr de viteze: 9. Start întârziat: până la 24 h. Funcție de încălzire. Protecție împotriva supraîncălzirii. Nivel de zgomot (la o distanță de 1 m): ≥ 82 dB. Control: manual. Lungimea cablului de alimentare: 1 m. Culoare: albă. Materialul unității motorului: plastic ABS, polipropilenă. Material vas: sticlă borosilicată. Material cuțit: oțel inoxidabil. Dimensiune (L×L×H): 230×200×420 mm. Greutate netă: 4,7 kg. Condiții de exploatare: temp. -10...+35 °C, umid. rel. până la 80 % (fără condensare). Condiții de depozitare: temp. -10...+40 °C, umid. rel. până la 80 % (fără condensare).

Echipamente (vezi fig. A)

Model **ATB0001**: blender staționar **AENO™**, container pentru gătire la abur, pahar de măsurare, împingător, perie, scurt ghid de utilizare.

Model **ATB0003**: blender staționar **AENO™**, pahar de măsurare, împingător, perie, scurt ghid de utilizare.

Elementele și accesoriile dispozitivului (vezi fig. A)

1 – tapa capacului, 2 – capac, 3 – vas, 4 – cuțit, 5 – baza vasului, 6 – mâner, 7 – panou de control cu afișaj, 8 – unitatea motorului, 9 – cablu de alimentare, 10 – împingător, 11 – perie, 12 – pahar de măsurare, 13 – container pentru gătire la abur*.

* Numai pentru modelul **ATB0001**.

Dacă aveți întrebări sau dificultăți în utilizarea dispozitivului **AENO™**, vă rugăm să contactați echipa de asistență prin e-mail la **support@aeno.com** sau prin chat online la **aeno.com/service-and-warranty**. Specialiștii vă pot ajuta să vă descurcați, astfel încât să nu mai pierdeți timp și efort vizitând un magazin.

Restricții și avertismente

ATENȚIE! Risc de șoc electric.

ATENȚIE! Manipulați cu grijă cuțitul ascuțit, goliți cu grijă vasul și aveți grijă la curățare. Nu atingeți nicio piesă în mișcare în timp ce dispozitivul este în funcțiune.

ATENȚIE! Unele părți ale dispozitivului pot deveni fierbinți și pot provoca arsuri! Nu atingeți vasul și capacul dispozitivului până când acestea nu s-au răcit complet sau fără echipament de protecție.

ATENȚIE! Nu depășiți nivelul maxim pentru lichidele fierbinți („Supă”) (1400 ml) și reci („Rece”) (1750 ml) (vezi fig. **B**), acest lucru poate cauza revărsarea.









ATENȚIE! Tulpinile lungi de plante se pot înfășura în jurul cuțitului în timpul funcționării și pot deteriora unitatea motorului. Atunci când măcinați tulpinile plantelor cu blenderul, măcinați-le în prealabil astfel încât bucățile să nu aibă mai mult de 1 cm lungime.

ATENȚIE! Nu măcinați în blenderul carne cu oase și (sau) cartilaje, fructe cu oase, nuci în coajă. Îndepărtați în prealabil oasele, cartilajele, sămburii și cojile pentru a evita deteriorarea cuțitului.

Acest dispozitivul nu este destinat utilizării de către copii cu vârsta sub 16 ani sau de către persoane cu capacitate fizică, mentală sau intelectuală redusă, cu excepția cazului în care acestea au fost supravegheate sau instruite cu privire la exploatarea dispozitivului de către o persoană responsabilă pentru siguranța lor. Dispozitivul este destinat exclusiv utilizării într-un mediu casnic. Nu utilizați dispozitivul în aer liber. Nu permiteți copiilor să se joace cu dispozitivul și cu accesoriile. Nu scăpați și nu aruncați dispozitivul. Nu utilizați un dispozitiv deteriorat. Dacă dispozitivul a fost transportat sau depozitat la temperaturi scăzute, lăsați-l la temperatura camerei timp de 2 ore înainte de utilizare. Asigurați-vă că tensiunea și frecvența nominală specificate în datele tehnice corespund rețelei electrice. Utilizați dispozitivul numai cu mâinile uscate. Nu lăsați dispozitivul conectat la rețeaua electrică nesupravegheat. Deconectați dispozitivul de la rețeaua electrică utilizare și înainte de curățare. Deconectați

dispozitivul de la rețeaua electrică ținând ștecărul, nu cablul de alimentare. Nu scufundați dispozitivul, fișa cablului de alimentare sau cablul în sine (9) în apă sau alte lichide. Asigurați-vă că cablul de alimentare nu este răsucit, îndoit, presat de ceva sau în contact cu obiecte fierbinți, ascuțite sau surse de căldură. Nu depozitați unitatea motorului (8) și vasul (3) în frigider. Nu deschideți capacul (2) până când cuțitul (4) nu s-a oprit complet. Nu adăugați zahăr în vas, deoarece acesta se poate arde pe fundul vasului. Nu utilizați detergenți agresivi din punct de vedere chimic, paste abrazive, produse care conțin acizi și solvenți sau bureți metalici pentru a curăța dispozitivul. O descriere detaliată a dispozitivului, a modurilor și funcțiilor sale poate fi găsită în manualul complet de exploatarea disponibil pe pagina web aeno.com/documents.

Programe automate (vezi fig. C)

	„Plant Milk” („Lapte vegetal”)		„Fruits/Vegetables” („Fructe/Legume”)
	„Baby Food” („Hrană pentru copii”)		„Smoothie” („Smoothies”)
	„Porridge” („Terci”)		„Grind” („Măcinare”)
	„Cream Soup” („Supă cremă”)		„Steam” („La abur”)

Notă. Programele „Fruits/Vegetables” („Fructe/Legume”), „Smoothie” („Smoothies”) și „Grind” („Măcinare”) nu necesită încălzire.

Funcțiile butoanelor dispozitivului (vezi fig. C)

Buton	Funcția
Apăsați o dată	
„ON/OFF” („Pornire/Oprire”)	Pornirea/oprirea modului de așteptare
	Lansarea programului

Buton	Funcția
„Function” („Funcție”)	Comutarea programelor automate
„Speed +” („Viteză +”)	Creșterea vitezei de rotație a cuțitului
„Speed -” („Viteză -”)	Reducerea vitezei de rotație a cuțitului
„Time +” („Timp +”)	Prelungirea duratei de derulare a programului/a timpului de start întârziat
„Time -” („Timp -”)	Reducerea duratei de execuție a programului/a timpului de start întârziat
„Manual” („Setare manuală”)	Trecerea la modul de reglare manuală a programului
„Preset Time” („Setarea timpului”)	Trecerea la setarea timpului de start întârziat
Apăsați și mențineți apăsat	
„ON/OFF” („Pornire/Oprire”)	Oprirea unui program în lansare
„Cleaning” („Curățare”)	Rotația cuțitului în modul de autocurățare

Pregătirea pentru utilizare

1. Deschideți cu atenție ambalajul și scoateți dispozitivul și accesoriile. Îndepărtați materialele de ambalare.
2. Așezați unitatea motorului pe o suprafață uscată, plană și stabilă, la cel puțin 15 cm distanță de alte obiecte și dispozitive.
3. Curățați unitatea și capacul cu tapa (vezi „Curățarea unității motorului” și „Curățarea capacului și a tapei”).
4. Curățați partea interioară a vasului folosind peria (11), inclusă în conținutul livrării și detergentul pentru vase. Apoi clătiți partea interioară sub jet de apă și uscați.
5. Ștergeți partea exterioară a vasului cu o cârpă moale umezită cu apă. Apoi ștergeți cu un șervețel.

Exploatarea dispozitivului

1. Pregătiți ingredientele: curățați și (sau) spălați produsele, dacă este necesar; îndepărtați cojile de nuci, oasele și cartilagiile din carne; tocați ingredientele mari.
2. Puneți ingredientele dorite (inclusiv lichidele) în vasul blenderului.
3. Așezați vasul pe unitatea motorului așa cum se arată în figura **D**.
4. Introduceți tapa (I) în capac (vezi fig. **E**) și închideți capacul (vezi fig. **F**).
5. Introduceți ștecărul cablului de alimentare într-o priză de curent. Se aude un semnal sonor, iar afișajul de pe panoul de control (7) arată „-:-:-”.
6. Atingeți butonul „ON/OFF” („Pornire/Oprire”) pentru a pune dispozitivul în modul de așteptare. Afișajul va arăta „00:00” și vor apărea pictogramele și numele tuturor programelor automate.
7. Selectați programul automat dorit (vezi „Selectarea unui program automat”) sau setați manual programul (vezi „Setarea manuală a programului”).
8. Atingeți butonul „ON/OFF” („Pornire/Oprire”) pentru a lansa programul.
Notă. Dacă doriți să opriți un program în lansare, țineți atins butonul „ON/OFF” („Pornire/Oprire”) timp de 3 s.
- Notă.** Pentru a adăuga ingrediente în vas în timp ce programul este în funcțiune, scoateți tapa rotindu-o în sensul invers acelor de ceasornic și trăgându-l în sus. Adăugați ingredientele prin orificiul din capac. Folosiți împingătorul (10) pentru a împinge ingredientele spre cuțit.
9. Așteptați finalizarea programului. Afișajul arată „End” („Programul finalizat”).
10. Atingeți butonul „ON/OFF” („Pornire/Oprire”) și deconectați dispozitivul de la rețeaua electrică.
11. Scoateți vasul din unitatea motorului, deschideți capacul și scoateți conținutul vasului.
Notă. După terminarea unui program care implică încălzirea, utilizați o mănușă de bucătărie (nu este inclus în conținutul livrării) pentru a îndepărta capacul sau așteptați până când acesta se răcește complet.
12. Curățați dispozitivul (vezi „Curățare și întreținere”).

Selectarea unui program automat

Utilizați butonul „Function” („Funcție”) pentru a selecta programul dorit. Pictograma și numele programului selectat vor apărea pe afișaj.

Setarea manuală a programului

1. Atingeți butonul „Manual” („Setare manuală”). Ecranul afișează meniul pentru setarea vitezei de rotație a cuțitului.
2. Setati viteza de rotație a cuțitului dorită cu ajutorul butoanelor „Speed +” („Viteză +”) și „Speed -” („Viteză -”).
3. Atingeți din nou butonul „Manual” („Setare manuală”). Ecranul afișează meniul pentru setarea duratei de funcționare a programului.
4. Setati timpul de funcționare necesar cu ajutorul butoanelor „Time +” („Timp +”) și „Time -” („Timp -”).

Utilizarea dispozitivului cu containerul pentru gătire la abur (numai pentru modelul ATB0001)

1. După ce ați pregătit dispozitivul pentru utilizare, turnați cantitatea necesară de apă în vas.
2. Așezați containerul pentru gătire la abur (13) în vas.
3. Introduceți produsele necesare în container.
4. Urmăți pașii 3-12 din secțiunea „Exploatarea dispozitivului” în timp ce selectați programul „Steam” („La abur”).

Start întârziat

1. Urmăți pașii 1-6 din secțiunea „Exploatarea dispozitivului”.
2. Atingeți butonul „Preset Time” („Setarea timpului”). Apoi, utilizați butoanele „Time +” („Timp +”) și „Time -” („Timp -”) pentru a seta timpul după care dispozitivul va începe să funcționeze.
3. Utilizați butonul „Function” („Funcție”) pentru a selecta programul automat dorit sau pentru a seta manual programul (vezi „Setarea manuală a programului”).
4. Atingeți butonul „ON/OFF” („Pornire/Oprire”). Programul selectat va fi lansat automat după expirarea timpului setat.

Curățare și întreținere

ATENȚIE! Nu scufundați unitatea motorului și baza vasului (5) în apă sau alte lichide (vezi fig. G). Acest lucru poate duce la rupere.

ATENȚIE! Nu curățați dispozitivul până când acesta nu a fost deconectat de la rețeaua electrică și nu s-a răcit complet.

ATENȚIE! Curățați cuțitul numai cu peria, inclusă în conținutul livrării. Nu atingeți cuțitul cu mâinile.

Curățarea unității motorului. Ștergeți unitatea cu o cârpă moale umezită cu apă. Apoi ștergeți cu un șervețel.

Curățarea capacului și a tapei. Scoateți tapa. Utilizați un burete moale și detergent de vase pentru a curăța capacul și tapa, apoi clătiți cu apă curentă. Apoi ștergeți cu un șervețel.

Curățarea vasului. Funcția de autocurățare

1. Turnați 500 ml de apă caldă în vasul și adăugați o cantitate mică de detergent de vase.
2. Închideți capacul și introduceți tapa în capac.
3. Așezați vasul pe unitatea motorului și conectați dispozitivul de la rețeaua electrică.
4. Atingeți butonul „ON/OFF” („Pornire/Oprire”), apoi atingeți și mențineți apăsat butonul „Cleaning” („Curățare”). Cuțitul blenderului se va roti atâta timp cât butonul „Cleaning” („Curățare”) este ținut atins.
5. Eliberați butonul „Cleaning” („Curățare”) pentru a finaliza autocurățarea.
6. Scoateți vasul și clătiți partea interioară sub jet de apă. Dacă este necesar, utilizați peria (11), inclusă în conținutul livrării, pentru a îndepărta orice murdărie rămasă pe lamă și (sau) pe partea interioară a vasului.
7. Ștergeți vasul uscat.

Depanarea posibilelor defecțiuni

Eroare „E1”. Cauza posibilă: vasul și (sau) capacul blenderului nu sunt așezate sau nu este așezate corect. Soluție: așezați vasul pe unitatea motorului așa cum se arată în figura D; închideți capacul așa cum se arată în figura F.

Eroare „E2”. Cauza posibilă: scurtcircuit al senzorului. Soluție: contactați un centru de service autorizat.

Eroare „E3”. Cauza posibilă: supraîncălzirea dispozitivului. Soluție: scoateți dispozitivul de la rețeaua electrică și lăsați-l să se răcească complet.

Alimentele nu sunt bine măcinate. Cauze posibile: prea multă sau prea puțină mâncare în vas; nu este suficient lichid în vas. Soluție: îndepărtați excesul sau adăugați mâncare în vas; completați lichidul din vas.

Lichidul se scurge din vas. Cauza posibilă: prea mult lichid în vas. Soluție: respectați nivelul maxim pentru lichidele calde (1400 ml) și reci (1750 ml).

ATENȚIE! Dacă niciuna dintre metodele sugerate nu ajută la rezolvarea problemei, contactați furnizorul sau un centru de service autorizat. Nu dezasaamblați și nu încercați să reparați singur dispozitivul.

Compania ASBISC își rezervă dreptul de a modifica dispozitivul și de a aduce modificări și adăugiri la acest document fără a anunța în prealabil utilizatorii.

Perioada de garanție și durata de viață a serviciului – 2 ani de la data vânzării dispozitivului în rețeaua de vânzare cu amănuntul.

Informații despre producător: ASBISC Enterprises PLC, Iapetou, 1, Agios Athanasios, 4101, Limassol, Cyprus (Cipru). Fabricate în China. Toate mărcile comerciale și mărcile de produse menționate în acest document sunt proprietatea proprietarilor respectivi. Data de producție este indicată pe ambalaj.

Informații actualizate și o descriere detaliată a dispozitivului, precum și instrucțiuni de conectare, certificate, informații despre companiile care acceptă revendicări de calitate și garanții sunt disponibile prin link aeno.com/documents.

RUS Стационарный блендер **AENO™** предназначен для измельчения продуктов, приготовления напитков и горячих блюд.

Технические характеристики

Электропитание (вход): 220–240 В (AC), 50/60 Гц, 800,0 Вт (макс.). Потребляемая мощность в режиме ожидания: < 0,5 Вт. Объем чаши: 1,75 л. Частота вращения ножа: до 35 000 об/мин. Количество автоматических программ: 8. Количество скоростей: 9. Отложенный старт: до 24 ч. Функция подогрева. Защита от перегрева. Уровень шума (на расстоянии 1 м): ≥ 82 дБ. Управление: ручное. Длина кабеля питания: 1 м. Цвет: белый. Материал моторного блока: АБС-пластик, полипропилен. Материал чаши: боросиликатное стекло. Материал ножа: нержавеющая сталь. Размер (Д×Ш×В): 230×200×420 мм. Вес нетто: 4,7 кг. Условия эксплуатации: темп. -10...+35 °С, отн. вл. до 80 % (без конденсации). Условия хранения: темп. -10...+40 °С, отн. вл. до 80 % (без конденсации).

Комплект поставки (см. рис. А)

Модель **ATB0001**: стационарный блендер **AENO™**, контейнер для приготовления на пару, мерный стакан, толкатель, щетка, краткое руководство пользователя.

Модель **ATB0003**: стационарный блендер **AENO™**, мерный стакан, толкатель, щетка, краткое руководство пользователя.

Элементы устройства и комплектующие (см. рис. А)

1 – заглушка крышки, 2 – крышка, 3 – чаша, 4 – нож, 5 – основание чаши, 6 – ручка, 7 – панель управления с дисплеем, 8 – моторный блок, 9 – кабель питания, 10 – толкатель, 11 – щетка, 12 – мерный стакан, 13 – контейнер для приготовления на пару*.

* Только для модели **ATB0001**.

Если у вас возникли какие-либо вопросы или трудности при использовании устройства **AENO™**, пожалуйста, свяжитесь со службой поддержки по эл. почте **support@aeno.com** или в онлайн-чате на веб-странице **aeno.com/service-and-warranty**. Специалисты помогут вам разобраться, и вам не нужно будет тратить время и усилия на посещение магазина.

Ограничения и предупреждения

ВНИМАНИЕ! Риск поражения электрическим током.

ВНИМАНИЕ! Осторожно обращайтесь с острым ножом, аккуратно опустошайте чашу и будьте внимательны во время чистки. Не прикасайтесь к подвижным частям устройства во время его работы.

ВНИМАНИЕ! Некоторые части устройства могут становиться горячими и вызывать ожоги! Не касайтесь чаши и крышки устройства до их полного остывания или без защитных средств.

ВНИМАНИЕ! Не превышайте максимальный уровень для горячих («Soup») (1400 мл) и холодных («Cold») (1750 мл) жидкостей (см. рис. **В**), это может привести к переливу.

ВНИМАНИЕ! Длинные стебли растений могут намотаться на нож в процессе работы и повредить мотор устройства. При измельчении стеблей растений с помощью блендера предварительно нарежьте их таким образом, чтобы длина частей была не более 1 см.

ВНИМАНИЕ! Не измельчайте в блендере мясо с костями и (или) хрящами, фрукты с косточками, орехи в скорлупе. Предварительно удалите кости, хрящи, косточки и скорлупу, чтобы избежать повреждения ножа.

Устройство не предназначено для использования детьми до 16 лет или лицами с ограниченными физическими, психическими или умственными способностями при отсутствии у них достаточного опыта или знаний по эксплуатации устройства, и если они не находятся под контролем лица, ответственного за их безопасность. Устройство предназначено только для использования в бытовых условиях. Запрещается использовать устройство вне помещений. Не позволяйте детям играть с устройством и комплектующими. Не роняйте и не бросайте устройство. Не используйте поврежденное устройство. Если устройство транспортировалось или хранилось при низких температурах, то перед использованием оставьте его на 2 часа при комнатной температуре. Убедитесь, что номинальное

напряжение и частота, указанные в технических характеристиках, соответствуют параметрам электросети. Работайте с устройством только сухими руками. Не оставляйте подключенное к электросети устройство без присмотра. Отключайте устройство от электросети после использования и перед очисткой. Отключайте устройство от электросети, держа за штепсель, а не за кабель питания. Не погружайте устройство, вилку кабеля питания или сам кабель (9) в воду или другие жидкости. Следите, чтобы кабель питания не перекручивался, не перегибался, не прижимался чем-либо, не контактировал с горячими, острыми предметами и источниками тепла. Не храните моторный блок (8) и чашу (3) в холодильнике. Не открывайте крышку (2) до полной остановки ножа (4). Не добавляйте в чашу сахар, так как он может пригореть ко дну чаши. Не используйте для очистки устройства химически агрессивные моющие средства, абразивные пасты, средства, содержащие кислоты и растворители, а также металлические губки. Подробное описание устройства, его режимов и функций можно найти в полном руководстве по эксплуатации, доступном на веб-странице aeno.com/documents.

Автоматические программы (см. рис. С)

	«Plant Milk» («Растительное молоко»)		«Fruits/Vegetables» («Фрукты/Овощи»)
	«Baby Food» («Детское питание»)		«Smoothie» («Смузи»)
	«Porridge» («Каша»)		«Grind» («Измельчение»)
	«Cream Soup» («Крем-суп»)		«Steam» («На пару»)

Примечание. Программы «Fruits/Vegetables» («Фрукты/Овощи»), «Smoothie» («Смузи») и «Grind» («Измельчение») не предполагают нагрева.

Функции кнопок устройства (см. рис. С)

Кнопка	Функция
Нажать один раз	
«ON/OFF» («Вкл./Выкл.»)	Включение/выключение режима ожидания Запуск программы
«Function» («Функция»)	Переключение автоматических программ
«Speed +» («Скорость +»)	Увеличение скорости вращения ножа
«Speed -» («Скорость -»)	Уменьшение скорости вращения ножа
«Time +» («Время +»)	Увеличение времени работы программы/ отложенного старта
«Time -» («Время -»)	Уменьшение времени работы программы/ отложенного старта
«Manual» («Ручная настройка»)	Переход в режим регулировки программы вручную
«Preset Time» («Установка времени»)	Переход к установке времени отложенного старта
Нажать и удерживать	
«ON/OFF» («Вкл./Выкл.»)	Остановка запущенной программы
«Cleaning» («Очистка»)	Вращение ножа в режиме самоочистки

Подготовка к работе

1. Осторожно вскройте упаковку и извлеките устройство и комплектующие. Удалите упаковочные материалы.
2. Установите моторный блок на сухой ровной устойчивой поверхности на расстоянии минимум 15 см от других предметов и устройств.
3. Очистите блок и крышку с заглушкой (см. «Очистка моторного блока» и «Очистка крышки и заглушки»).
4. Проведите очистку внутренней части чаши с помощью щетки (II), входящей в комплект поставки, и средства для мытья посуды. Затем промойте внутреннюю часть под проточной водой и вытрите насухо.
5. Протрите внешнюю часть чаши мягкой тканью, смоченной в воде. Затем вытрите насухо.

Эксплуатация устройства

1. Подготовьте ингредиенты: при необходимости очистите и (или) вымойте продукты; удалите скорлупу орехов, кости и хрящи из мяса; нарежьте крупные ингредиенты.
2. Поместите необходимые ингредиенты (включая жидкости) в чашу блендера.
3. Установите чашу на моторный блок, как показано на рисунке **D**.
4. Вставьте заглушку (1) в крышку (см. рис. **E**) и закройте крышку (см. рис. **F**).
5. Вставьте штепсель кабеля питания в розетку. Прозвучит звуковой сигнал, и на дисплее панели управления (7) отобразится «--:--».
6. Нажмите кнопку «ON/OFF» («Вкл./Выкл.»), чтобы перевести устройство в режим ожидания. На дисплее отобразится «00:00» и появятся иконки и названия всех автоматических программ.
7. Выберите необходимую автоматическую программу (см. «Выбор автоматической программы») или настройте программу вручную (см. «Настройка программы вручную»).
8. Нажмите кнопку «ON/OFF» («Вкл./Выкл.»), чтобы запустить программу.

Примечание. Если необходимо остановить запущенную программу нажмите и удерживайте кнопку «ON/OFF» («Вкл./Выкл.») в течение 3 с.

Примечание. Для добавления ингредиентов в чашу в процессе работы программы извлеките заглушку, повернув ее против часовой стрелки и потянув вверх. Добавляйте ингредиенты через отверстие в крышке. Для продвижения ингредиентов к ножу используйте толкатель (10).

9. Дождитесь окончания работы программы. На дисплее отобразится «End» («Программа завершена»).
10. Нажмите кнопку «ON/OFF» («Вкл./Выкл.») и отключите устройство от электросети.
11. Снимите чашу с моторного блока, откройте крышку и извлеките содержимое чаши.

Примечание. После окончания работы программы, предполагающей нагрев, используйте прихватку (не входит в комплект поставки), чтобы снять крышку, или дождитесь, пока она полностью остынет.

12. Проведите очистку устройства (см. «Очистка и уход»).

Выбор автоматической программы

С помощью кнопки «Function» («Функция») выберите необходимую программу. Иконка и название выбранной программы будут отображаться на дисплее.

Настройка программы вручную

1. Нажмите кнопку «Manual» («Ручная настройка»). На дисплее отобразится меню настройки скорости вращения ножа.
2. Установите необходимую скорость вращения ножа с помощью кнопок «Speed +» («Скорость +») и «Speed -» («Скорость -»).
3. Нажмите кнопку «Manual» («Ручная настройка») еще раз. На дисплее отобразится меню настройки времени работы программы.
4. Установите необходимое время работы с помощью кнопок «Time +» («Время +») и «Time -» («Время -»).

Использование устройства с контейнером для приготовления на пару (только для модели ATB0001)

1. После подготовки устройства к работе налейте в чашу необходимое количество воды.
2. Установите контейнер для приготовления на пару (13) в чашу.
3. Поместите в контейнер необходимые продукты.
4. Выполните шаги 3–12 раздела «Эксплуатация устройства», выбрав при этом программу «Steam» («На пару»).

Отложенный старт

1. Выполните шаги 1–6 раздела «Эксплуатация устройства».
2. Нажмите кнопку «Preset Time» («Установка времени»). Далее кнопками «Time +» («Время +») и «Time -» («Время -») установите время, по истечении которого устройство начнет работу.
3. С помощью кнопки «Function» («Функция») выберите необходимую автоматическую программу или настройте программу вручную (см. «Настройка программы вручную»).
4. Нажмите кнопку «ON/OFF» («Вкл./Выкл.»). Выбранная программа запустится автоматически по истечении установленного времени.

Очистка и уход

ВНИМАНИЕ! Не погружайте моторный блок и основание чаши (5) в воду или другие жидкости (см. рис. **G**). Это может привести к поломке.

ВНИМАНИЕ! Проводите очистку только после отключения устройства от электросети и его полного остывания.

ВНИМАНИЕ! Осуществляйте очистку ножа только с помощью щетки, входящей в комплект поставки. Не прикасайтесь к ножу руками.

Очистка моторного блока. Протрите блок мягкой тканью, смоченной в воде. Затем вытрите насухо.

Очистка крышки и заглушки. Извлеките заглушку. С помощью мягкой губки и средства для мытья посуды вымойте крышку и заглушку, далее промойте их под проточной водой. Затем вытрите насухо.

Очистка чаши. Функция самоочистки

1. Налейте в чашу 500 мл теплой воды и добавьте небольшое количество средства для мытья посуды.
2. Закройте крышку и вставьте заглушку в крышку.
3. Установите чашу на моторный блок и подключите устройство к электросети.
4. Нажмите кнопку «ON/OFF» («Вкл./Выкл.»), а затем нажмите и удерживайте кнопку «Cleaning» («Очистка»). Нож блендера будет вращаться, пока удерживается кнопка «Cleaning» («Очистка»).
5. Отпустите кнопку «Cleaning» («Очистка»), чтобы завершить самоочистку.
6. Снимите чашу и промойте ее внутреннюю часть под проточной водой. При необходимости воспользуйтесь щеткой (11), входящей в комплект поставки, чтобы удалить оставшиеся загрязнения на ноже и (или) внутренней поверхности чаши.
7. Вытрите чашу насухо.

Устранение возможных неисправностей

Ошибка «E1». Возможная причина: чаша и (или) крышка блендера не установлены или установлены неправильно. Решение: установите чашу на моторный блок, как показано на рисунке **D**; закройте крышку, как показано на рисунке **F**.

Ошибка «E2». Возможная причина: короткое замыкание датчика. Решение: обратитесь в авторизованный сервисный центр.

Ошибка «E3». Возможная причина: перегрев устройства. Решение: отключите устройство от электросети и дайте ему полностью остыть.

Продукты плохо измельчаются. Возможные причины: слишком много или слишком мало продуктов в чаше; недостаточно жидкости в чаше. Решение: уберите излишки или добавьте продукты в чашу; долейте жидкости в чашу.

Жидкость выливается из чаши. Возможная причина: слишком много жидкости в чаше. Решение: соблюдайте максимальный уровень для горячих (1400 мл) и холодных (1750 мл) жидкостей.

ВНИМАНИЕ! Если ни один из предложенных способов не помог устранить проблему, обратитесь к поставщику либо в авторизованный сервисный центр. Не разбирайте устройство и не пытайтесь отремонтировать его самостоятельно.

Компания ASBISC оставляет за собой право модифицировать устройство и вносить изменения и дополнения в данный документ без предварительного уведомления пользователей.

Гарантийный срок и срок службы – 2 года с даты продажи устройства в розничной сети.

Сведения о производителе: ASBISC Enterprises PLC, Iapetou, 1, Agios Athanasios, 4101, Limassol, Cyprus (Кипр). Сделано в Китае. Все товарные знаки и торговые марки, упомянутые в настоящем документе, являются собственностью их соответствующих владельцев. Дата производства указана на упаковке.

Актуальные сведения и подробное описание устройства, а также инструкция по подключению, сертификаты, сведения о компаниях, принимающих претензии по качеству и гарантии, доступны по ссылке aeno.com/documents.

SLK Stacionárny mixér **AENO™** je určený na sekanie potravín, prípravu nápojov a teplých jedál.

Technické špecifikácie

Napájanie (vstup): 220–240 V (AC), 50/60 Hz, 800,0 W (max.). Spotreba energie v pohotovostnom režime: < 0,5 W. Objem mixovacej nádoby: 1,75 l. Rýchlosť otáčok noža: až 35000 ot./min. Počet automatických programov: 8. Počet rýchlostí: 9. Odložený štart: do 24 h. Funkcia zahrievania. Ochrana proti prehriatiu. Hladina hluku (vo vzdialenosti 1 m): ≥ 82 dB. Ovládanie: ručné. Dĺžka napájacieho kábla: 1 m. Farba: biela. Materiál motorovej jednotky: plast ABS, polypropylén. Materiál mixovacej nádoby: borosilikátové sklo. Materiál noža: nehrdzavejúca oceľ. Veľkosť (D×Š×V): 230×200×420 mm. Čistá hmotnosť: 4,7 kg. Prevádzkové podmienky: tepl. -10...+35 °C, rel. vlh. do 80 % (bez kondenzácie). Podmienky skladovania: tepl. -10...+40 °C, rel. vlh. do 80 % (bez kondenzácie).

Obsah balenia (pozri obr. A)

Model **ATB0001**: stacionárny mixér **AENO™**, nádoba na varenie v pare, odmerka, vtláčadlo, kefa, stručný návod na použitie.

Model **ATB0003**: stacionárny mixér **AENO™**, odmerka, vtláčadlo, kefa, stručný návod na použitie.

Prvky zariadenia a príslušenstvo (pozri obr. A)

1 – krytka veka, 2 – veko, 3 – mixovacia nádoba, 4 – nôž, 5 – základňa mixovacej nádoby, 6 – rukoväť, 7 – ovládací panel s displejom, 8 – motorová jednotka, 9 – napájací kábel, 10 – vtláčadlo, 11 – kefa, 12 – odmerka, 13 – nádoba na varenie v pare*.

* Len pre model **ATB0001**.

■ Ak máte akékoľvek otázky alebo problémy s používaním zariadenia **AENO™**, ■
■ obráťte sa na tím podpory prostredníctvom e-mailu na adrese ■
■ **support@aeno.com** alebo prostredníctvom online chatu na adrese ■
■ **aeno.com/service-and-warranty**. Odborníci vám pomôžu vyriešiť problémy, ■
■ aby ste nemuseli strácať čas a úsilie návštevou obchodu. ■

Obmedzenia a upozornenia

POZOR! Riziko úrazu elektrickým prúdom.

POZOR! S ostrým nožom zaobchádzajte opatrne, mixovaciu nádobu vyprázdňujte starostlivo a pri čistení budte pozorní. Počas prevádzky zariadenia sa nedotýkajte žiadnych pohyblivých častí.

POZOR! Niektoré časti zariadenia sa môžu zahriať a spôsobiť popálenie! Nedotýkajte sa mixovacej nádoby a veka zariadenia bez ochranných pomôcok alebo kým úplne nevychladnú.

POZOR! Neprekračujte maximálnu hladinu pre horúce ("Soup") (1400 ml) a studené ("Cold") (1750 ml) tekutiny (viď obr. **B**), mohlo by dôjsť k pretečeniu.









POZOR! Dlhé stonky rastlín sa môžu počas prevádzky omotať okolo noža a poškodiť motor zariadenia. Pri sekaní stoniek rastlín mixérom ich vopred nakrájajte tak, aby kúsky neboli dlhšie ako 1 cm.

POZOR! V mixéri nesekejte mäso s kosťami a/alebo chrupavkami, ovocie s kôstkami, orechy v škrupinách. Vopred odstráňte kosti, chrupavky, kôstky a škrupiny, aby ste nepoškodili nôž.

Toto zariadenie nie je určené na použitie deťmi mladšími ako 16 rokov alebo osobami so zníženými fyzickými, mentálnymi alebo duševnými schopnosťami, pokiaľ nemajú dostatočné skúsenosti a znalosti o používaní zariadenia a nie sú pod dohľadom osoby zodpovednej za ich bezpečnosť. Zariadenie je určené iba na použitie v domácnosti. Nepoužívajte zariadenie vo vonkajšom prostredí. Nedovoľte deťom hrať sa so zariadením a príslušenstvom. Zariadenie neupúšťajte ani ho nehádzte. Nepoužívajte poškodené zariadenie. Ak bolo zariadenie prepravované alebo skladované pri nízkych teplotách, nechajte ho pred použitím 2 hodiny pri izbovej teplote. Uistite sa, že menovité napätie a frekvencia uvedené v technických údajoch zodpovedajú sieťovému napájaniu. So zariadením pracujte iba suchými rukami. Nenechávajte zariadenie pripojené k elektrickej sieti bez dozoru. Po použití a pred čistením odpojte zariadenie z elektrickej siete. Zariadenie odpojte od elektrickej siete držaním

zástrčky, nie napájacieho kábla. Zariadenie, zástrčku napájacieho kábla ani samotný kábel (9) neponárajte do vody ani iných kvapalín. Uistite sa, že napájací kábel nie je skrútený, zalomený, priškrípnutý alebo nie je v kontakte s horúcimi, ostrými predmetmi alebo zdrojmi tepla. Motorovú jednotku (8) a mixovaciu nádobu (3) neskladujte v chladničke. Neotvárajte veko (2), kým sa nôž (4) úplne nezastaví. Do mixovacej nádoby nepridávajte cukor, pretože by sa mohol pripáliť na dne mixovacej nádoby. Na čistenie prístroja nepoužívajte chemicky agresívne čistiace prostriedky, abrazívne pasty, prostriedky obsahujúce kyseliny a rozpúšťadlá ani kovové hubky. Podrobný popis zariadenia, jeho režimov a funkcií nájdete v kompletnom návode na použitie, ktorý je k dispozícii na webovej stránke aeno.com/documents.

Automatické programy (pozri obr. C)

	"Plant Milk" ("Rastlinné mlieko")		"Fruits/Vegetables" ("Ovocie/zelenina")
	"Baby Food" ("Detská výživa")		"Smoothie"
	"Porridge" ("Kaša")		"Grind" ("Mletie")
	"Cream Soup" ("Krémová polievka")		"Steam" ("V pare")

Poznámka. Programy "Fruits/Vegetables" ("Ovocie/zelenina"), "Smoothie" a "Grind" ("Mletie") nevyžadujú ohrev.

Funkcie tlačidiel zariadenia (pozri obr. C)

Tlačidlo	Funkcia
Stlačte raz	
"ON/OFF" ("Zapnuté/Vypnuté")	Zapnutie/vypnutie pohotovostného režimu
	Spustenie programu

Tlačidlo	Funkcia
"Function" ("Funkcia")	Prepínanie automatických programov
"Speed +" ("Rýchlosť +")	Zvýšenie rýchlosti otáčania noža
"Speed -" ("Rýchlosť -")	Zníženie rýchlosti otáčania noža
"Time +" ("Čas +")	Predĺženie doby behu programu/odloženého štartu
"Time -" ("Čas -")	Skrátenie doby behu programu/odloženého štartu
"Manual" ("Ručné nastavenie")	Prepnutie do režimu ručného nastavenia programu
"Preset Time" ("Prednastavený čas")	Prepnutie na nastavenie času odloženého štartu
Stlaďte a podržte	
"ON/OFF" ("Zapnuté/Vypnuté")	Zastavenie spusteného programu
"Cleaning" ("Čistenie")	Otáčanie noža v samočistiacom režime

Príprava na prevádzku

1. Opatrne otvorte obal a vyberte zariadenie a príslušenstvo. Odstráňte obalový materiál.
2. Motorovú jednotku umiestnite na suchý, rovný a stabilný povrch vo vzdialenosti najmenej 15 cm od iných predmetov a zariadení.
3. Vyčistite jednotku a veko s krytkou (pozri "Čistenie motorovej jednotky" a "Čistenie veka a krytky").
4. Vyčistite vnútro mixovacej nádoby pomocou dodanej kefy (11) a prostriedku na umývanie riadu. Potom vnútro opláchnite pod tečúcou vodou a utrite do sucha.
5. Vonkajšiu stranu mixovacej nádoby utrite mäkkou handričkou navlhčenou vodou. Potom ju utrite do sucha.

Použitie zariadenia

1. Pripravte ingrediencie: v prípade potreby očistite a/alebo umyte potraviny; odstráňte škrupiny z orechov, kosti, chrupavky z mäsa; nakrájajte veľké ingrediencie.
2. Vložte požadované ingrediencie (vrátane tekutín) do mixovacej nádoby.
3. Mixovaciú nádobu nasadte na motorovú jednotku podľa obrázku **D**.
4. Vložte krytku (1) do veka (viď obr. **E**) a veko zatvorte (viď obr. **F**).
5. Zasuňte zástrčku napájacieho kábla do elektrickej zásuvky. Zaznie zvukový signál a na displeji ovládacieho panela (7) sa zobrazí "--:--".
6. Stlačením tlačidla "ON/OFF" prepnete zariadenie do pohotovostného režimu. Na displeji sa zobrazí "00:00" a ikony a názvy všetkých automatických programov.
7. Vyberte požadovaný automatický program (pozri "Výber automatického programu") alebo nastavte program manuálne (pozri "Manuálne nastavenie programu").
8. Stlačením tlačidla "ON/OFF" ("Zapnuté/Vypnuté") spustíte program.
Poznámka. Ak chcete zastaviť spustený program, stlačte a podržte tlačidlo "ON/OFF" ("Zapnuté/Vypnuté") po dobu 3 s.
- Poznámka.** Ak chcete pridať ingrediencie do mixovacej nádoby počas chodu programu, vyberte krytku otočením proti smeru hodinových ručičiek a vytiahnite ju hore. Pridajte ingrediencie cez plniaci otvor vo veku. Pomocou vtláčadla (10) tlačte ingrediencie smerom k nožu.
9. Počkajte na ukončenie programu. Na displeji sa zobrazí "End" ("Program dokončený").
10. Stlačte tlačidlo "ON/OFF" ("Zapnuté/Vypnuté") a odpojte zariadenie z elektrickej siete.
11. Odoberte mixovaciú nádobu z motorovej jednotky, otvorte veko a vyberte obsah mixovacej nádoby.
Poznámka. Po ukončení programu zahŕňajúceho zahrievanie odoberte veko pomocou príchytky (nie je súčasťou balenia) alebo počkajte, kým úplne nevychladne.
12. Vyčistite zariadenie (pozri "Čistenie a údržba").

Výber automatického programu

Pomocou tlačidla "Function" ("Funkcia") vyberte požadovaný program. Na displeji sa zobrazí ikona a názov zvoleného programu.

Manuálne nastavenie programu

1. Stlačte tlačidlo "Manual" ("Ručné nastavenie"). Na displeji sa zobrazí ponuka pre nastavenie rýchlosti noža.
2. Pomocou tlačidiel "Speed +" ("Rýchlosť +") a "Speed -" ("Rýchlosť -") nastavte požadovanú rýchlosť noža.
3. Stlačte tlačidlo "Manual" ("Ručné nastavenie") ešte raz. Na displeji sa zobrazí ponuka pre nastavenie doby trvania programu.
4. Pomocou tlačidiel "Time +" ("Čas +") a "Time -" ("Čas -") nastavte požadovanú dobu trvania programu.

Použitie zariadenia s nádobou na varenie v pare (len pre model ATB0001)

1. Po príprave zariadenia na použitie nalejte do mixovacej nádoby potrebné množstvo vody.
2. Do mixovacej nádoby vložte nádobu na varenie v pare (13).
3. Vložte požadované produkty do nádoby.
4. Postupujte podľa krokov 3–12 oddielu "Použitie zariadenia" a vyberte program "Steam" ("V pare").

Odložený štart

1. Postupujte podľa krokov 1–6 oddielu "Použitie zariadenia".
2. Stlačte tlačidlo "Preset Time" ("Nastavenie času"). Potom pomocou tlačidiel "Time +" ("Čas +") a "Time -" ("Čas -") nastavte čas, po uplynutí ktorého začne zariadenie pracovať.
3. Pomocou tlačidla "Function" ("Funkcia") vyberte požadovaný automatický program alebo nastavte ho ručne (pozri "Manuálne nastavenie programu").
4. Stlačte tlačidlo "ON/OFF" ("Zapnuté/Vypnuté"). Zvolený program sa spustí automaticky po uplynutí nastaveného času.

Čistenie a údržba

POZOR! Neponárajte motorovú jednotku a základ mixovacej nádoby (5) do vody alebo iných tekutín (viď obr. **G**). To môže viesť k poškodeniu.

POZOR! Zariadenie nečistite, kým nie je odpojené z elektrickej siete a kým úplne nevychladne.

POZOR! Nôž čistite iba kefou, ktorá je súčasťou balenia. Nedotýkajte sa noža rukami.

Čistenie motorovej jednotky. Jednotku utrite mäkkou handričkou navlhčenou vodou. Potom ju utrite do sucha.

Čistenie veka a krytky. Vyberte krytku. Použite mäkkú hubku a prostriedok na umývanie riadu na čistenie veka a krytky a potom ich opláchnite pod tečúcou vodou. Potom ju utrite do sucha.

Čistenie mixovacej nádoby. Funkcia samočistenia

1. Nalejte 500 ml teplej vody do mixovacej nádoby a pridajte malé množstvo prostriedku na umývanie riadu.
2. Zatvorte veko a zasuňte krytku do veka.
3. Nasadte mixovacia nádobu na motorovú jednotku a pripojte zariadenie k elektrickej sieti.
4. Stlačte tlačidlo "ON/OFF" ("Zapnuté/Vypnuté") a potom stlačte a podržte tlačidlo "Cleaning" ("Čistenie"). Nôž mixéra sa bude otáčať, kým je tlačidlo "Cleaning" ("Čistenie") stlačené.
5. Uvoľnením tlačidla "Cleaning" ("Čistenie") dokončíte samočistenie.
6. Odoberte mixovacia nádobu a opláchnite ju pod tečúcou vodou. V prípade potreby odstráňte pomocou dodanej kefy (II) zvyšky nečistôt na noži a/alebo vo vnútri mixovacej nádoby.
7. Mixovacia nádobu vytrite do sucha.

Odstránenie možných porúch

Chyba "E1". Možná príčina: mixovacia nádobu a/alebo veko mixéra nie sú nasadené alebo sú nasadené nesprávne. Riešenie: nasadte mixovacia nádobu na motorovú jednotku podľa obrázku **D**; zatvorte veko podľa obrázku **F**.

Chyba "E2". Možná příčina: skrat snímača. Riešenie: obráťte sa na autorizované servisné stredisko.

Chyba "E3". Možná příčina: prehriatie zariadenia. Riešenie: odpojte zariadenie z elektrickej siete a nechajte ho úplne vychladnúť.

Potraviny nie sú dobre nakrájané. Možné príčiny: príliš veľa alebo príliš málo potravín v mixovacej nádobe; málo tekutiny v mixovacej nádobe. Riešenie: odstráňte prebytok alebo pridajte do mixovacej nádoby potraviny; doplňte tekutinu do mixovacej nádoby.

Tekutina sa z mixovacej nádoby vyleje. Možná příčina: príliš veľa tekutiny v mixovacej nádobe. Riešenie: dodržujte maximálnu hladinu pre horúce (1400 ml) a studené (1750 ml) tekutiny.

POZOR! Ak žiadny z navrhovaných spôsobov nepomôže vyriešiť problém, obráťte sa na svojho dodávateľa alebo autorizované servisné stredisko. Zariadenie nerozoberajte ani sa ho nepokúšajte sami opraviť.

Spoločnosť ASBISC si vyhradzuje právo upravovať zariadenie a vykonávať zmeny a doplnenia tohto dokumentu bez predchádzajúceho upozornenia používateľov.

Záručná doba a životnosť – 2 roky od dátumu predaja zariadenia v maloobchodnej sieti. Informácie o výrobcovi: ASBISC Enterprises PLC, Iapetou, 1, Agios Athanasios, 4101, Limassol, Cyprus. Vyrobené v Číne. Všetky ochranné známky a obchodné značky uvedené v tomto dokumente sú majetkom príslušných vlastníkov. Dátum výroby je uvedený na obale.

Aktuálne informácie a podrobný opis zariadenia, ako aj návod na pripojenie, certifikáty, informácie o spoločnostiach, ktoré prijímajú reklamácie kvality a záruky, sú k dispozícii na webovej stránke aeno.com/documents.

SLV Namizni mešalnik **AENO™** je zasnovan za sekljanje živil, pripravo napitkov in toplih obrokov.

Specifikacije

Napajanje (vhod): 220–240 V (AC), 50/60 Hz, 800.0 W (največ). Poraba energije v načinu pripravljenosti: < 0.5 W. Prostornina posode: 1.75 L. Hitrost nožev: do 35000 vrt/min. Število samodejnih programov: 8. Število hitrosti: 9. Odloženi zagon: do 24 ur. Funkcija ogrevanja. Zaščita pred pregrevanjem. Raven hrupa (na razdalji 1 m): ≥ 82 dB. Upravljanje: ročno. Dolžina napajalnega kabla: 1 m. Barva: bela. Material motorne enote: ABS plastika, polipropilen. Material posode: borosilikatno steklo. Material noža: nerjavno jeklo. Velikost (D×Š×V): 230×200×420 mm. Neto teža: 4,7 kg. Delovni pogoji: temperatura -10...+35 °C, rel. vl. do 80 % (brez kondenzacije). Pogoji shranjevanja: temperatura -10...+40 °C, rel. vl. do 80 % (brez kondenzacije).

Vsebina dobave (glejte sliko A)

Model **ATB0001**: namizni mešalnik **AENO™**, skleda za kuhanje v pari, merilna skodelica, potiskalo, ščetka, hitri uporabniški vodnik.

Model **ATB0003**: namizni mešalnik **AENO™**, merilna skodelica, potiskalo, ščetka, hitri uporabniški vodnik.

Elementi naprave in dodatki (glejte slike A)

1 – čep pokrova, 2 – pokrov, 3 – posoda, 4 – nož, 5 – dno posode, 6 – ročaj, 7 – nadzorna plošča s prikazovalnikom, 8 – motorna enota, 9 – napajalni kabel, 10 – potiskalo, 11 – ščetka, 12 – merilna skodelica, 13 – skleda za kuhanje v pari *.

* Samo za model **ATB0001**.

Omejitve in opozorila

POZOR! Nevarnost električnega udara.

POZOR! Z ostrim nožem ravnajte previdno, posodo izpraznite previdno in bodite previdni pri čiščenju. Med delovanjem naprave se ne dotikajte gibljivih delov.

Če imate kakršna koli vprašanja ali težave pri uporabi naprave **AENO™**, se obrnite na ekipo za podporo po e-pošti na naslovu **support@aeno.com** ali v spletnem klepetu na naslovu **aeno.com/service-and-warranty**. Strokovnjaki vam bodo pomagali ugotoviti, kaj je treba storiti, da vam ne bo treba izgubljeni časa in truda z obiskom trgovine.

POZOR! Nekateri deli naprave se lahko segrejejo in povzročijo opekline! Ne dotikajte se posode in pokrova naprave brez zaščitne opreme ali dokler se popolnoma ne ohladiata.

POZOR! Ne prekoračite najvišjega nivoja za vroče ("Soup") (1400 ml) in hladne ("Cold") (1750 ml) tekočine (glejte sliko **B**), saj lahko pride do prelivanja.

POZOR! Dolga rastlinska stebela se lahko med delovanjem ovijejo okoli noža in poškodujejo motor naprave. Ko stebela rastlin sekljate z mešalnikom, jih najprej narežite tako, da dolžina delov ne presega 1 cm.

POZOR! V mešalniku ne sekljajte mesa s kostmi in/ali hrustanci, sadja s semeni ali oreščkov v lupini. Pred tem odstranite kosti, hrustanec, semena in lupine, da ne poškodujete noža.

Ta naprava ni namenjena za uporabo otrokom, mlajšim od 16 let, ali osebam z zmanjšanimi telesnimi, duševnimi ali duševnimi sposobnostmi, razen če imajo dovolj izkušenj in znanja o uporabi naprave in jih ne nadzoruje oseba, odgovorna za njihovo varnost. Naprava je namenjena samo za domačo uporabo. Naprave ne uporabljajte na prostem. Otrokom ne dovolite, da se igrajo z napravo in dodatki. Naprave ne spuščajte in ne mečite. Poškodovane naprave ne uporabljajte. Če je bila naprava transportirana ali shranjena pri nizkih temperaturah, jo pred uporabo 2 uri pustite na sobni temperaturi. Prepričajte se, da nazivna napetost in frekvenca, navedena v tehničnih podatkih, ustrezata omrežnemu napajanju. Napravo upravljajte le s suhimi rokami. Naprave, priključene na električno omrežje, ne puščajte brez nadzora. Po uporabi in pred čiščenjem napravo izključite iz električnega omrežja. Napravo izklopite iz električnega omrežja tako, da držite vtič in ne napajalnega kabla. Naprave, vtiča napajalnega kabla ali samega kabla (9) ne potaplajte v vodo ali druge tekočine. Prepričajte se, da napajalni kabel ni zvit, prepognjen, pritisnjen s čimer ali prišel v stik z vročimi, ostrimi predmeti ali viri toplote. Motorne enote (8) in posode (3) ne shranjujte v hladilniku. Pokrova (2) ne odpirajte, dokler se nož (4) popolnoma ne ustavi. Sladkorja ne dodajte v skledo, saj se lahko zažge na dnu posode. Za čiščenje naprave ne uporabljajte kemično agresivnih čistilnih sredstev, abrazivnih past, izdelkov, ki vsebujejo kisline in topila, ali kovinskih gobic. Podroben opis naprave, načinov delovanja in funkcij je na voljo v celotnem uporabniškem priročniku na spletni strani aeno.com/documents.

Samodejni programi (glejte sliko C)

	"Plant Milk" ("Rastlinsko mleko")		"Fruits/Vegetables" ("Sadje/Zelenjava")
	"Baby Food" ("Otroška hrana")		"Smoothie"
	"Porridge" ("Kaša")		"Grind" ("Mletje")
	"Cream Soup" ("Kremna juha")		"Steam" ("V pari")

Opomba. Programi "Fruits/Vegetables" ("Sadje/Zelenjava"), "Smoothie" in "Grind" ("Mletje") ne potrebujejo ogrevanja.

Funkcije gumbov naprave (glejte sliko C)

Gumb	Funkcija
Enkrat pritisnite	
"ON/OFF" ("Vklp/izklop")	Vklp/izklop načina pripravljenosti Zagon programa
"Function" ("Funkcija")	Preklapljanje samodejnih programov
"Speed +" ("Hitrost +")	Povečanje hitrosti vrtenja noža
"Speed -" ("Hitrost -")	Zmanjšanje hitrosti vrtenja noža
"Time +" ("Čas +")	Podaljšanje časa izvajanja programa/časa odloženega zagona
"Time -" ("Čas -")	Skrajšanje časa izvajanja programa/časa odloženega zagona
"Manual" ("Ročna nastavitev")	Preklop na način ročnega prilagajanja programa
"Preset Timre" ("Nastavitev časa")	Preklop na nastavitev časa odloženega zagona

Gumb	Funkcija
Pritisnite in držite	
"ON/OFF" ("Vklop/Izklop")	Ustavitev zagnanega programa
"Cleaning" ("Čiščenje")	Vrtenje noža v načinu samočiščenja

Priprava na uporabo

1. Previdno odprite embalažo ter izvalcite napravo in dodatno opremo. Odstranite embalažni material.
2. Motorno enoto postavite na suho, ravno in stabilno površino, vsaj 15 cm stran od drugih predmetov in naprav.
3. Očistite enoto in pokrov s čepom (glejte "Čiščenje motorne enote" in "Čiščenje pokrova in čepa").
4. Notranjost posode očistite s priloženo ščetko (11) in detergentom za pomivanje posode. Nato notranjost sperite pod tekočo vodo in jo obrišite do suhega.
5. Zunanost posode obrišite z mehko krpo, navlaženo z vodo. Nato ga obrišite do suhega.

Uporaba naprave

1. Pripravite sestavine: po potrebi očistite in/ali operite živila; odstranite lupine orehov, kosti in hrustanec iz mesa; seseklajte večje sestavine.
2. V posodo mešalnika dajte zelene sestavine (vključno s tekočino).
3. Namestite posodo na motorno enoto, kot je prikazano na sliki **D**.
4. Čep (1) vstavite v pokrov (glejte sliko **E**) in zaprite pokrov (glejte sliko **F**).
5. Vtič napajalnega kabla vstavite v električno vtičnico. Zasliši se zvočni signal in na prikazovalniku nadzorne plošče (7) se prikaže "--:--".
6. Pritisnite gumb "ON/OFF" (Vklop/Izklop), da napravo preklopite v način pripravljenosti. Na prikazovalniku se prikaže "00:00" in ikone ter imena vseh samodejnih programov.
7. Izberite zeleni samodejni program (glejte "Izbira samodejnega programa") ali program ročne nastavitve (glejte "Ročna nastavitve programa").
8. Pritisnite gumb "ON/OFF" ("Vklop/Izklop"), da zaženete program.

Opomba. Če želite ustaviti tekoči program, pritisnite in držite 3 s gumb "ON/OFF" ("Vklop/Izklop").

Opomba. Če želite dodati sestavine v posodo med delovanjem programa, odstranite čep tako, da ga zavrtite v nasprotni smeri urinega kazalca in ga potegnete navzgor. Sestavine dodajte skozi odprtino v pokrovu. S potiskalo (10) potisnite sestavine proti nožu.

- Počakajte, da se program konča. Na prikazovalniku se prikaže "End" ("Program končan").
- Pritisnite gumb "ON/OFF" ("Vkllop/Izklop") in odklopite napravo iz električnega omrežja.
- Odstranite posodo z motorne enote, odprite pokrov in izvlecite pripravljena živila.

Opomba. Po končanem programu, ki vključuje segrevanje, odstranite pokrov s rokavico (ni priložena) ali počakajte, da se pokrov popolnoma ohladi.

- Očistite napravo (glejte "Čiščenje in vzdrževanje").

Izbira samodejnega programa

Z gumbom "Function" ("Funkcija") izberite želeni program. Na prikazovalniku se prikažeta ikona in ime izbranega programa.

Ročna nastavitvev programa

- Pritisnite gumb "Manual" ("Ročna nastavitvev") Na prikazovalniku se prikaže meni za nastavitvev hitrosti vrtenja noža.
- Z gumboma "Speed +" ("Hitrost +") in "Speed -" ("Hitrost -") nastavite želeno hitrost vrtenja noža.
- Ponovno pritisnite gumb "Manual" ("Ročna nastavitvev"). Na prikazovalniku se prikaže meni za nastavitvev časa delovanja programa.
- Z gumboma "Time +" ("Čas +") in "Time -" ("Čas -") nastavite potreben čas delovanja.

Uporaba naprave s skledo za kuhanje v pari (samo za model ATB0001)

- Ko napravo pripravite za uporabo, v posodo nalijte potrebno količino vode.
- Skledo za kuhanje v pari (13) postavite v posodo.
- V skledo dajte potrebne sestavine.
- Sledite korakom 3-12 razdelka "Uporaba naprave", medtem ko izberete program "Steam" ("V pari").

Odloženi zagon

1. Sledite korakom 1-6 razdelka "Uporaba naprave".
2. Pritisnite gumb "Preset Time" ("Nastavitev časa"). Nato z gumboma "Time +" ("Čas +") in "Time -" ("Čas -") nastavite čas, po katerem se bo naprava zagnala.
3. Z gumbom "Function" ("Funkcija") izberite želeni samodejni program ali program nastavite ročno (glejte "Ročna nastavitev programa").
4. Pritisnite gumb "ON/OFF" ("Vklp/izklop"). Izbrani program se bo po preteku nastavljenega časa samodejno zagnal.

Čiščenje in vzdrževanje

POZOR! Motorne enote in dna posode (5) ne potaplajte v vodo ali druge tekočine (glejte sliko **G**). To lahko povzroči okvaro.

POZOR! Naprave ne čistite, dokler je ne odklopite iz napajanja in dokler se popolnoma ne ohladi.

POZOR! Nož čistite samo s priloženo ščetko. Noža se ne dotikajte z rokami.

Čiščenje motorne enote. Enoto obrišite z mehko krpo, navlaženo z vodo. Nato ga obrišite do suhega.

Čiščenje pokrova in čepa. Izvlecite čep. Pokrov in čep očistite z mehko gobo in detergentom za pomivanje posode, nato pa ga sperite pod tekočo vodo. Nato ga obrišite do suhega.

Čiščenje posode. Funkcija samočiščenja

1. V posodo nalijte 500 ml tople vode in dodajte majhno količino detergenta za pomivanje posode.
2. Zaprite pokrov in vstavite vanj čep.
3. Posodo postavite na motorno enoto in napravo priključite na električno omrežje.
4. Pritisnite gumb "ON/OFF" ("Vklp/izklop"), nato pa pritisnite in pridržite gumb "Cleaning" ("Čiščenje"). Nož mešalnika se bo vrtel, dokler držite pritisnjen gumb "Cleaning" ("Čiščenje").
5. Spustite gumb "Cleaning" ("Čiščenje"), da dokončate samočiščenje.
6. Odstranite posodo in njeno notranjost sperite pod tekočo vodo. Po potrebi s priloženo ščetko (11) odstranite preostalo umazanijo na nožu in/ali v notranjosti posode.
7. Posodo obrišite do suhega.

Odpravljanje morebitnih težav v delovanju

Napaka "E1". Možen vzrok: posoda in/ali pokrov mešalnika nista nameščena ali nista pravilno nameščena. Rešitev: postavite posodo na motorno enoto, kot je prikazano na sliki **D**; zaprite pokrov, kot je prikazano na sliki **F**.

Napaka "E2". Možen vzrok: kratek stik senzorja. Rešitev: obrnite se na pooblaščen servisni center.

Napaka "E3". Možen vzrok: pregrevanje naprave. Rešitev: napravo izključite iz električnega omrežja in počakajte, da se popolnoma ohladi.

Sestavine niso dobro nasekljane. Možni vzroki: preveč ali premalo živil v posodi; premalo tekočine v posodi. Rešitev: odstranite odvečne sestavine ali jih dodajte v posodo; dopolnite tekočino v posodi.

Tekočina se izlije iz posode. Možen vzrok: preveč tekočine v posodi. Rešitev: upoštevajte najvišjo dovoljeno količino za vroče (1400 ml) in hladne (1750 ml) tekočine.

POZOR! Če noben od predlaganih načinov ne pomaga odpraviti težave, se obrnite na dobavitelja ali pooblaščen servisni center. Naprave ne razstavljajte in ne poskušajte popraviti sami.

ASBISC si pridržuje pravico do spreminjanja naprave ter sprememb in dopolnitev tega dokumenta brez predhodnega obvestila uporabnikom.

Garancijski rok in življenjska doba so 2 leti od datuma prodaje naprave v maloprodajo. Podatki o proizvajalcu: ASBISC Enterprises PLC, Iapetou, 1, Agios Athanasios, 4101, Limassol, Cyprus (Ciper). Izdelano na Kitajskem. Vse tukaj omenjene blagovne znamke in trgovska imena so last njihovih lastnikov. Datum izdelave je naveden na embalaži.

Najnovejše informacije in podroben opis naprave ter navodila za priključitev, certifikati, informacije o podjetjih, ki sprejemajo pritožbe glede kakovosti, in garancije so na voljo na spletni strani **aeno.com/documents**.

SPA La batidora de mesa **AENO™** está diseñada para triturar alimentos, preparar bebidas y comidas calientes.

Especificaciones técnicas

Alimentación eléctrica (entrada): 220–240 V (CA), 50/60 Hz, 800,0 W (máx.). Consumo de energía en modo de espera: < 0,5 W. Capacidad del bol: 1,75 l. Velocidad de rotación de la cuchilla: hasta 35.000 r/min. Número de programas automáticos: 8. Número de velocidades: 9. Inicio retardado: hasta 24 h. Función de calefacción. Protección contra el sobrecalentamiento. Nivel de ruido (a 1 m de distancia): ≥ 82 dB. Control: manual. Longitud del cable de alimentación: 1 m. Color: blanco. Material de la unidad motora: plástico ABS, polipropileno. Material del bol: vidrio borosilicato. Material de la cuchilla: acero inoxidable. Tamaño (L×An×Al): 230×200×420 mm. Peso neto: 4,7 kg. Condiciones de funcionamiento: temp. -10...+35 °C, hum. rel. hasta el 80% (sin condensación). Condiciones de almacenamiento: temp. -10...+40 °C, hum. rel. hasta el 80% (sin condensación).

Lista de equipo (véase la fig. **A**)

Modelo **ATB0001**: batidora de mesa **AENO™**, recipiente de cocción al vapor, vaso medidor, empujador, cepillo, guía de inicio rápido.

Modelo **ATB0003**: batidora de mesa **AENO™**, vaso medidor, empujador, cepillo, guía de inicio rápido.

Elementos del dispositivo y accesorios (véase la fig. **A**)

1 – tapón, 2 – tapa, 3 – bol, 4 – cuchilla, 5 – base del bol, 6 – asa, 7 – panel de control con pantalla, 8 – unidad motora, 9 – cable de alimentación, 10 – empujador, 11 – cepillo, 12 – vaso medidor, 13 – recipiente de cocción al vapor*.

* Solo para el modelo **ATB0001**.

Si tiene alguna pregunta o dificultad para utilizar el dispositivo **AENO™**, póngase en contacto con el equipo de asistencia por correo electrónico en **support@aeno.com** o por chat en línea en **aeno.com/service-and-warranty**. Los expertos le ayudarán a resolverlo y no tendrá que gastar tiempo y esfuerzo en ir a la tienda.

Restricciones y advertencias

¡ATENCIÓN! Riesgo de descarga eléctrica.

¡ATENCIÓN! Manipule la cuchilla afilada con cuidado, vacíe el bol con precaución y tenga cuidado al limpiarlo. No toque ninguna pieza móvil mientras el dispositivo esté en funcionamiento.

¡ATENCIÓN! Algunas partes del dispositivo pueden calentarse y provocar quemaduras. No toque el bol ni la tapa del dispositivo hasta que se hayan enfriado completamente o sin medios de protección.

¡ATENCIÓN! No sobrepase el nivel máximo para líquidos calientes ("Soup") (1400 ml) y fríos ("Cold") (1750 ml) (véase la fig. **B**), esto puede causar desbordamiento.

¡ATENCIÓN! Los tallos largos de las plantas pueden enrollarse alrededor de la cuchilla durante el funcionamiento y dañar la unidad motora del dispositivo. Cuando tritura los tallos de la planta con una batidora, córtelos previamente de modo que los trozos no midan más de 1 cm.









¡ATENCIÓN! No triture en la batidora carne con huesos y/o cartílagos, fruta con huesos, frutos secos con cáscara. Retire previamente los huesos, cartílagos, pepitas y cáscaras para evitar dañar la cuchilla.

Este dispositivo no debe ser utilizado por niños menores de 16 años ni por personas con capacidad física, mental o intelectual reducida, a menos que hayan sido supervisadas o instruidas acerca del uso del dispositivo por una persona responsable de su seguridad. El dispositivo está diseñado solo para uso doméstico. No utilice el dispositivo al aire libre. No permita que los niños jueguen con el dispositivo y los accesorios. No deje caer ni tire el dispositivo. No utilice un dispositivo dañado. Si el dispositivo ha sido transportado o almacenado a bajas temperaturas, déjelo a temperatura ambiente durante 2 horas antes de utilizarlo. Asegúrese de que la tensión nominal y la frecuencia especificadas en los datos técnicos se corresponden con los parámetros de la red eléctrica. Manipule el dispositivo sólo con las manos secas. No deje el dispositivo conectado a la red eléctrica sin vigilancia. Desenchufe el dispositivo después de utilizarlo y antes de limpiarlo. Desconecte el dispositivo de la red

eléctrica sujetándolo por el enchufe, no por el cable de alimentación. No sumerja el dispositivo, la clavija del cable de alimentación ni el propio cable (9) en agua u otros líquidos. Asegúrese de que el cable de alimentación no esté retorcido, doblado, presionado contra nada ni en contacto con objetos calientes y afilados o fuentes de calor. No guarde la unidad motora (8) ni el bol (3) en el frigorífico. No abra la tapa (2) hasta que la cuchilla (4) se haya detenido por completo. No añada azúcar al bol, ya que podría quemarse en el fondo. No utilice detergentes químicamente agresivos, pastas abrasivas, productos que contengan ácidos y disolventes, ni esponjas metálicas para limpiar el dispositivo. Encontrará una descripción detallada del dispositivo, sus modos y funciones en el manual de instrucciones completo disponible en

aeno.com/documents.

Programas automáticos (véase la fig. C)

	"Plant Milk" ("Leche vegetal")		"Fruits/Vegetables" ("Frutas/Verduras")
	"Baby Food" ("Comida para bebés")		"Smoothie" ("Batido")
	"Porridge" ("Papilla")		"Grind" ("Trituración")
	"Cream Soup" ("Sopa de crema")		"Steam" ("Al vapor")

Nota. Los programas "Fruits/Vegetables" ("Frutas/Verduras"), "Smoothie" ("Batido") y "Grind" ("Trituración") no requieren calentamiento.

Funciones de los botones del dispositivo (véase la fig. C)

Botón	Función
Pulsar una vez	
"ON/OFF" ("Enc./Apg.")	Activar/desactivar el modo de espera
	Ejecución del programa

Botón	Función
"Function" ("Función")	Cambio de programas automáticos
"Speed +" ("Velocidad +")	Aumento de la velocidad de rotación de la cuchilla
"Speed -" ("Speed -")	Disminución de la velocidad de rotación de la cuchilla
"Time +" ("Hora +")	Aumento del tiempo de ejecución del programa/inicio retardado
"Time -" ("Hora -")	Reducción del tiempo de ejecución del programa/inicio retardado
"Manual" ("Ajuste manual")	Cambiar al modo de ajuste manual del programa
"Preset Time" ("Establecer la hora")	Cambiar al ajuste de la hora de inicio retardado
Mantener pulsado	
"ON/OFF" ("Enc./Apg.")	Detener un programa iniciado
"Cleaning" ("Limpieza")	Rotación de la cuchilla en modo autolimpieza

Preparación para el uso

1. Abra con cuidado el embalaje y extraiga el dispositivo y los accesorios. Retire el material de embalaje.
2. Coloque la unidad motora sobre una superficie seca, plana y estable, a una distancia mínima de 15 cm de otros objetos y dispositivos.
3. Limpie la unidad y la tapa con tapón (véase "Limpieza de la unidad motora" y "Limpieza de la tapa y el tapón").
4. Limpie el interior del bol con el cepillo suministrado (11) y detergente lavavajillas. A continuación, enjuague el interior con agua corriente y séquelo con un paño.
5. Limpie el exterior del bol con un paño suave humedecido con agua. A continuación, seque con un paño.

Funcionamiento del dispositivo

1. Preparar los ingredientes: limpiar y/o lavar los productos si es necesario; quitar las cáscaras de los frutos secos, los huesos y el cartílago de la carne; picar los ingredientes grandes.
2. Ponga los ingredientes deseados (incluidos los líquidos) en el bol de una batidora.
3. Coloque el bol en la unidad motora como se muestra en la figura **D**.
4. Inserte el tapón (1) en la tapa (véase la fig. **E**) y cierre la tapa (véase la fig. **F**).
5. Inserte el enchufe del cable de alimentación en una toma de corriente. Sonará un pitido y la pantalla del panel de control (7) mostrará "--:--".
6. Pulse el botón "ON/OFF" ("Enc./Apg.") para poner el dispositivo en modo de espera. La pantalla mostrará "00:00" y aparecerán los iconos y los nombres de todos los programas automáticos.
7. Seleccione el programa automático deseado (véase "Selección de un programa automático") o ajuste el programa manualmente (véase "Ajuste manual del programa").
8. Pulse el botón "ON/OFF" ("Enc./Apg.") para iniciar el programa.
Nota. Si desea detener un programa iniciado, mantenga pulsado el botón "ON/OFF" ("Enc./Apg.") durante 3 s.
Nota. Para añadir ingredientes al bol mientras el programa está en marcha, retire el tapón girándolo en sentido contrario a las agujas del reloj y tirando de él hacia arriba. Añada los ingredientes por la abertura de la tapa. Utilice el empujador (10) para empujar los ingredientes hacia la cuchilla.
9. Espere a que finalice el programa. La pantalla mostrará "Fin" ("Programa finalizado").
10. Pulse el botón "ON/OFF" ("Enc./Apg.") y desconecte el dispositivo de la red eléctrica.
11. Retire el bol de la unidad motora, abra la tapa y extraiga el contenido del bol.
Nota. Tras finalizar un programa que implique calentamiento, utilice un agarrador (no suministrado) para retirar la tapa o espere a que se haya enfriado completamente.
12. Limpie el dispositivo (véase "Limpieza y mantenimiento").

Selección de un programa automático

Seleccione el programa deseado con el botón "Function" ("Función"). El icono y el nombre del programa seleccionado aparecerán en la pantalla.

Ajuste manual del programa

1. Pulse el botón ("Ajuste manual"). La pantalla muestra el menú para ajustar la velocidad de la cuchilla.
2. Ajuste la velocidad deseada de la cuchilla con los botones "Speed +" ("Velocidad +") y "Speed -" ("Velocidad -").
3. Pulse de nuevo el botón ("Ajuste manual"). La pantalla muestra el menú para ajustar el tiempo de ejecución del programa.
4. Ajuste el tiempo de funcionamiento deseado con los botones "Time +" ("Hora +") y "Time -" ("Hora -").

Utilización del dispositivo con un recipiente de cocción al vapor (solo para el modelo ATB0001)

1. Después de preparar el dispositivo para su uso, vierta la cantidad necesaria de agua en el bol.
2. Coloque el recipiente de cocción al vapor (13) en el bol.
3. Ponga los productos necesarios en el recipiente.
4. Siga los pasos 3-12 de la sección "Funcionamiento del dispositivo" mientras selecciona el programa "Steam" ("Al vapor").

Inicio retardado

1. Siga los pasos 1-6 de la sección "Funcionamiento del dispositivo".
2. Pulse el botón "Preset Time" ("Establecer la hora"). A continuación, utilice los botones "Time +" ("Hora +") y "Time -" ("Hora -") para ajustar la hora a partir de la cual el dispositivo empezará a funcionar.
3. Seleccione con el botón "Function" ("Función") el programa automático deseado o ajústelo manualmente (véase "Ajuste manual del programa").
4. Pulse el botón "ON/OFF" ("Enc./Apg."). El programa seleccionado se iniciará automáticamente una vez transcurrido el tiempo programado.

Limpieza y mantenimiento

¡ATENCIÓN! No sumerja la unidad motora ni la base del bol (5) en agua u otros líquidos (véase la fig. **G**). Esto puede provocar roturas.

¡ATENCIÓN! No limpie el dispositivo hasta que se haya desconectado de la red eléctrica y se haya enfriado completamente.

¡ATENCIÓN! Limpie la cuchilla solo con el cepillo suministrado. No toque la cuchilla con las manos.

Limpieza de la unidad motora. Limpie la unidad con un paño suave humedecido con agua. A continuación, seque con un paño.

Limpieza de la tapa y el tapón. Retire el tapón. Utiliza una esponja suave y detergente lavavajillas para limpiar la tapa y el tapón y, a continuación, acláralos con agua corriente. A continuación, seque con un paño.

Limpieza del bol. Función de autolimpieza

1. Vierte 500 ml de agua tibia en el bol y añade una pequeña cantidad de detergente lavavajillas.
2. Cierre la tapa e inserte el tapón en la tapa.
3. Coloque el bol sobre la unidad motora y conecte el dispositivo a la red eléctrica.
4. Pulse el botón "ON/OFF" ("Enc./Apg.") y, a continuación, mantenga pulsado el botón "Cleaning" ("Limpieza"). La cuchilla de la batidora girará mientras se mantenga pulsado el botón "Cleaning" ("Limpieza").
5. Suelta el botón "Cleaning" ("Limpieza") para completar la autolimpieza.
6. Retire el bol y enjuague el interior con agua corriente. Si es necesario, utilice el cepillo suministrado (11) para eliminar cualquier resto de suciedad en la cuchilla y/o en el interior del bol.
7. Seque el bol con un paño.

Solución de posibles problemas de funcionamiento

Error "E1". Posible causa: el bol y/o la tapa de la batidora no están colocados o no están colocados correctamente. Solución: coloque el bol sobre la unidad motora como se muestra en la figura **D**; cierre la tapa como se muestra en la figura **F**.

Error "E2". Posible causa: cortocircuito del sensor. Solución: póngase en contacto con un centro de servicio autorizado.

Error "E3". Posible causa: sobrecalentamiento del dispositivo. Solución: desenchufa el dispositivo y deja que se enfríe por completo.

Los alimentos están mal triturados. Posibles causas: hay demasiada o muy poca comida en el bol; no hay suficiente líquido en el bol. Solución: retirar el exceso o añadir comida al bol; rellenar el líquido del bol.

El líquido sale del bol. Posible causa: demasiado líquido en el bol. Solución: respete el nivel máximo para líquidos calientes (1400 ml) y fríos (1750 ml).

¡ATENCIÓN! Si ninguno de los métodos sugeridos ayuda a resolver el problema, póngase en contacto con su proveedor o con un centro de servicio autorizado. No desmonte ni intente reparar el dispositivo usted mismo.

ASBISC se reserva el derecho a modificar el dispositivo y a realizar cambios y adiciones a este documento sin previo aviso a los usuarios.

Período de garantía y vida útil – 3 años a partir de la fecha de venta del dispositivo en la red minorista.

Información del fabricante: ASBISC Enterprises PLC, Iapetou, 1, Agios Athanasios, 4101, Limassol, Cyprus (Chipre). Fabricado en China. Todas las marcas comerciales mencionadas en este documento pertenecen a sus respectivos dueños. La fecha de fabricación se indica en el envase.

La información actual y una descripción detallada del dispositivo, así como instrucciones de conexión, certificados e información sobre las empresas que aceptan reclamaciones de calidad y garantía, están disponibles en aeno.com/documents.

SRP Stoni blender **AENO™** je dizajniran za seckanje namirnica, spremanje pića i toplih jela.

Specifikacije

Napajanje (ulaz): 220–240 V (AC), 50/60 Hz, 800.0 W (najviše). Potrošnja energije u režimu pripravnosti: < 0.5 W. Kapacitet posude: 1,75 l. Brzina rotacije sečiva: do 35000 o/min. Broj automatskih programa: 8. Broj brzina: 9. Odloženo pokretanje: do 24 sata. Funkcija zagrevanja. Zaštita od pregrevanja. Nivo buke (na udaljenosti od 1 m): ≥ 82 dB. Upravljanje: ručno. Dužina kabla za napajanje: 1 m. Boja: bela. Materijal motorne jedinice: ABS plastika, polipropilen. Materijal posude: borosilikatno staklo. Materijal sečiva: nerđajući čelik. Dimenzije (D×Š×V): 230×200×420 mm. Neto težina: 4,7 kg. Uslovi korišćenja: temp. -10...+35 °C, rel. vl. do 80 % (bez kondenzacije). Uslovi skladištenja: temp. -10...+40 °C, rel. vl. do 80 % (bez kondenzacije).

Paket isporuke (v. sliku A)

Model **ATB0001**: stoni blender **AENO™**, činija za kuvanje na pari, merna čaša, potiskivač, četka, kratki korisnički vodič.

Model **ATB0003**: stoni blender **AENO™**, merna čaša, potiskivač, četka, kratki korisnički vodič.

Elementi uređaja i pribor (v. sliku A)

1 – čep poklopcu, 2 – poklopac, 3 – posuda, 4 – sečivo, 5 – baza posude, 6 – drška, 7 – kontrolna tabla sa displejom, 8 – motorna jedinica, 9 – kabl za napajanje, 10 – potiskivač, 11 – četka, 12 – merna čaša, 13 – činija za kuvanje na pari *.

* Samo za model **ATB0001**.

Ograničenja i upozorenja

PAŽNJA! Opasnost od strujnog udara.

PAŽNJA! Oprezno rukujte oštrim sečivima, budite ioprezni kada praznite posudu i kada čistite aparat. Ne dodirujte pokretne delove uređaja dok je u radu.

Ako imate bilo kakvih pitanja ili poteškoća sa korišćenjem **AENO™** uređaja, kontaktirajte podršku putem e-pošte **support@aeno.com** ili časkanja uživo na **aeno.com/service-and-warranty**. Stručnjaci će vam pomoći da rešite vaš problem tako da nećete gubiti vreme da se vraćate u prodavnicu.

PAŽNJA! Poneki delovi uređaja se mogu zagrejati i izazvati opekotine pri dodiru! Ne dodirujte posudu i poklopac uređaja dok se potpuno ne ohlade ili bez zaštitnih rukavica.

PAŽNJA! Nemojte prekoračiti maksimalni nivo za tople ("Soup") (1400 ml) i hladne ("Cold") (1750 ml) tečnosti (v. sliku **B**) jer to može dovesti do preliivanja.

PAŽNJA! Duže stabljike biljaka mogu se omotati oko sečiva tokom rada i oštetiti motor uređaja. Ako želite da usitnite stabljike biljaka blenderom, prvo ih iseckajte tako da komadi ne budu duži od 1 cm.

PAŽNJA! Nemojte mleti u blenderu meso sa kostima i/ili hrskavicom, voće sa semenkama ili orahe u ljusci. Prvo uklonite kosti, hrskavicu, koštice i ljusku da se izbegne oštećenje sečiva.

Ovaj uređaj nije namenjen za upotrebu od strane dece mlađe od 16 godina ili osoba sa smanjenim fizičkim, senzornim ili mentalnim sposobnostima osim ako imaju dovoljno iskustva ili znanja o rukovanju uređajem i osim ako su pod nadzorom osobe odgovorne za njihovu sigurnost. Uređaj je namenjen isključivo za upotrebu na zatvorenom. Nemojte koristiti uređaj na otvorenom. Ne dozvolite deci da se igraju sa uređajem ili priborom. Nemojte ispuštati ili bacati uređaj. Ne koristite oštećeni uređaj. Ako se uređaj prevezio ili skladištio na niskim temperaturama, ostavite ga na sobnoj temperaturi 2 sata pre upotrebe. Uverite se da nazivni napon i frekvencija navedeni u tehničkim specifikacijama odgovaraju parametrima električne mreže. Upravljajte uređajem samo suvim rukama. Ne ostavljajte uređaj priključen na električnu mrežu bez nadzora. Isključite uređaj nakon upotrebe i pre čišćenja. Odspojite uređaj iz električne utičnice držeći utikač, ali ne kabl za napajanje. Ne potapajte uređaj, utikač kabla ili sam kabl za napajanje (9) u vodi ili drugim tečnostima. Uverite se da kabl za napajanje nije uvrnut, savijen, nečim pritisnut niti da je u dodiru sa vrućim, oštrim predmetima ili izvorima toplote. Nemojte staviti motornu jedinicu (8) i posudu (3) u frižider. Ne otvarajte poklopac (2) dok se sečivo (4) potpuno ne zaustavi. Nemojte dodavati šećer u posudu jer može zagoreti na dnu posude. Nemojte koristiti hemijski agresivne deterdžente, abrazivne paste, proizvode koji sadrže kiseline ili rastvarače ili metalne sundere za čišćenje uređaja. Detaljan opis uređaja, režima rada i funkcija može se naći u kompletnom korisničkom priručniku, dostupnom na aeno.com/documents.

Automatski programi (v. sliku C)

	"Plant Milk" ("Biljno mleko")		"Fruits/Vegetables" ("Voće/Povrće")
	"Baby Food" ("Hrana za bebe")		"Smoothie" ("Smuti")
	"Porridge" ("Kaša")		"Grind" ("Mlevenje")
	"Cream Soup" ("Krem supa")		"Steam" ("Na pari")

Napomena. Programi "Fruits/Vegetables" ("Voće/Povrće"), "Smoothie" ("Smuti") i "Grind" ("Mlevenje") ne predviđaju zagrevanje.

Funkcije dugmadi uređaja (v. sliku C)

Dugme	Funkcija
Pritisnite jednom	
"ON/OFF" ("Uključi/Isključi")	Uključivanje/isključivanje režima pripravnosti Pokretanje programa
"Function" ("Funkcija")	Menjanje automatskih programa
"Speed +" ("Brzina +")	Ubrzavanje rotacije sečiva
"Speed -" ("Brzina -")	Usporavanje rotacije sečiva
"Time +" ("Vreme +")	Produženje vremena rada programa/ odloženog pokretanja
"Time -" ("Vreme -")	Smanjenje vremena rada programa/ odloženog pokretanja
"Manual" ("Ručno podešavanje")	Prelazak na režim ručnog podešavanja programa
"Preset Time" ("Podešavanje vremena")	Prelazak na podešavanje vremena odloženog pokretanja

Dugme	Funkcija
Držite pritisnuto	
"ON/OFF" ("Uključi/Isključi")	Zaustavljanje pokrenutog programa
"Cleaning" ("Čišćenje")	Rotiranje sečiva u režimu samočišćenja

Priprema za korišćenje

1. Oprezno otvorite pakovanje i izvadite uređaj i dodatnu opremu. Uklonite materijale za pakovanje.
2. Postavite motornu jedinicu na suhu, ravnu, stabilnu površinu najmanje 15 cm udaljeno od drugih predmeta i uređaja.
3. Očistite jedinicu i poklopac sa čepom (v. "Čišćenje motorne jedinice" i "Čišćenje poklopca i čepa").
4. Očistite posudu iznutra pomoću priložene četke (I1) i sapuna za pranje posuđa. Zatim isperite unutrašnjost pod tekućom vodom i obrišite.
5. Obrišite spoljni deo posude mekom krpom navlaženom vodom. Zatim obrišite suvom krpom.

Korišćenje uređaja

1. Pripremite sastojke: ogulite i/ili operite sastojke ako je potrebno, uklonite ljuske oraha, kosti i hrskavicu iz mesa, iseckajte krupne sastojke.
2. Stavite potrebne sastojke (uključujući tečnosti) u posudu blendera.
3. Namestite posudu na motornu jedinicu kao što je prikazano na slici **D**.
4. Umetnite čep (I) u poklopac (v. sliku **E**) i zatvorite poklopac (v. sliku **F**).
5. Priključite kabl za napajanje u električnu utičnicu. Oglasiće se zvučni signal, na displeju kontrolne table (7) prikaže se "--:--".
6. Pritisnite dugme "ON/OFF" ("Uključi/Isključi") da prebacite uređaj u režim pripravnosti. Na displeju se prikaže "00:00" te ikone i nazivi svih automatskih programa.
7. Izaberite željeni automatski program (v. "Izbor automatskog programa") ili ručno podesite program (v. "Ručno podešavanje programa").
8. Pritisnite dugme "ON/OFF" ("Uključi/Isključi") da pokrenete program.

Napomena. Ako treba da zaustavite program koji je u toku, pritisnite i držite dugme "ON/OFF" ("Uključi/Isključi") 3 sekunde.

Napomena. Ako treba dodati sastojke u posudu kada je program već pokrenut, skinite poklopac okretanjem u smeru suprotnom od kazaljke na satu i povlačenjem nagore. Dodajte sastojke kroz otvor u poklopcu. Koristite potiskivač (10) da pomerite sastojke prema sečivu.

9. Sačekajte da se program završi. Na displeju se prikaže "End" ("Program je završen").
10. Pritisnite dugme "ON/OFF" ("Uključi/Isključi") i isključite uređaj iz napajanja.
11. Skinite posudu sa motorne jedinice, otvorite poklopac i izvadite iz posude gotove namirnice.

Napomena. Po završetku programa koji zahteva zagrevanje, koristite rukavicu (nije priložena) da skinete poklopac, ili sačekajte dok se potpuno ne ohladi.

12. Očistite uređaj (v. "Čišćenje i održavanje").

Izbor automatskog programa

Dugmetom "Function" ("Funkcija") izaberite željeni program. Ikona i naziv izabranog programa biće prikazani na displeju.

Ručno podešavanje programa

1. Pritisnite dugme "Manual" ("Ručno podešavanje"). Na displeju se prikaže meni za podešavanje brzine rotacije sečiva.
2. Podesite potrebnu brzinu rotacije sečiva pomoću dugmadi "Speed +" ("Brzina +") i "Speed -" ("Brzina -").
3. Ponovo pritisnite dugme "Manual" ("Ručno podešavanje"). Na displeju se prikaže meni za podešavanje vremena rada programa.
4. Podesite potrebno vreme rada pomoću dugmadi "Time +" ("Vreme +") i "Time -" ("Vreme -").

Korišćenje uređaja sa činijom za kuvanje na pari (samo za model ATB0001)

1. Nakon što pripremite uređaj za upotrebu, natočite potrebnu količinu vode u posudu.
2. Stavite činiju za kuvanje na pari (13) u posudu.
3. Stavite potrebne sastojke u činiju.
4. Pratite korake 3-12 iz poglavlja "Korišćenje uređaja", kada je odabran program "Steam" ("Na pari").

Odloženo pokretanje

1. Pratite korake 1–6 iz poglavlja "Korišćenje uređaja".
2. Pritisnite dugme "Preset Time" ("Podešavanje vremena"). Zatim koristite dugmad "Time +" ("Vreme +") i "Time –" ("Vreme –") da biste podesili vreme po isteku se uređaj pokrene.
3. Pomoću dugmeta "Function" ("Funkcija") izaberite željeni automatski program ili podesite program ručno (v. "Ručno podešavanje programa").
4. Pritisnite dugme "ON/OFF" ("Uključi/Isključi"). Izabrani program će se automatski pokrenuti po isteku podešenog vremena.

Čišćenje i održavanje

PAŽNJA! Ne potapajte motornu jedinicu i bazu posude (5) u vodi ili drugim tečnostima (v. sliku **G**). To može prouzrokovati kvar.

PAŽNJA! Čistite uređaj samo nakon što je isključen i potpuno ohlađen.

PAŽNJA! Sečivo čistite samo priloženom četkom. Ne dodirujte sečivo rukama.

Čišćenje motorne jedinice. Obrišite jedinicu mekom krpom navlaženom vodom. Zatim obrišite suvom krpom.

Čišćenje poklopca i čepa. Izvadite čep. Koristeći mekani sunđer i sredstvo za pranje posuđa, operite poklopac i čep, a zatim ih isperite pod tekućom vodom. Zatim obrišite suvom krpom.

Čišćenje posude. Funkcija samočišćenja

1. Napunite posudu sa 500 ml tople vode i dodajte malu količinu tečnosti za pranje posuđa.
2. Zatvorite poklopac i umetnite u njega čep.
3. Namestite posudu na motornu jedinicu i priključite uređaj na električnu mrežu.
4. Pritisnite dugme "ON/OFF" ("Uključi/Isključi"), a zatim pritisnite i držite dugme "Cleaning" ("Čišćenje"). Sečiva blendera će se okretati sve dok je dugme "Cleaning" ("Čišćenje") pritisnuto.
5. Otpustite dugme "Cleaning" ("Čišćenje") da se samočišćenje završi.
6. Skinite posudu i isperite je iznutra pod tekućom vodom. Ako je potrebno, koristite priloženu četku (11) da uklonite preostalu prljavštinu na sečivu i/ili unutrašnjosti posude.
7. Obrišite posudu suvom krpom.

Rešavanje problema

Greška "E1". Mogući uzrok: posuda i/ili poklopac blendera nisu postavljene ili su postavljene pogrešno. Rešenje: namestite posudu na motornu jedinicu kao što je prikazano na slici **D**; zatvorite poklopac kao što je prikazano na slici **F**.

Greška "E2". Mogući uzrok: kratki spoj senzora. Rešenje: obratite se ovlašćenom servisu.

Greška "E3". Mogući uzrok: pregrevanje uređaja. Rešenje: isključite uređaj i ostavite da se potpuno ohladi.

Namirnice nisu dobro usitnjene. Mogući uzroci: previše ili premalo sastojaka u posudi; u posudi nema dovoljno tečnosti. Rešenje: uklonite višak ili dodajte sastojke u posudu; dodajte tečnost u posudu.

Tečnost se izliva iz posude. Mogući uzrok: previše tečnosti u posudi. Rešenje: održavajte maksimalni nivo za vruće (1400 ml) i hladne (1750 ml) tečnosti.

PAŽNJA! Ako nijedna od navedenih opcija ne pomogne u rešavanju problema, kontaktirajte svog dobavljača ili ovlašćeni servisni centar. Ne rastavljajte uređaj niti ne pokušavajte da ga sami popravite.

ASBISC zadržava pravo da modifikuje uređaj i da unosi izmene i dopune u ovaj dokument bez prethodnog obaveštenja korisnika.

Garantni i upotrební rok su 2 godine od dana prodaje uređaja preko maloprodaje.

Podaci o proizvođaču: ASBISC Enterprises PLC, Iapetou, 1, Agios Athanasios, 4101, Limassol, Cyprus (Kipar). Proizvedeno u Kini. Svi zaštitni znakovi i trgovačka imena pomenuta ovdje su vlasništvo njihovih vlasnika. Datum proizvodnje je naveden na pakovanju.

Aktuelne informacije i detaljan opis uređaja, kao i uputstva za povezivanje, sertifikati, informacije o društvima koja primaju reklamacije u vezi kvaliteta i garancije, dostupne su na aeno.com/documents.

UKR Стационарний блендер **AENO™** призначений для подрібнення продуктів, приготування напоїв та гарячих страв.

Технічні характеристики

Електроживлення (вхід): 220–240 В (AC), 50/60 Гц, 800,0 Вт (макс.). Потужність в режимі очікування: < 0,5 Вт. Об'єм чаші: 1,75 л. Частота обертання ножа: до 35 000 об/хв. Кількість автоматичних програм: 8. Кількість швидкостей: 9. Відкладений старт: до 24 год. Функція підігріву. Захист від перегріву. Рівень шуму (на відстані 1 м): ≥ 82 дБ. Управління: ручне. Довжина кабелю живлення: 1 м. Колір: білий. Матеріал моторного блоку: АБС-пластик, поліпропілен. Матеріал чаші: боросилікатне скло. Матеріал ножа: нержавіюча сталь. Розмір (Д×Ш×В): 230×200×420 мм. Вага нетто: 4,7 кг. Умови експлуатації: темп. -10...+35 °С, відн. волог. до 80 % (без конденсації). Умови зберігання: темп. -10...+40 °С, відн. волог. до 80 % (без конденсації).

Комплект постачання (див. мал. **A**)

Модель **ATB0001**: стаціонарний блендер **AENO™**, контейнер для приготування на пару, мірна склянка, штовхач, щітка, короткий посібник користувача.

Модель **ATB0003**: стаціонарний блендер **AENO™**, мірна склянка, штовхач, щітка, короткий посібник користувача.

Елементи пристрою та комплектуючі (див. мал. **A**)

1 – заглушка кришки, 2 – кришка, 3 – чаша, 4 – ніж, 5 – основа чаші, 6 – ручка, 7 – панель управління з дисплеєм, 8 – моторний блок, 9 – кабель живлення, 10 – штовхач, 11 – щітка, 12 – мірна склянка, 13 – контейнер для приготування на пару*.

* Тільки для моделі **ATB0001**.

Якщо у вас виникли запитання чи труднощі під час використання пристрою **AENO™**, будь ласка, зв'яжіться зі службою підтримки ел. поштою support@aeno.com або в онлайн-чаті на вебсторінці aeno.com/service-and-warranty. Фахівці допоможуть вам розібратися, і вам не потрібно витрачати час та зусилля на відвідування магазину.

Обмеження та попередження

УВАГА! Ризик ураження електричним струмом.

УВАГА! Обережно поводьтеся з гострим ножем, акуратно спустошуйте чашу і будьте уважні під час чищення. Не торкайтеся рухомих частин пристрою під час його роботи.

УВАГА! Деякі частини пристрою можуть стати гарячими та викликати опіки! Не торкайтеся чаші та кришки пристрою до повного охолодження або без захисних засобів.

УВАГА! Не перевищуйте максимальний рівень для гарячих («Soup») (1400 мл) і холодних («Cold») (1750 мл) рідин (див. мал. **В**), це може призвести до переповнення.

УВАГА! Довгі стебла рослин можуть намотатися на ніж у процесі роботи та пошкодити мотор пристрою. При подрібненні стебел рослин за допомогою блендера попередньо наріжте їх таким чином, щоб довжина частин була не більше 1 см.

УВАГА! Не подрібнюйте у блендері м'ясо з кістками та (або) хрящами, фрукти з кісточками, горіхи у шкаралупі. Попередньо видаліть кістки, хрящі, кісточки та шкаралупу, щоб уникнути пошкодження ножа.

Пристрій не призначений для використання дітьми до 16 років або особами з обмеженими фізичними, психічними чи розумовими здібностями за відсутності у них достатнього досвіду або знань з експлуатації пристрою, і якщо вони не знаходяться під контролем особи, відповідальної за їхню безпеку. Пристрій призначений лише для використання у побутових умовах. Забороняється використовувати пристрій поза приміщеннями. Не дозволяйте дітям гратися з пристроєм та комплектуючими. Не впускайте і не кидайте пристрій. Не використовуйте пошкоджений пристрій. Якщо пристрій транспортувався або зберігався при низьких температурах, перед використанням залиште його на 2 години при кімнатній температурі. Переконайтеся, що номінальна напруга та частота, зазначені у технічних характеристиках, відповідають параметрам електромережі. Працюйте з пристроєм лише сухими руками. Не залишайте приєднаний до електромережі пристрій без нагляду. Відключайте пристрій від електромережі після використання та перед

aeno.com/documents

очищенням. Відключайте пристрій від електромережі, тримаючись за штепсель, а не за кабель живлення. Не занурюйте пристрій, вилку кабелю живлення або сам кабель (9) у воду або інші рідини. Слідкуйте, щоб кабель живлення не перекручувався, не перегинався, не притискався будь-чим, не контактував із гарячими, гострими предметами та джерелами тепла. Не зберігайте моторний блок (8) і чашу (3) у холодильнику. Не відкривайте кришку (2) до повної зупинки ножа (4). Не додавайте в чашу цукор, оскільки він може пригоріти до дна чаші. Не використовуйте для очищення пристрою хімічно агресивні миючі засоби, абразивні пасти, засоби, що містять кислоти та розчинники, а також металеві губки. Детальний опис пристрою, його режимів та функцій можна знайти у повному посібнику користувача, доступному на вебсторінці aeno.com/documents.

Автоматичні програми (див. мал. С)

	«Plant Milk» («Рослинне молоко»)		«Fruits/Vegetables» («Фрукти/Овочі»)
	«Baby Food» («Дитяче харчування»)		«Smoothie» («Смузі»)
	«Porridge» («Каша»)		«Grind» («Подрібнення»)
	«Cream Soup» («Крем-суп»)		«Steam» («На пару»)

Примітка. Програми «Fruits/Vegetables» («Фрукти/Овочі»), «Smoothie» («Смузі») та «Grind» («Подрібнення») не передбачають нагрівання.

Функції кнопок пристрою (див. мал. С)

Кнопка	Функція
Натиснути один раз	
«ON/OFF» («Увімк./Вимк.»)	Увімкнення/вимкнення режиму очікування
	Запуск програми

Кнопка	Функція
«Function» («Функція»)	Перемикання автоматичних програм
«Speed +» («Швидкість +»)	Збільшення швидкості обертання ножа
«Speed -» («Швидкість -»)	Зменшення швидкості обертання ножа
«Time +» («Час+»)	Збільшення часу роботи програми/ відкладеного старту
«Time -» («Час -»)	Зменшення часу роботи програми/ відкладеного старту
«Manual» («Ручне налаштування»)	Перехід у режим регулювання програми вручну
«Preset Time» («Встановлення часу»)	Перехід до встановлення часу відкладеного старту
Натиснути та утримувати	
«ON/OFF» («Увімк./Вимк.»)	Зупинення запущеної програми
«Cleaning» («Очищення»)	Обертання ножа в режимі самоочищення

Підготовка до роботи

1. Обережно відкрийте упаковку та вийміть пристрій та комплектуючі. Видаліть пакувальні матеріали.
2. Встановіть моторний блок на сухій рівній стійкій поверхні на відстані щонайменше 15 см від інших предметів і пристроїв.
3. Очистіть блок та кришку із заглишкою (див. «Очищення моторного блоку» та «Очищення кришки та заглишки»).
4. Проведіть очищення внутрішньої частини чаші за допомогою щітки (II), що входить у комплект постачання, та засобу для миття посуду. Потім промийте внутрішню частину під проточною водою і витріть насухо.
5. Протріть зовнішню частину чаші м'якою тканиною, змоченою у воді. Потім витріть насухо.

Експлуатація пристрою

1. Підготуйте інгредієнти: при необхідності очистіть та (або) вимийте продукти; видаліть шкаралупу горіхів, кістки та хрящі з м'яса; наріжте великі інгредієнти.
2. Помістіть інгредієнти (включаючи рідини) в чашу блендера.
3. Встановіть чашу на моторний блок, як показано на малюнку **D**.
4. Вставте заглушку (I) у кришку (див. мал. **E**) і закрийте кришку (див. мал. **F**).
5. Вставте штепсель живлення в розетку. Пролунає звуковий сигнал, і на дисплеї панелі управління (7) з'явиться «--:--».
6. Натисніть кнопку «ON/OFF» («Увімк./Вимк.»), щоб перевести пристрій у режим очікування. На дисплеї відобразиться «00:00» та з'являться іконки та назви всіх автоматичних програм.
7. Виберіть потрібну автоматичну програму (див. «Вибір автоматичної програми») або налаштуйте програму вручну (див. «Налаштування програми вручну»).
8. Натисніть кнопку «ON/OFF» («Увімк./Вимк.»), щоб запустити програму.
Примітка. Якщо необхідно зупинити запущену програму, натисніть і утримуйте кнопку «ON/OFF» («Увімк./Вимк.») протягом 3 с.
Примітка. Щоб додати інгредієнти в чашу в процесі роботи програми, вийміть заглушку, повернувши її проти годинникової стрілки та потягнувши вгору. Додайте інгредієнти через отвір у кришці. Для просування інгредієнтів до ножа використовуйте штовхач (10).
9. Дочекайтеся закінчення роботи програми. На дисплеї з'явиться «End» («Програма завершена»).
10. Натисніть кнопку «ON/OFF» («Увімк./Вимк.») та відключіть пристрій від електромережі.
11. Зніміть чашу з моторного блоку, відкрийте кришку та вийміть вміст чаші.
Примітка. Після завершення роботи програми, яка передбачає нагрівання, використовуйте прихватку (не входить до комплекту постачання), щоб зняти кришку, або дочекайтеся, поки вона повністю охолоне.
12. Проведіть очищення пристрою (див. «Очищення та догляд»).

Вибір автоматичної програми

Виберіть потрібну програму за допомогою кнопки «Function» («Функція»). На дисплеї відобразатиметься іконка та назва вибраної програми.

Налаштування програми вручну

1. Натисніть кнопку «Manual» («Ручне налаштування»). На дисплеї з'явиться меню налаштування швидкості обертання ножа.
2. Встановіть необхідну швидкість обертання ножа за допомогою кнопок «Speed +» («Швидкість +») та «Speed –» («Швидкість –»).
3. Ще раз натисніть кнопку «Manual» («Ручне налаштування»). На дисплеї з'явиться меню налаштування часу роботи програми.
4. Встановіть необхідний час роботи за допомогою кнопок «Time +» («Час +») і «Time –» («Час –»).

Використання пристрою з контейнером для приготування на пару (тільки для моделі ATB0001)

1. Після підготовки пристрою до роботи налейте у чашу необхідну кількість води.
2. Встановіть контейнер для приготування на пару (13) у чашу.
3. Покладіть у контейнер необхідні продукти.
4. Виконайте кроки 3–12 розділу «Експлуатація пристрою», вибравши програму «Steam» («На пару»).

Відкладений старт

1. Виконайте кроки 1–6 розділу «Експлуатація пристрою».
2. Натисніть кнопку «Preset Time» («Встановлення часу»). Далі кнопками «Time +» («Час +») та «Time –» («Час –») встановіть час, після якого пристрій почне працювати.
3. За допомогою кнопки «Function» («Функція») виберіть потрібну автоматичну програму або налаштуйте програму вручну (див. «Налаштування програми вручну»).
4. Натисніть кнопку «ON/OFF» («Увімк./Вимк.»). Вибрана програма запуститься автоматично після закінчення встановленого часу.

Очищення та догляд

УВАГА! Не занурюйте моторний блок і основу чаші (5) у воду або інші рідини (див. мал. **G**). Це може призвести до поломки.

УВАГА! Проводьте очищення тільки після вимкнення пристрою від електромережі та його повного остигання.

УВАГА! Здійснюйте очищення ножа лише за допомогою щітки, що входить до комплекту постачання. Не торкайтеся ножа руками.

Очищення моторного блоку. Протріть блок м'якою тканиною, змоченою у воді. Потім витріть насухо.

Очищення кришки та заглушки. Вийміть заглушку. За допомогою м'якої губки та засобу для миття посуду вийміть кришку та заглушку, далі промийте їх під проточною водою. Потім витріть насухо.

Очищення чаші. Функція самоочищення

1. Налийте в чашу 500 мл теплої води і додайте невелику кількість засобу для миття посуду.
2. Закрийте кришку і вставте заглушку у кришку.
3. Встановіть чашу на моторний блок та підключіть пристрій до електромережі.
4. Натисніть кнопку «ON/OFF» («Увімк/Вимк.»), а потім натисніть та утримуйте кнопку «Cleaning» («Очищення»). Ніж блендера буде обертатися, поки утримується кнопка «Cleaning» («Очищення»).
5. Відпустіть кнопку «Cleaning» («Очищення»), щоб завершити самоочищення.
6. Зніміть чашу та промийте її внутрішню частину під проточною водою. За необхідності скористайтеся щіткою (II), що входить до комплекту постачання, щоб видалити забруднення, що залишилися на ножі та (або) внутрішній поверхні чаші.
7. Витріть чашу насухо.

Усунення можливих несправностей

Помилка «E1». Можлива причина: чаша та (або) кришка блендера не встановлені або встановлені неправильно. Рішення: встановіть чашу на моторний блок, як показано на малюнку **D**; закрийте кришку, як показано на малюнку **F**.

Помилка «E2». Можлива причина: коротке замикання датчика. Рішення: зверніться до авторизованого сервісного центру.

Помилка «E3». Можлива причина: перегрівання пристрою. Рішення: відключіть пристрій від електромережі та дайте йому повністю охолонути.

Продукти погано подрібнюються. Можливі причини: занадто багато чи занадто мало продуктів у чаші; недостатньо рідини у чаші. Рішення: заберіть надлишки або додайте продукти в чашу; долийте рідину в чашу.

Рідина виливається із чаші. Можлива причина: занадто багато рідини у чаші. Рішення: дотримуйтесь максимального рівня для гарячих (1400 мл) і холодних (1750 мл) рідин.

УВАГА! Якщо жоден із запропонованих способів не допоміг розв'язати проблему, зверніться до постачальника або до авторизованого сервісного центру. Не розбирайте пристрій і не намагайтеся відремонтувати його самостійно.

Компанія ASBISC залишає за собою право модифікувати пристрій та вносити зміни та доповнення до цього документу без попереднього повідомлення користувачів. Гарантійний термін та термін служби – 2 роки з дати продажу пристрою в роздрібній мережі.

Відомості про виробника: ASBISC Enterprises PLC, Iapetou, 1, Agios Athanasios, 4101, Limassol, Cyprus (Кіпр). Вироблено в Китаї. Усі товарні знаки та торгові марки, згадані у цьому документі, є власністю відповідних власників. Дата виробництва вказана на упаковці.

Актуальні відомості та детальний опис пристрою, а також інструкція з підключення, сертифікати, відомості про компанії, які приймають претензії щодо якості та гарантії, доступні за посиланням aeno.com/documents.

UZB Statsionar blender **AENO™** oziq-ovqat mahsulotlarini maydalash, ichimliklar va issiq taomlarni tayyorlash uchun mo'ljallangan.

Texnik xususiyatlari

Elektr ta'minoti (kirish): 220–240 V (AC), 50/60 Gs, 800,0 Vt (maks.). Kutish rejimidagi quvvat sarfi: < 0,5 Vt. Kosa hajmi: 1,75 l. Pichoqning aylanish chastotasi: 35000 ayl/min gacha. Avtomatik dasturlar soni: 8. Ish tezliklari soni: 9. Kechiktirilgan start: 24 s.-gacha. Qizdirish funksiyasi. Qizib ketishdan himoya. Shovqinlik darajasi (1 m masofada): ≥ 82 dB. Boshqarish: qo'lda. Ta'minot kabelining uzunligi: 1 m. Rangi: oq. Yuritgich blokining materiali: ABS plastmassa, polipropilen. Kosa materiali: borosilikat shisha. Pichoq materiali: zanglamaydigan po'lat. O'lchami (U×K×B): 230×200×420 mm. Sof og'irligi: 4,7 kg. Ishlatish shartlari: har. -10...+35 °C, nisb. naml. 80 % gacha (kondensatsiyasiz). Saqlash shartlari: har. -10...+40 °C, nisb. naml. 80 % gacha (kondensatsiyasiz).

Yetkazib berish komplekti (A-rasmga qarang)

Modeli **ATB0001**: **AENO™** statsionar blender, bug'da ovqat tayyorlash uchun idish, o'lchov stakani, itargich, cho'tka, qisqacha foydalanuvchi qo'llanmasi.

Modeli **ATB0003**: **AENO™** statsionar blender, o'lchov stakani, itargich, cho'tka, qisqacha foydalanuvchi qo'llanmasi.

Qurilma elementlari va tarkibiy qismlari (A-rasmga qarang)

1 – qopqoq tiqini, 2 – qopqoq, 3 – kosa, 4 – pichoq, 5 – kosa tagligi, 6 – tutqich, 7 – displeyli boshqaruv paneli, 8 – yuritgich bloki, 9 – ta'minot kabeli, 10 – itargich, 11 – cho'tka, 12 – o'lchov stakani, 13 – bug'da ovqat tayyorlash uchun idish *.

* Faqat **ATB0001** modeli uchun.

Agar sizda **AENO™** qurilmasidan foydalanish bo'yicha savollaringiz yoki qiyinchiliklar yuzaga kelgan bo'lsa, iltimos, **support@aeno.com** elektron pochta manzili yoki **aeno.com/service-and-warranty** onlayn-chat sahifasi orqali qo'llab-quvvatlash xizmatiga murojaat qiling. Mutaxassislar muammoni hal qilishga yordam beradi va sizning do'konga borish uchun vaqt va kuch sarflashingiz shart emas.

Cheklovlar va ogohlantirishlar

DIQQAT! Elektr toki urishi xavfi bor.

DIQQAT! O'tkir pichoq bilan ehtiyotkorlik bilan muomalada bo'ling, kosani ehtiyotkorlik bilan bo'shating va tozalash paytida diqqatli bo'ling. Qurilma ishlayotgan vaqtda uning harakatlanuvchi qismlariga tegmang.

DIQQAT! Qurilmaning ayrim qismlari qizib ketishi va kuyishga olib kelishi mumkin! Qurilmaning kosa va qopqog'ini to'liq sovimaguncha yoki himoya vositalarisiz ushlamang.

DIQQAT! Qaynoq ("Soup") (1400 ml) va sovuq ("Cold") (1750 ml) suyuqliklar uchun maksimal darajani oshirib yubormang (**B**-rasmga qarang), chunki bu suyuqlikning to'kilishga olib kelishi mumkin.

DIQQAT! O'simliklarning uzun poyalari ishlash paytida pichoqqa o'ralishi va qurilma yuritgichiga zarar yetkazishi mumkin. Blender yordamida o'simlik poyalarini maydalashda, avval ularning qismlari uzunligi 1 sm dan oshmasligi uchun kesib oling.

DIQQAT! Suyakli va (yoki) kemirchakli go'shtni, urug'li mevalar yoki po'stli yong'oqlarni blenderda maydalamang. Pichoqning shikastlanishini oldini olish uchun oldindan suyaklarni, kemirchaklarni va postlarni tozalab tashlang.

Qurilma 16 yoshgacha bo'lgan bolalar yoki jismoniy, ruhiy yoki aqliy qobiliyatlari cheklangan shaxslar tomonidan, agar ularda qurilmadan foydalanish bo'yicha yetarli tajriba yoki bilim bo'lmasa va ular ularning xavfsizligi uchun mas'ul shaxs tomonidan nazorat qilinmasa, foydalanish uchun mo'ljallanmagan. Qurilma faqat maishiy sharoitda foydalanish uchun mo'ljallangan. Qurilmani ochiq havoda ishlatish ta'qiqlanadi. Bolalarga qurilma yoki uning butlovchi qismlari bilan o'ynashga yo'l qo'ymang. Qurilmani tushurib yubormang yoki tashlamang. Shikastlangan qurilmadan foydalanmang. Agar qurilma past haroratlarda tashilgan yoki saqlangan bo'lsa, ishlatishdan oldin uni xona haroratida 2 soat davomida qoldiring. Texnik spetsifikatsiyalarda ko'rsatilgan

nominal kuchlanish va chastota elektr tarmog'ining parametrlariga mos kelishiga ishonch hosil qiling. Qurilmani faqat quruq qo'llar bilan ishlatning. Elektr tarmog'iga ulangan qurilmani qarovsiz qoldirmang. Foydalanishdan keyin va tozalashdan oldin qurilmani elektr tarmog'idan o'chiring. Qurilmani elektr tarmog'idan vilkasidan ushlab rozetkadan uzing. Qurilmani, ta'minot kabeli vilkasini yoki kabelni o'zini (9) suvga yoki boshqa suyuqliklarga botirmang. Ta'minot kabeli buralmagan, bukilmagan, hech narsa bilan bosilmagan, issiq, o'tkir predmetlar va issiqlik manbalariga tegmaganligiga ishonch hosil qiling. Yuritgich blokini (8) va kosani (3) muzlatgichda saqlamang. Pichoq (4) to'liq to'xtamaguncha qopqoqni (2) ochmang. Kosaga shakar qo'shmang, chunki u idishning pastki qismiga yopishib qolishi mumkin. Qurilmani tozalashda kimyoviy agressiv yuvish vositalari, abraziv pastalar, kislotalar yoki erituvchilar bo'lgan vositalar, shuningdek metall gubkalardan foydalanmang. Qurilmaning batafsil tavsifi, uning rejimlari va vazifalari aeno.com/documents saytida mavjud bo'lgan foydalanuvchi to'liq qo'llanmasida mavjud.

Avtomatik dasturlar (C-rasmga qarang)

	"Plant Milk" ("O'simlik kelib chiqishiga ega sut")		"Fruits/Vegetables" ("Mevalar/Sabzavotlar")
	"Baby Food" ("Bolalar oziq-ovqati")		"Smoothie" ("Smuzi")
	"Porridge" ("Pyuresi")		"Grind" ("Frezalash")
	"Cream Soup" ("Qaymoq sho'ra")		"Steam" ("Bug'da")

Eslatma. "Fruits/Vegetables" ("Mevalar/Sabzavotlar"), "Smoothie" ("Smuzi") va "Grind" ("Maydalash") dasturlarida qizdirish mavjud emas.

Qurilma tugmalari funksiyalari (C-rasmga qarang)

Tugma	Funksiyasi
Bir marta bosish	
"ON/OFF" ("Yoq/O'chir.")	Kutish rejimini yoqish/o'chirish Dasturni ishga tushirish
"Function" ("Funksiya")	Avtomatik dasturlarni almashlab ulash
"Speed +" ("Tezlik +")	Pichoqning aylanish tezligini oshirish
"Speed -" ("Tezlik -")	Pichoqning aylanish tezligini kamaytirish
"Time +" ("Vaqt +")	Dasturning/kechiktirilgan boshlashning ishlash vaqtini oshirish
"Time -" ("Vaqt -")	Dasturning/kechiktirilgan boshlashning ishlash vaqtini kamaytirish
"Manual" ("Qo'lda sozlash")	Dasturni qo'lda sozlash rejimiga o'tish
"Preset Time" ("Vaqtni o'rnatish")	Kechiktirilgan boshlash vaqtini o'rnatishga o'tish
Bosish va ushlab turish	
"ON/OFF" ("Yoq/O'chir.")	Ishga tushirilgan dasturni to'xtatish
"Cleaning" ("Tozalash")	O'z-o'zini tozalash rejimida pichoqni aylantirish

Qurilmani ishlatishga tayyorlash

1. O'ramni ehtiyotkorlik bilan oching va qurilma hamda butlovchi qismlarni chiqarib oling. Oram materiallarini olib tashlang.
2. Yuritgich blokini quruq, tekis, barqaror yuzaga boshqa predmetlar va qurilmalardan kamida 15 sm masofada joylashtiring.
3. Blokni va tiqinli qopqoni tozalang ("Yuritgich blokini tozalash" va "Qopqoq va tiqinni tozalash"ga qarang).
4. Yetkazib berish to'plamiga kiritilgan cho'tka (II) va idish-tovoq yuvish vositasi yordamida idishning ichki qismini tozalang. Keyin ichki qismini oqar suv bilan yuving va quring.
5. Kosaning tashqi qismini suv bilan namlangan yumshoq mato bilan arting. Keyin uni quriguncha arting.

Qurilmani ishlatish

1. Ingredientlarni tayyorlang: agar kerak bo'lsa, ingredientlarni tozalang va (yoki) yuving; yong'oqning po'stlarini, go'shtdan suyak va kemirchaklarini olib tashlang; katta ingredientlarni maydalang.
2. Kerakli ingredientlarni (shu jumladan suyuqliklarni) blender kosasiga joylashtiring.
3. **D**-rasmida ko'rsatilganidek, kosani yuritgich blokiga o'rnatting.
4. Tiqinni (1) qopqoqqa qo'ying (**E**-rasmga qarang) va qopqoqni yoping (**F**-rasmga qarang).
5. Ta'minot kabeli vilkasini rozetkaga ulang. Ovozli signal eshitaladi va boshqaruv paneli displeyida (7) "--:--" ko'rsatiladi.
6. Qurilmani kutish rejimiga o'tkazish uchun "ON/OFF" ("Yoq/O'chir.") tugmasini bosing. Displeyda "00:00" ko'rsatiladi va barcha avtomatik dasturlarning ikonachalari va nomlari paydo bo'ladi.
7. Kerakli avtomatik dasturni tanlang ("Avtomatik dasturni tanlash"ga qarang) yoki dasturni qo'lda sozlang ("Dasturni qo'lda sozlash"ga qarang).
8. Dasturni ishga tushirish uchun "ON/OFF" ("Yoq/O'chir.") tugmasini bosing.
Eslatma. Agar ishlayotgan dasturni to'xtatish kerak bo'lsa, "ON/OFF" ("Yoq/O'chir.") tugmasini 3 soniya bosib turing.
- Eslatma.** Dastur ishlayotgan vaqtda kosaga ingredientlarni qo'shish uchun tiqinni soat strelkasiga teskari burab, yuqoriga torting. Qopqoqdagi teshik orqali ingredientlarni qo'shing. Ingredientlarni pichoq tomon siljitish uchun itargichdan (10) foydalaning.
9. Dastur ishlashi tugashini kuting. Displeyda "End" ("Dastur yakunlandi") ko'rsatiladi.
10. "ON/OFF" ("Yoq/O'chir.") tugmasini bosing va qurilmani elektr tarmog'idan uzing.
11. Yuritgich blokidan kosani chiqarib oling, qopqog'ini oching va kosaning ichidagini chiqarib oling.

Eslatma. Isitishni nazarda tutuvchi dastur ishini tugatgandan so'ng, qopqoqni olib tashlash uchun qozon ushlagichdan foydalaning (yetkazib berish to'plamiga kirmaydi) yoki u to'liq sovishini kuting.

12. Qurilmani tozalashni amalga oshiring ("Tozalash va parvarishlash"ga qarang).

Avtomatik dasturni tanlash

"Function" ("Funksiya") tugmasi yordamida kerakli dasturni tanlang. Tanlangan dasturning ikonachasi va nomi displeyda ko'rsatiladi.

Dasturni qo'lda sozlash

1. "Manual" ("Qo'lda sozlash") tugmasini bosing. Displeyda pichoqning aylanish tezligini sozlash menyusi ko'rsatiladi.
2. "Speed +" ("Tezlik +") va "Speed -" ("Tezlik -") tugmalari yordamida pichoqning kerakli aylanish tezligini o'rnatib.
3. Yana bir marta "Manual" ("Qo'lda sozlash") tugmasini bosing. Displeyda dasturning ishlash vaqtini sozlash menyusi ko'rsatiladi.
4. "Time +" ("Vaqt +") va "Time -" ("Vaqt -") tugmalari yordamida kerakli ish vaqtini o'rnatib.

Idishli qurilmani bug'da tayyorlash uchun ishlatish (faqat ATB0001 modeli uchun)

1. Qurilmani ishlatishga tayyorlagandan so'ng, kosaga kerakli miqdorda suv quyib.
2. Bug'da tayyorlash idishini (13) kosaga joylashtiring.
3. Idishga kerakli mahsulotlarni joylashtiring.
4. "Qurilmani ishlatish" bo'limining 3-12 bosqichlarini bajaring, bunda "Steam" ("Bug'da") dasturini tanlang

Kechiktirilgan boshlash

1. "Qurilmani ishlatish" bo'limidagi 1-dan 6-gacha bo'lgan bosqichlarni bajaring.
2. "Preset Time" ("Vaqtning belgilash") bosib o'tish Keyin, "Time +" ("Vaqt +") va "Time -" ("Vaqt -") tugmalaridan foydalanib, qurilma ishlashni boshlaydigan vaqtning o'rnatib.
3. "Function" ("Funksiya") tugmasi yordamida kerakli avtomatik dasturni tanlang yoki dasturni qo'lda sozlang ("Dasturni qo'lda sozlash"ga qarang).
4. "ON/OFF" ("Yoq/O'chir.") tugmasini bosing. O'rnatilgan vaqt o'tgandan keyin tanlangan dastur avtomatik ravishda ishga tushadi.

Tozalash va parvarishlash

DIQQAT! Yuritgich bloki va kosa tagligini (5) suvga yoki boshqa suyuqliklarga botirmang (**G**-rasmga qarang). Bu buzilishga olib kelishi mumkin.

DIQQAT! Qurilmani elektr tarmog'idan uzib, to'liq sovutgandan keyingina tozalang.

DIQQAT! Pichoqni faqat yetkazib berish to'plamiga kiritilgan cho'tka bilan tozalang. Pichoqni qo'llaringiz bilan ushlamang.

Yuritgich blokini tozalash. Bokni suv bilan namlangan yumshoq mato bilan arting. Keyin uni quriguncha arting.

Qopqoq va tiqinni tozalash. Tiqinni chiqarib oling. Yumshoq gubka va idishlarni yuvish vositasidan foydalanib, qopqoqni va tiqinni yuving, so'ngra ularni oqar suvda yuving. Keyin uni quriguncha arting.

Kosani tozalash. O'z-o'zini tozalash funksiyasi

1. Kosaga 500 ml iliq suv quyung va ozgina idish yuvish vositasini qo'shing.
2. Qopqoqni yoping va tiqinni qopqoqqa joylashtiring
3. Kosani yuritgich blokiga o'rnatung va qurilmani elektr tarmog'iga ulang.
4. "ON/OFF" ("Yoq./O'chir.") tugmasini bosung, keyin "Cleaning" ("Tozalash") tugmasini bosib, ushlab turing. "Cleaning" ("Tozalash") tugmasi bosilib turguncha blender pichog'i aylanib turadi.
5. O'z-o'zini tozalashni yakunlash uchun "Cleaning" ("Tozalash") tugmasini qo'yib yuboring.
6. Kosani yechib oling va uning ichini oqar suv bilan yuving. Agar kerak bo'lsa, pichoq va (yoki) kosaning ichki yuzasida qolgan kirlarni tozalash uchun yetkazib berish to'plamiga kiritilgan cho'tkadan (II) foydalaning.
7. Kosani quruq qilib arting.

Mumkin bo'lgan nosozliklarni bartaraf etish

"E1" xato. Ehtimoliy sabab: blender kosasi va (yoki) qopqog'i o'rnatilmagan yoki noto'g'ri o'rnatilgan. Yechim: **D**-rasmda ko'rsatilganidek, kosani yuritgich blokiga o'rnatung; **F**-rasmda ko'rsatilganidek, qopqoqni yoping.

"E2" xato. Ehtimoliy sabab: datchikning qisqa tutashuvi. Yechim: vakolatli xizmat ko'rsatish markaziga murojaat qiling.

"E3" xato. Ehtimoliy sabab: qurilmaning haddan tashqari qizishi. Yechim: qurilmani elektr tarmog'idan o'chiring va to'liq sovishini kuting.

Mahsulotlar yaxshi maydalanmayapti. Ehtimoliy sabablar: kosada mahsulot juda ko'p yoki juda kam; kosadagi suyuqlik yetarli emas. Yechim: mahsulotning ortiqchasini olib tashlang yoki kosaga mahsulot qo'shing; kosaga suyuqlik qo'shing.

Suyuqlik kosadan toshib ketyapti. Ehtimoliy sabab: kosada suyuqlik juda ko'p. Yechim: qaynoq (1400 ml) va sovuq (1750 ml) suyuqliklar uchun maksimal darajaga amal qiling.

DIQQAT! Taklif etilgan usullarning hech biri muammoni hal qilishga yordam bermagan bo'lsa, yetkazib beruvchiga yoki vakolatli xizmat ko'rsatish markaziga murojaat qiling. Qurilmani qismlarga ajratmang yoki uni o'zingiz ta'mirlashga urinmang.

ASBISC kompaniyasi foydalanuvchilarni oldindan ogohlantirmasdan qurilmani takomillashtirish va ushbu hujjatga o'zgartirish va qo'shimchalar kiritish huquqini o'zida saqlab qoladi.

Kafolat va xizmat muddati – qurilma chakana savdo tarmog'ida sotilgan kundan boshlab 2 yil.

Ishlab chiqaruvchi haqida ma'lumot: ASBISC Enterprises PLC, lapetou, 1, Agios Athanasios, 4101, Limassol, Cyprus (Kipr). Xitoyda ishlab chiqarilgan. Ushbu hujjatda keltirib o'tilgan barcha tovar belgilari va savdo markalari tegishli egalarning mulki hisoblanadi. Ishlab chiqarish sanasi o'ramda ko'rsatilgan.

Qurilmaning dolzarb ma'lumotlari va batafsil tavsifi, shuningdek ulanish bo'yicha ko'rsatmalar, sertifikatlar, sifat va kafolatlar bo'yicha da'volarni qabul qiladigan kompaniyalar haqidagi ma'lumotlar aeno.com/documents sahifasida mavjud.



ENG Recycling information. This symbol indicates that you must follow the Waste Electrical and Electronic Equipment (WEEE) and Waste Battery and Battery Regulations when disposing of the device, its batteries and accumulators, and its electrical and electronic accessories. According to the rules, this equipment must be disposed of separately at the end of its service life. Do not dispose of the device, its batteries and accumulators, or its electrical and electronic accessories together with unsorted municipal waste, as this will harm the environment. To dispose of this equipment, it must be returned to the point of sale or turned in to a local recycling facility. You should contact your local household waste disposal service for details.

ARA معلومات التخلص. هذا الرمز يعني أنه عند التخلص من الجهاز وبطارياته القابلة وغير القابلة لإعادة الشحن وكذلك من إكسسواراته الكهربائية والإلكترونية، يجب اتباع قواعد التعامل مع نفايات المعدات الكهربائية والإلكترونية (WEEE) وقواعد التعامل مع نفايات البطاريات القابلة وغير القابلة لإعادة الشحن. تخضع هذه المعدات للتخلص منها بشكل منفصل في نهاية فترة خدمتها. ولا يسمح بالتخلص من الجهاز وبطارياته القابلة وغير القابلة لإعادة الشحن وكذلك من إكسسواراته الكهربائية والإلكترونية مع النفايات الحضرية غير المصنفة حيث سيضر ذلك البيئة. للتخلص من هذه المعدات، يجب إعادتها إلى نقطة البيع أو تسليمها إلى نقطة إعادة تدوير محلية. للحصول على المزيد من المعلومات، يرجى الاتصال بالخدمة المحلية للتخلص من النفايات المنزلية.

BOS Informacije o odlaganju. Ovaj simbol označava da se proizvod, njegove baterije i akumulatori, te njegov električni i elektronski pribor trebaju odlagati u skladu sa smjernicama za otpadnu električnu i elektronsku opremu (WEEE) i pravilima za odlaganje otpadnih baterija. Propisi zahtijevaju da se ova oprema odvojeno odlaže na kraju njenog upotrebnoг roka. Nemojte odlagati uređaj, njegove baterije i akumulatorе, te njegov električni i elektronički pribor s nerazvrstanim komunalnim otpadom, jer će to naštetiti okolišu. Za uredno odlaganje ove opreme treba je vratiti na prodajno mjesto ili predati lokalnom centru za reciklažu. Za detalje obratite se lokalnoj službi za zbrinjavanje komunalnog otpada.

BUL Информация за рециклиране. Този символ означава, че при изхвърлянето на устройството, неговите батерии и акумулатори, както и на електрическите и електронните му принадлежности, трябва да се спазват разпоредбите за отпадъците от електрическо и електронно оборудване (WEEE) и за отпадъците от батерии и акумулатори. Съгласно правилата, това оборудване в края на експлоатационния живот подлежи на отделно изхвърляне. Не изхвърляйте устройството, неговите батерии и акумулатори, както и електрическите и електронните му принадлежности заедно с несортирани битови отпадъци, тъй като това би било вредно за околната среда. За да изхвърлите това оборудване, то трябва да бъде върнато в точката на продажба или предадено в местен център за рециклиране. За подробности трябва да се обърнете към местната служба за изхвърляне на битови отпадъци.

CES Informace o recyklaci. Tento symbol znamená, že při likvidaci zařízení, jeho baterií a akumulátorů a jeho elektrického a elektronického příslušenství se musíte řídit nařízeními o odpadních elektrických a elektronických zařízeních (WEEE) a nařízeními o odpadních bateriích a akumulátorech. Podle předpisů musí být toto zařízení po skončení životnosti zlikvidováno odděleně. Přístroj, baterie a akumulátory ani elektrické a elektronické příslušenství nelikvidujte společně s netříděným komunálním odpadem, protože by to bylo škodlivé pro životní prostředí. Chcete-li toto zařízení zlikvidovat, musíte jej vrátit na prodejní místo nebo odevzdat v místním recyklačním centru. Podrobnosti vám sdělí místní služba pro likvidaci domovního odpadu.

DEU Informationen über Recycling. Dieses Symbol bedeutet, dass Sie bei der Entsorgung des Geräts, seiner Batterien und Akkus sowie seines elektrischen und elektronischen Zubehörs die Vorschriften für Elektro- und Elektronik-Altgeräte (WEEE) und für Altbatterien und -akkus beachten müssen. Gemäß den Vorschriften müssen diese Geräte am Ende ihrer Nutzungsdauer getrennt entsorgt werden. Entsorgen Sie das Gerät, seine Batterien und Akkus sowie sein elektrisches und elektronisches Zubehör nie zusammen mit unsortiertem Siedlungsabfall, da dies umweltschädlich ist. Um dieses Gerät zu entsorgen, muss es im Geschäft zurückgegeben oder bei einem örtlichen Recyclingzentrum abgegeben werden. Nähere Informationen zum örtlichen Müllentsorgungssystem erhalten Sie auch direkt beim zuständigen Gemeindeamt.

ELL Πληροφορίες για την ανακύκλωση. Αυτό το σύμβολο σημαίνει ότι πρέπει να τηρούνται οι κανονισμοί για τα απόβλητα ηλεκτρικού και ηλεκτρονικού εξοπλισμού (WEEE) και τα απόβλητα μπαταριών και συσσωρευτών κατά την απόρριψη της συσκευής, των μπαταριών και των συσσωρευτών της, καθώς και των ηλεκτρικών και ηλεκτρονικών εξαρτημάτων της. Σύμφωνα με τους κανονισμούς, ο εξοπλισμός αυτός πρέπει να απορρίπτεται χωριστά στο τέλος της διάρκειας ζωής του. Μην πετάτε τη συσκευή, τις μπαταρίες και τους συσσωρευτές της ή τα ηλεκτρικά και ηλεκτρονικά εξαρτήματά της μαζί με τα αδιαχώριστα αστικά απορρίμματα, καθώς αυτό θα ήταν επιβλαβές για το περιβάλλον. Για να απορρίψετε αυτόν τον εξοπλισμό, πρέπει να τον επιστρέψετε σε ένα σημείο πώλησης ή να τον παραδώσετε σε ένα τοπικό κέντρο ανακύκλωσης. Επικοινωνήστε με την τοπική υπηρεσία διάθεσης οικιακών απορριμμάτων για λεπτομέρειες.

EST Teave ringlussevõtu kohta. Need sümbolid näitavad, et seadme, selle patareide ja akude ning elektri- ja elektroonikaseadmete kõrvaldamisel tuleb järgida elektri- ja elektroonikaseadmete jäätmete (WEEE) ning patarei- ja akujäätmete määrusi. Vastavalt eeskirjadele tuleb need seadmed nende kasutusaja lõppedes eraldi kõrvaldada. Ärge visake seadet, selle patareid ja akusid ega elektrilisi ja elektroonilisi lisaseadmeid koos sorteerimata olmejäätmetega, sest see oleks keskkonnale kahjulik.

Selle seadme kõrvaldamiseks tuleb see tagastada müügikohas või anda kohalikule ringlussevõtukeskusele. Täpsemate üksikasjade saamiseks peaksite võtma ühendust oma kohaliku olmejäätmete kõrvaldamise teenusega.

FRA Informations sur l'utilisation. Ce symbole signifie que vous devez respecter la réglementation relative aux déchets d'équipements électriques et électroniques (WEEE) et aux piles et accumulateurs usagés lorsque vous mettez au rebut l'appareil, ses piles et accumulateurs et ses accessoires électriques et électroniques. Conformément à la réglementation, cet équipement doit être éliminé séparément à la fin de sa vie utile. N'utilisez pas l'appareil, ses piles et accumulateurs ou ses accessoires électriques et électroniques avec les déchets municipaux non triés, car cela serait nuisible à l'environnement. Pour mettre au rebut cet équipement, il faut le retourner au point de vente ou le remettre à un centre de recyclage local. Vous devez contacter votre service local d'élimination des déchets ménagers pour plus de détails.

HRV Informacije o odlaganju. Ovaj simbol znači da se proizvod, njegove baterije i akumulatori te električni i elektronički dodaci trebaju zbrinuti u skladu sa smjernicama za otpadnu električnu i elektroničku opremu (WEEE) i smjernicama za zbrinjavanje otpadnih baterija. Prema propisima, ova oprema podliježe posebnom prikupljanju na kraju radnog vijeka. Uređaj, njegove baterije i akumulatori te njegov električni i elektronički pribor ne smiju se odlagati skupa s nerazvrstanim komunalnim otpadom jer to nanosi štetu okolišu. U svrhu urednog odlaganja ovakve opreme, morate je vratiti na prodajno mjesto ili u vaš lokalni centar za reciklažu. Za detaljne informacije obratite se lokalnoj službi za zbrinjavanje komunalnog otpada.

HUN Ártalmatlanítással kapcsolatos információk. Ez a szimbólum azt jelenti, hogy a készülék, annak elemei és akkumulátorai, valamint elektromos és elektronikus tartozékaik ártalmatlanításakor be kell tartania az elektromos és elektronikus berendezések hulladékaira (WEEE) és az elem- és akkumulátorhulladékokra vonatkozó előírásokat. Az előírások szerint ez a berendezés élettartama végén külön ártalmatlanítást igényel. Ártalmatlanításkor ne dobja ki a készüléket, annak elemeit és akkumulátorait, valamint elektromos és elektronikus tartozékait a válogatatlan kommunális hulladékkal együtt, mivel ez káros a környezetre. Az adott berendezés ártalmatlanításához vissza kell juttatni azt az eladás helyére, vagy le kell adni egy helyi újrahasznosító központban. A részletekért forduljon a helyi háztartási hulladékkezelő szolgálatához.

HYE Տեղեկատվություն ուտիլիզացիայի վերաբերյալ: Այս խորհրդանիշը նշանակում է, որ սարքը, նրա մասրտկոցներն ու կուտակիչները, ինչպես նաև նրա էլեկտրական և էլեկտրոնային պարագաները ուտիլիզացնելիս պետք է հետևել էլեկտրական և էլեկտրոնային սարքավորումների արտադրության թափոնների (WEEE) և մարտկոցի ու կուտակիչների թափոնների հետ վարվելու կանոնակարգերին:

мен аккумуляторларын, сондай -ақ оның электрлік және электронды керек - жарақтарын сұрыпталмаған қалалық қалдықтармен бірге тастамаңыз, себебі бұл жоршаған ортаға зиян тигізеді. Бұл жабдықты тастау үшін оны сату орнына немесе жергілікті қайта өңдеу орталығына қайтару қажет.

LAV Informācija par pārstrādi. Šis simbols nozīmē, ka, atbrīvojoties no ierīces, tās baterijām un akumulatoriem, kā arī tās elektriskajiem un elektroniskajiem piederumiem, jāievēro elektrisko un elektronisko iekārtu atkritumu (WEEE) un bateriju un akumulatoru atkritumu noteikumi. Noteikumi paredz, ka šīs iekārtas, beidzoties to kalpošanas laikam, ir jālikvidē atsevišķi. Neizmetiet ierīci, tās baterijas un akumulatorus, kā arī elektriskos un elektroniskos piederumus kopā ar nešķirotiem sadzīves atkritumiem, jo tas kaitētu videi. Lai atbrīvotos no šo iekārtu, tā ir jānodod atpakaļ tā tirdzniecības vai nodot vietējo uz pārstrādi. Lai saņemtu sīkāku informāciju, sazinieties ar vietējo sadzīves atkritumu apglabāšanas dienestu.

LTJ Informacija apie perdurbimą. Šis simbolis reiškia, kad šalinant prietaisą, jo baterijas ir akumulatorius bei elektrinius ir elektroninius priedus būtina laikytis elektros ir elektroninės įrangos atliekų (WEEE) ir baterijų ir akumuliatorių atliekų tvarkymo taisyklių. Pagal teisės aktus, pasibaigus šios įrangos naudojimo laikui, ji turi būti utilizuojama atskirai. Negalima išmesti su prietaisu, jo baterijas ir akumulatorius, o taip pat jo elektriniai ir elektroniniai priedai kartu su nerūšiuotomis komunalinėmis atliekomis, nes tai būtų kenksminga aplinkai. Norint atsikratyti šios įrangos, ją reikia gražinti į pardavimo vietą arba atiduoti į vietinį perdurbimo centrą. Norėdami gauti daugiau informacijos, turėtų kreiptis į vietos klientų aptarnavimo atliekų šalinimo.

NLD Informatie over utilisatie. Dit symbool betekent dat de voorschriften voor afgedankte elektrische en elektronische apparatuur (WEEE) en afgedankte batterijen en accu's moeten worden opgevolgd bij het weggooien van het apparaat, de batterijen en accu's en de elektrische en elektronische accessoires. Volgens de regels is deze apparatuur aan het einde van de levensduur apart te verwijderen. Het is niet toegestaan om het apparaat, de batterijen en accu's ervan, evenals de elektrische en elektronische accessoires samen met ongesorteerd huishoudelijk afval te verwijderen, omdat dit schadelijk is voor het milieu. Om deze apparaat af te voeren, moet deze worden ingeleverd bij een verkooppunt of worden afgeleverd bij een plaatselijk recyclingcentrum. Neem contact op met uw plaatselijke afvalverwerkingsbedrijf voor meer informatie.

POL Informacje dotyczące recyklingu. Ten symbol oznacza, że podczas utylizacji urządzenia, jego baterii i akumulatorów oraz akcesoriów elektrycznych i elektronicznych należy przestrzegać przepisów dotyczących zużytego sprzętu elektrycznego i elektronicznego (WEEE) oraz zużytych baterii i akumulatorów. Zgodnie z przepisami to urządzenie podlega selektywnej utylizacji po zakończeniu okresu użytkowania. Nie wolno wyrzucać urządzenia, jego baterii i akumulatorów oraz akcesoriów elektrycznych i elektronicznych razem z niesortowanymi odpadami komunalnymi, ponieważ może to być szkodliwe dla środowiska. Aby utylizować urządzenie, należy je zwrócić do punktu sprzedaży lub przekazać do lokalnego centrum recyklingu. W celu uzyskania szczegółowych informacji należy skontaktować się z lokalnymi służbami zajmującymi się usuwaniem odpadów z gospodarstw domowych.

POR Informações de descarte. Este símbolo significa que, ao descartar um dispositivo, as suas baterias e acumuladores e os seus acessórios elétricos e eletrônicos, as regras de gestão de resíduos de equipamentos elétricos e eletrônicos (WEEE) e as regras de gestão de resíduos de baterias e acumuladores devem ser seguidas. Os regulamentos exigem que este equipamento seja descartado separadamente no final da sua vida útil. O dispositivo, as suas baterias, acumuladores e os seus acessórios elétricos e eletrônicos não devem ser descartados como lixo municipal indiferenciado, pois isso prejudicará o meio ambiente. Para descartar este equipamento, ele deve ser devolvido ao ponto de venda ou entregue a um centro de reciclagem local. Para obter detalhes, entre em contacto com o serviço local de descarte de lixo doméstico.

RON Informații privind reciclarea. Aceste simboluri indică faptul că trebuie să respectați Regulamentul privind deșeurile de echipamente electrice și electronice (WEEE) și Regulamentul privind deșeurile de baterii și acumulatori atunci când aruncați aparatul, bateriile și acumulatorii acestuia, precum și accesoriile electrice și electronice ale acestuia. Conform reglementărilor acest echipament trebuie eliminat separat la sfârșitul duratei sale de viață. Nu aruncați aparatul, bateriile și acumulatorii acestuia sau accesoriile electrice și electronice împreună cu deșeurile municipale nesortate, deoarece acest lucru ar fi dăunător pentru mediu. Pentru a elimina acest echipament acesta trebuie returnat la punctul de vânzare sau predat la un centru de reciclare local. Pentru detalii contactați serviciul local de eliminare a deșeurilor menajere.

RUS Информация об утилизации. Этот символ означает, что при утилизации устройства, его батарей и аккумуляторов, а также его электрических и электронных аксессуаров необходимо следовать правилам обращения с отходами производства электрического и электронного оборудования (WEEE) и правилам обращения с

отходами батарей и аккумуляторов. Согласно правилам, данное оборудование по окончании срока службы подлежит раздельной утилизации. Не допускается утилизировать устройство, его батареи и аккумуляторы, а также его электрические и электронные аксессуары вместе с неотсортированными коммунальными отходами, поскольку это нанесет вред окружающей среде. Для утилизации данного оборудования его необходимо вернуть в пункт продажи или сдать в местный пункт переработки. Для получения подробных сведений следует обратиться в местную службу ликвидации коммунальных отходов.

SLK Informácie o recyklácii. Tento symbol znamená, že pri likvidácii zariadenia, jeho batérií a akumulátorov a jeho elektrického a elektronického príslušenstva sa musia dodržiavať predpisy o odpade z elektrických a elektronických zariadení (WEEE) a o odpade z batérií a akumulátorov. Podľa predpisov sa toto zariadenie musí po skončení životnosti zlikvidovať oddelene. Prístroj, jeho batérie a akumulátory ani jeho elektrické a elektronické príslušenstvo nevyhadzujte spolu s netriedeným komunálnym odpadom, pretože by to bolo škodlivé pre životné prostredie. Ak chcete toto zariadenie zlikvidovať, musíte ho vrátiť na miesto predaja alebo odovzdať do miestneho recyklačného centra.

SLV Informacije o odstranjevanju. Ta simbol pomeni, da je treba pri odstranjevanju naprave, njenih baterij in akumulatorjev ter električnega in elektronskega pribora upoštevati predpise o odpadni električni in elektronski opremi (WEEE) in odpadnih baterijah in akumulatorjih. Predpisi zahtevajo, da se ta oprema ob koncu njene življenjske dobe odstrani ločeno. Naprave, baterij in akumulatorjev ter električnega in elektronskega pribora ne odlagajte skupaj z nesortiranimi komunalnimi odpadki, saj bi to škodovalo okolju. Če želite to opremo odstraniti, jo morate vrniti na prodajno mesto ali oddati v lokalnem centru za recikliranje. Za podrobnosti se obrnite na lokalno službo za odstranjevanje gospodinjskih odpadkov.

SPA Información de reciclaje. Este símbolo significa que debe seguir la normativa sobre residuos de aparatos eléctricos y electrónicos (WEEE) y sobre residuos de pilas y baterías al eliminar el aparato, sus pilas y acumuladores y sus accesorios eléctricos y electrónicos. Según la normativa, estos equipos deben eliminarse por separado al final de su vida útil. No elimine el aparato, sus baterías y acumuladores, ni sus accesorios eléctricos y electrónicos junto con los residuos urbanos no clasificados, ya que esto sería perjudicial para el medio ambiente. Para la eliminación de este equipo hay que devolverlo al punto de venta o entregarlo a un centro de reciclaje local. Debe ponerse en contacto con el servicio local de eliminación de residuos domésticos para obtener más información.

SRP Informacije o odlaganju. Ovaj simbol znači da se proizvod, njegove baterije i akumulatori, kao i njegov električni i elektronski pribor moraju odlagati u skladu sa smernicama za otpadnu električnu i elektronsku opremu (WEEE) i regulativama za odlaganje otpadnih baterija. Propisi zahtevaju da se ova oprema selektivno odlaže na kraju njenog upotrebnoг века. Uređaj, njegove baterije i akumulatori, kao i njegov električni i elektronski pribor ne smeju se odlagati zajedno sa nerazvrstanim komunalnim otpadom jer će to naneti štetu životnoj sredini. Za uredno odlaganje ove opreme, trebate se vratiti u prodajno mesto ili predati lokalnom centru za reciklažu. Za detalje obratite se lokalnoj službi za odlaganje kućnog otpada.

UKR Інформація про утилізацію. Цей символ означає, що при утилізації пристрою, його батарей та акумуляторів, а також його електричних та електронних аксесуарів необхідно дотримуватися правил поводження з відходами виробництва електричного та електронного обладнання (WEEE) та правил поводження з відходами батарей та акумуляторів. Згідно з директивами, дане обладнання після закінчення терміну служби підлягає окремій утилізації. Не допускається утилізацію пристрою, його батарей та акумуляторів, а також його електричні і електронні аксесуари разом з несорттованими міськими відходами, оскільки це завдасть шкоди навколишньому середовищу. Для утилізації даного устаткування, його необхідно повернути в пункт продажу або здати в місцевий пункт переробки. Для отримання детальної інформації слід звернутися в місцеву службу ліквідації побутових відходів.

UZB Utilizatsiya qilish haqida ma'lumotlar. Bu belgi qurilmani, uning batareyalari va akkumulyatorlarini hamda elektr va elektron aksessuarlarni utilizatsiya qilishda siz elektr va elektron jihozlarning chiqindisi (WEEE) va batareya va akkumulyator chiqindilari qoidalariga rioya qilishingiz kerakligini bildiradi. Qoidalarga ko'ra, ushbu uskunaning ishlash muddati tugagandan so'ng alohida utilizatsiyaga yotadi. Qurilmani, uning batareyalari va akkumulyatorlari, shuningdek, uning elektrik va elektron aksessuarlarini shahar chiqindilari bilan bir qatorda utilizatsiya qilishga yo'l qo'yilmaydi, chunki bu atrof-muhitga zarar etkazadi. Ushbu uskunani utilizatsiya qilish uchun uni sotish yoki mahalliy qayta ishlash nuqtalariga qaytarish kerak. Batafsil tafsilotlarni olish uchun maishiy chiqindilarni yo'qotish xizmatiga murojaat qilish kerak.

A E N O

Device name: _____

ARA اسم الجهاز **BOS** Naziv uređaja **BUL** Име на устройството **CES** Název zařízení
DEU Gerätename **ELL** Όνομα συσκευής **EST** Seadme nimi **FRA** Nom d'appareil **HRV** Naziv uređaja
HUN Eszköz neve **HYE** Սարքի անվանը **ITA** Nome del dispositivo **KAT** Թողարկման անվանումը
KAZ Құрылғыны атауы **LAV** Ierīces nosaukums **LIT** Įrenginio pavadinimas
NLD Apparaatnaam **POL** Nazwa urządzenia **POR** Nome do dispositivo **RON** Descrierea dispozitivului
RUS Наименование устройства **SLK** Označenie zariadenia **SLV** Ime naprave
SPA Denominación del dispositivo **SRP** Ime uređaja **UKR** Назва пристрою
UZB Qurilma nomi

Serial number: _____

ARA الرقم التسلسلي **BOS** Serijski broj **BUL** Сериен номер **CES** Sériové číslo **DEU** Seriennummer
ELL Σειριακός αριθμός **EST** Seerianumber **FRA** Numéro de série **HRV** Serijski broj
HUN Sorozatszám **HYE** Սերիալային համարը **ITA** Numero di serie **KAT** Տերիոլի թիվը
KAZ Сериялық нөмірі **LAV** Sērijas numurs **LIT** Serijinis numeris **NLD** Serienummer
POL Numer seryjny **POR** Número de série **RON** Numar serial **RUS** Серийный номер
SLK Sériové číslo **SLV** Serijska številka **SPA** Número de serie **SRP** Serijski broj **UKR** Серійний номер
UZB Seriya raqami

Purchase date: _____

ARA تاريخ الشراء **BOS** Datum kupovine **BUL** Дата на закупуване **CES** Datum prodeje
DEU Kaufdatum **ELL** Ημερομηνία αγοράς **EST** Müügikuupäev **FRA** Date de vente **HRV** Datum prodaje
HUN Az eladás dátuma **HYE** Գնման ամսաթիվը **ITA** Data di vendita **KAT** Թյգւեմի տարիը
KAZ Сатылған күні **LAV** Pārdošanas datums **LIT** Pardavimo data **NLD** Datum van aankoop
POL Data sprzedaży **POR** Data de compra **RON** Data cumparării **RUS** Дата покупки
SLK Dátum predaja **SLV** Datum nakupa **SPA** Fecha de venta **SRP** Datum kupovine
UKR Дата купівлі **UZB** Sotib olish sanasi



Seller stamp:

ARA حتم البائع **BOS** Pečat prodavca
BUL Печат на продавача **CES** Razítko
prodejce **DEU** Stempel des Verkäufers
ELL Σφραγίδα του πωλητή **EST** Müüja pitser
FRA Cachet du vendeur **HRV** Pečat prodavača
HUN Eladó bélyegzője **HYE** Հանառուի կնիքը
ITA Sigillo del venditore **KAT** Գաճախատչի
ձեզիցը **KAZ** Сатушы мөрі **LAV** Pārdevēja
zīmogs **LIT** Pardavėjo antspaudas **NLD** Zegel
van de verkoper **POL** Pieczęć sprzedawcy
POR Selo do vendedor **RON** Ștampila
cumparatorului **RUS** Печать продавца
SLK Pečiatka predávajúceho **SLV** Pečat
prodajalca **SPA** Sello del vendedor
SRP Pečat prodavca **UKR** Печатка продавця
UZB Sotuvchining muhri

ENG Download the full warranty card on aeno.com **ARA** aeno.com من بتنزىل بطاقة الضمان الكاملة
BOS Preuzmite kompletne garantni list na aeno.com **BUL** Изтеглете пълната
гаранционна карта от aeno.com **CES** Úplný záruční list ke stažení na aeno.com **DEU** Die
vollständige Garantiekaart steht unter dem Link aeno.com zum Download bereit
ELL Κατεβάστε την πλήρη κάρτα εγγύησης στο aeno.com **EST** Laadige täielik garantiikaart alla
adressil aeno.com **FRA** Téléchargez la carte de garantie complète sur aeno.com
HRV Preuzmite potpuni jamstveni list s aeno.com **HUN** A teljes jótállási jegy az aeno.com
weboldalon letölthető **HYE** Ներբեռնել ամբողջական երաշխիքային քարտը aeno.com -ում
ITA Scaricare il certificato di garanzia completo su aeno.com **KAT** Տրտրող սագրանտիո
տալոնի ձեռնարկը aeno.com-ից **KAZ** Толық кепілдік талонын сайттан aeno.com
жүктеп алу **LAV** Lejupielādēt pilnu garantijas karti vietnē aeno.com **LIT** Atsisiųskite visą
garantijos kortelę iš aeno.com **NLD** Download de volledige garantiekaart op aeno.com
POL Pobierz pełną kartę gwarancyjną na stronie aeno.com **POR** Descarregar cartão de
garantia completo em aeno.com **RON** Descărcați cardul de garanție complet la aeno.com
RUS Скачать полный гарантийный талон на aeno.com **SLK** Úplný záručný list na
stiahnutie na aeno.com **SLV** Prenesite celoten garancijski list: aeno.com **SPA** Descargue la
tarjeta de garantía completa en aeno.com **SRP** Preuzmite kompletan garantni list sa
aeno.com **UKR** Завантажити повний гарантійний талон на aeno.com **UZB** To'liq kafolat
talonini aeno.com saytidan yuklab olish





FR

Cet appareil
se recycle

À DÉPOSER
EN MAGASIN



OU

À DÉPOSER
EN DÉCHÈTERIE



Points de collecte sur www.quefairedemesdechets.fr
Privilégiez la réparation ou le don de votre appareil !



FR

ÉLÉMENT(S)
D'EMBALLAGE



FR



Please contact our online support team if you have any questions or issues with your AENO device.

This is a better option than visiting the store and will save you time and effort



Get support



aeno.com/service-and-warranty

UKR Отримати підтримку **BOS** Dobijte podršku **BUL** Получаване на поддръжка **CES** Ziskejte podporu **DEU** Support erhalten **ELL** Αφήψη υποστήριξης **EST** Saama toetuse **FRA** Obtenir de l'aide **HRV** Tražite pomoć na **HUN** Támogatás megszerzése **HYE** Աջակցություն ստանալ **ITA** Ottieni supporto **KAT** მხარდაჭერის მიღება **KAZ** Қолдау алу **LAV** Saņemt atbalstu **LIT** Gauti palaikymą **NLD** Ondersteuning krijgen **POL** Uzyskaj pomoc **POR** Obter apoio **RON** Obțineți asistență **RUS** Получить поддержку **SLK** Získat podporu **SLV** Pridobite podporo **SPA** Obtener apoyo **SRP** Tražite pomoć na **UZB** Qo'llab quvvatlash xizmatidan foydalanish **ARA** الحصول على الدعم